

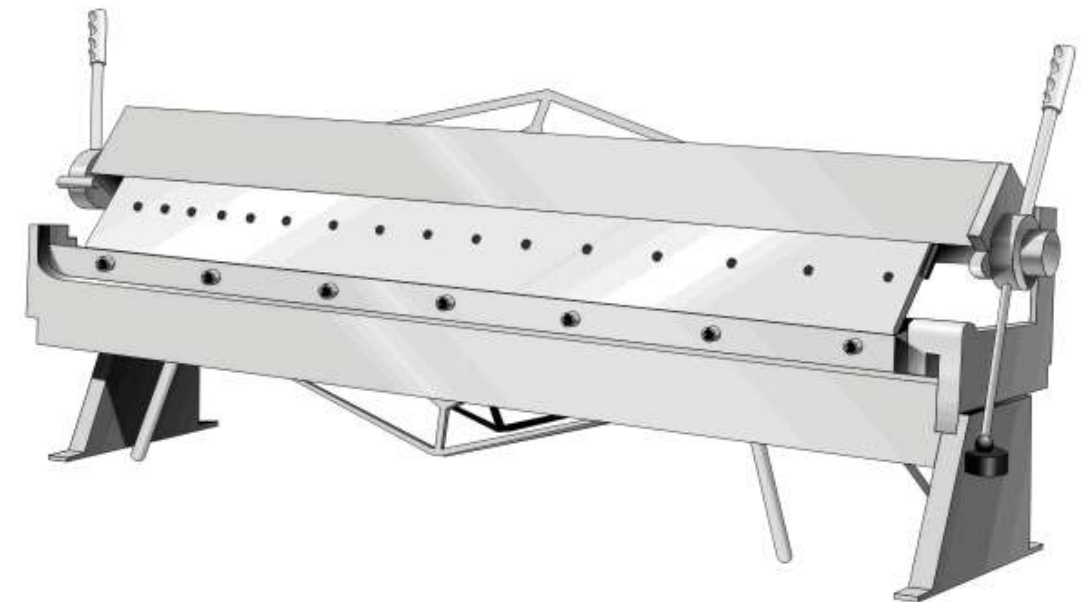

КОРВЕТ 503

ООО "Энкор-Инструмент-Воронеж"

ЛИСТОГИБОЧНАЯ МАШИНА С РУЧНЫМ ПРИВОДОМ РУКОВОДСТВО ПО ЭКСПЛУАТАЦИИ



Артикул 27503

РОССИЯ ВОРОНЕЖ

www.enkor.ru

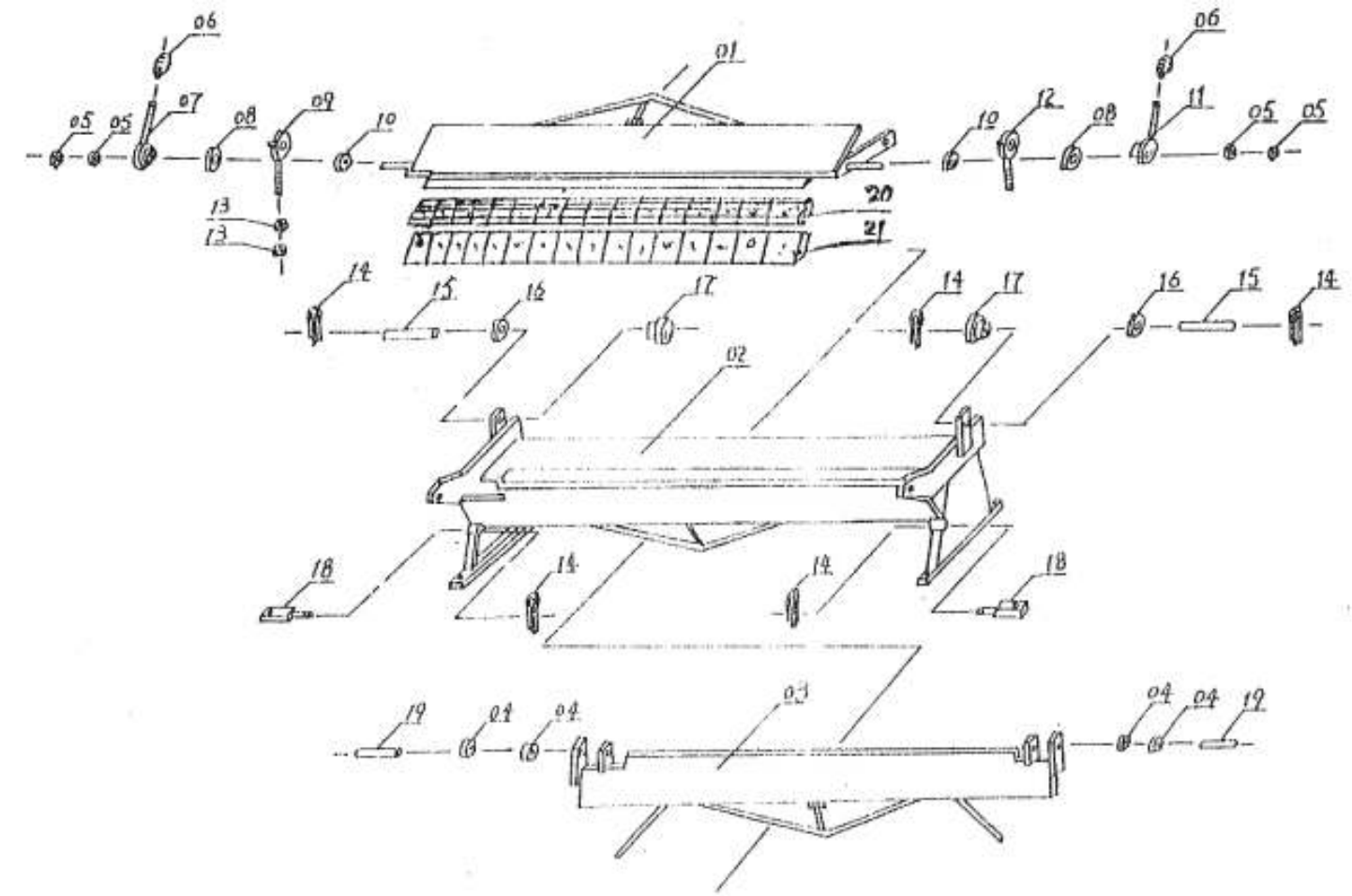

ДЕТАЛИ СБОРКИ

* - номер позиции на схеме сборки

№*	Код.	Наименование детали	№*	Код.	Наименование детали
01.	131394	Плита верхняя	20.	131413	Пластина прижимная
02.	131395	Корпус	21.	131414	Секторы сменные (комплект)
03.	131396	Плита нижняя	21-1.	131415	Сектор сменный
04.	131397	Втулка	21-2.	131416	Сектор сменный
05.	131398	Гайка	21-3.	131417	Сектор сменный
06.	131399	Рукоятка	21-4.	131418	Сектор сменный
07.	131400	Рычаг эксцентриковый (левый)	21-5.	131419	Сектор сменный
08.	131401	Втулка	21-6.	131420	Сектор сменный
09.	131402	Тяга (левая)	21-7.	131421	Сектор сменный
10.	131403	Шайба	21-8.	131422	Сектор сменный
11.	131404	Рычаг эксцентриковый (правый)	21-9.	131423	Сектор сменный
12.	131405	Тяга (правая)	21-10.	131424	Сектор сменный
13.	131406	Гайка	21-11.	131425	Сектор сменный
14.	131407	Шплинт	21-12.	131426	Сектор сменный
15.	131408	Ось	21-13.	131427	Сектор сменный
16.	131409	Шайба	21-14.	131428	Сектор сменный
17.	131410	Эксцентрик	21-15.	131429	Сектор сменный
18.	131411	Фиксатор	21-16.	131430	Сектор сменный
19.	131412	Ось			

9. ПОРЯДОК РАБОТЫ (Рис.1)

- 9.1. Отрегулируйте машину согласно разделу 8.
- 9.2. Двумя рукоятками 7 поднимите верхнюю неподвижную плиту 5.
- 9.3. Вставьте в раскрывшийся зев размеченную заготовку и установите ее согласно разметке.
- 9.4. Двумя рукоятками 7 опустите верхнюю неподвижную плиту 5, тем самым зафиксировав заготовку.
- 9.5. Потяните рабочие рукоятки 3 вверх на необходимый угол. Проведите изгиб заготовки.
- 9.6. Опустите рабочие рукоятки 3 вниз.
- 9.7. Двумя рукоятками 7 поднимите верхнюю неподвижную плиту 5.
- 9.8. Извлеките изогнутую заготовку.
- 9.9. Для изгиба фасонных заготовок или секторов на них, предусмотрена возможность демонтажа отдельных секторов на верхней неподвижной плите 5.

10. ТЕХНИЧЕСКОЕ ОБСЛУЖИВАНИЕ

- 10.1. По окончанию работ очистите машину от пыли, грязи и окалины.
- 10.2. На все неокрашенные детали нанесите тонкий слой машинного масла.

6

- 10.3. Смажьте консистентной смазкой оси плит.

11. ТРАНСПОРТИРОВКА И ХРАНЕНИЕ

Перед транспортировкой машины на существенные расстояния ее необходимо очистить от грязи и пыли и уложить в упаковку так, как она была упакована при продаже.

Перемещать машину следует с учетом ее массы, при необходимости используя специальные подъемные устройства.

Хранить машину необходимо при нормальной температуре в сухом прохладном помещении, недоступном для детей. При этом все детали должны быть чистыми. При длительном хранении рекомендуется смазать неокрашенные металлические поверхности и соединения консервационной смазкой.

12. РЕКОМЕНДУЕМЫЕ ПРИСПОСОБЛЕНИЯ (Рис.4)

Для создания удобств, при работе с машиной рекомендуем приобрести опору роликовую (Рис.4), которая облегчит работу с заготовками большой длины как при подаче заготовки на обработку, так и при передаче готового изделия после обработки.



Уважаемый покупатель!

Вы приобрели листогибочную машину с ручным приводом, изготовленную в КНР под контролем российских специалистов по заказу ООО «ЭНКОР-ИНСТРУМЕНТ-ВОРОНЕЖ». Перед вводом в эксплуатацию листогибочной машины с ручным приводом внимательно и до конца прочтите настоящее руководство по эксплуатации и сохраните его на весь срок использования.

СОДЕРЖАНИЕ

1. ОБЩИЕ УКАЗАНИЯ
2. ТЕХНИЧЕСКИЕ ДАННЫЕ
3. КОМПЛЕКТНОСТЬ
4. УКАЗАНИЯ ПО ТЕХНИКЕ БЕЗОПАСНОСТИ
 - 4.1. Общие указания по обеспечению безопасности при работе
 - 4.2. Дополнительные указания по обеспечению безопасности
5. РАСПАКОВКА
6. УСТРОЙСТВО
7. СБОРКА И МОНТАЖ
8. ПОДГОТОВКА К РАБОТЕ И РЕГУЛИРОВКА
 - 8.1. Регулировка высоты подъема верхней плиты и усилия прижима заготовки
 - 8.2. Регулировка радиуса изгиба заготовки
9. ПОРЯДОК РАБОТЫ
10. ТЕХНИЧЕСКОЕ ОБСЛУЖИВАНИЕ
11. ТРАНСПОРТИРОВКА И ХРАНЕНИЕ
12. РЕКОМЕНДУЕМЫЕ ПРИСПОСОБЛЕНИЯ
13. ГАРАНТИЙНЫЕ ОБЯЗАТЕЛЬСТВА
- СХЕМА СБОРКИ
- ДЕТАЛИ СБОРКИ

Настоящее руководство по эксплуатации предназначено для изучения и правильной эксплуатации листогибочной машины с ручным приводом "Корвет 503".

Надежность работы листогибочной машины с ручным приводом и срок ее службы во многом зависят от грамотной эксплуатации. Перед использованием листогибочной машины с ручным приводом необходимо внимательно ознакомиться с настоящим руководством.

13. ГАРАНТИЙНЫЕ ОБЯЗАТЕЛЬСТВА

ООО «Энкор - Инструмент - Воронеж» осуществляет гарантийный ремонт по предъявлению товарного чека. Гарантийный срок составляет 6 месяцев, с даты продажи. Срок службы – 5 лет. Повреждения, произошедшие вследствие естественного износа, неправильного хранения и обслуживания, перегрузки или неправильной эксплуатации, не подлежат гарантийному ремонту. Повреждения, возникшие из-за некачественного материала или по вине изготовителя, устраняются бесплатно.

С гарантийными обязательствами ознакомлен и согласен: _____

_____ дата _____ подпись покупателя

Сервис-Центр тел./ факс (4732) 39-24-86

E-mail: petrovich@enkor.ru

E-mail: orlova@enkor.ru

Изготовитель:

ШАНХАЙ ДЖОЕ ИМПОРТ ЭНД ЭКСПОРТ КО., ЛТД.
Китай-Рм 339, № 551 ЛАОШАНУЧУН, ПУДОНГ, ШАНХАЙ, П.Р.

Импортер:

ООО «Энкор - Инструмент - Воронеж»: 394018,
Воронеж, пл. Ленина, 8. Тел./факс: (4732) 39-03-33

E-mail: opt@enkor.ru

1. ОБЩИЕ УКАЗАНИЯ

1.1. Листогибочная машина с ручным приводом Корвет 503 (далее машина) предназначена для изгиба листовой мягкой стали или другого листового материала из мягких цветных металлов.

1.2. Машина предназначена для эксплуатации в следующих условиях:

- температура окружающей среды от 1° до 35° С;
- относительная влажность воздуха до 80% при темпе-

Таблица 1.

Наименование параметра	Значение параметра
Эффективная рабочая ширина, мм	1220
Максимальная толщина изгибаемой листовой стали, мм	1,5
Угол изгиба, град.	0-135
Габаритные размеры машины, мм	1520x350x600
Размеры упаковки, мм	1610x480x680
Масса (нетто/брутто), кг	135/151

Код для заказа: 27503

3. КОМПЛЕКТНОСТЬ (Рис.1)

А. Листогибочная машина	1 шт.
Упаковка	1 шт.
Руководство по эксплуатации	1 экз.

4. УКАЗАНИЯ ПО ТЕХНИКЕ БЕЗОПАСНОСТИ

4.1. Общие указания по обеспечению безопасности при работе.

ПРЕДУПРЕЖДЕНИЕ: не эксплуатируйте машину до тех пор, пока внимательно не ознакомитесь с изложенными в «Руководстве» рекомендациями. К работе с машиной допускаются лица, имеющие соответствующую квалификацию.

ЗАПРЕЩАЕТСЯ работать с машиной в состоянии алкогольного или наркотического опьянения, под воздействием лекарственных препаратов.

4.1.1. Ознакомьтесь с назначением, принципом действия, приемами работы и максимальными возможностями Вашей машины.

4.1.2. Правильно устанавливайте и всегда содержите в рабочем состоянии весь инструмент, оснастку и средства индивидуальной защиты.

4.1.3. Запрещается работа с машиной в помещениях с относительной влажностью воздуха более 80%. Позаботьтесь о хорошем освещении места работы.

4.1.4. Дети и посторонние лица должны находиться на безопасном расстоянии от места работы с машиной.

4.1.5. Не перегружайте машину. Ваша работа будет выполнена лучше и закончится быстрее, если вы будете выполнять ее так, что бы машина не перегружалась.

4.1.6. Используйте машину только по назначению. Не допускается самостоятельное проведение модификаций машины, а также использование машины для работ, на которые она не рассчитана.

4.1.7. Одевайтесь правильно. При работе с машиной не надевайте излишне свободную одежду, перчатки, галстуки, украшения. Они могут попасть в подвижные детали машины. Всегда работайте в нескользящей обуви и убирайте назад длинные волосы.

4.1.8. Всегда работайте в защитных очках; обычные очки таковыми не являются, поскольку не противостоят ударам.

4

ратуре 25° С.

1.3. Приобретая машину, проверьте ее работоспособность, комплектность, наличие «Руководства по эксплуатации».

1.4. После продажи машины претензии по комплектности не принимаются.

2. ТЕХНИЧЕСКИЕ ДАННЫЕ

2.1. Основные параметры машины приведены в табл. 1

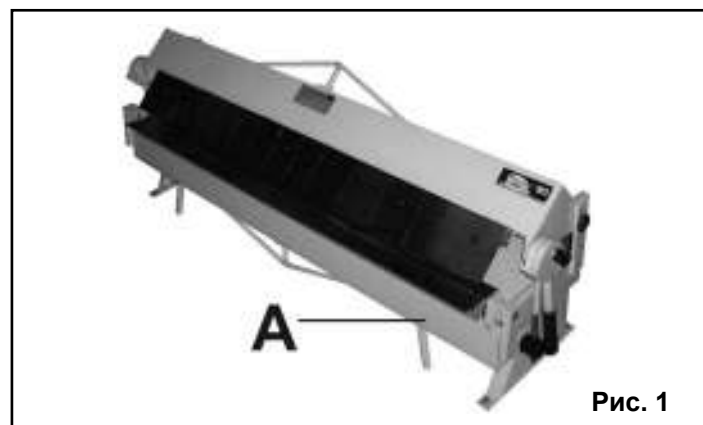

Для защиты рук от порезов об острые кромки заготовок используйте рукавицы или перчатки.

4.1.9. Не наклоняйтесь над работающей машиной. Работайте в соответствующей обуви и сохраняйте равновесие все время.

4.1.10. Контролируйте исправность машины, правильность регулировки и правильность установок под планируемые операции. Любая неисправная деталь должна немедленно ремонтироваться или заменяться.

4.1.11. Содержите машину в чистоте, в исправном состоянии, правильно ее обслуживайте.

4.1.12. Используйте только рекомендованные комплектующие. Соблюдайте указания, прилагаемые к комплектующим. Применение несоответствующих комплектующих может стать причиной несчастного случая.

4.2. Дополнительные указания по обеспечению безопасности.

ОСТОРОЖНО: Начинайте работу с машиной только после того, как полностью соберёте и проверите её в соответствии с указаниями данного руководства по эксплуатации.

4.2.1. Перед первым использованием машины обратите внимание на правильность сборки и надежность ее установки.

ВНИМАНИЕ! Держите руки вне рабочей области. **ЗАПРЕЩАЕТСЯ** эксплуатация машины вблизи воспламеняющихся жидкостей или газов, во взрывоопасных

помещениях или помещениях с химически активной средой, разрушающей металлы.

4.2.2. Используйте инструмент или оснастку, предназначенные для этой машины.

4.2.3. Перед началом работы уберите стружку, лишние заготовки, обрезки и т.д.

4.2.4. Проверьте и убедитесь в отсутствии инородных предметов в заготовке и на заготовке.

4.2.5. Будьте особенно внимательны при обработке больших, очень маленьких или неудобных заготовок. Используйте дополнительные опорные поверхности при обработке длинных заготовок.

4.2.6. Не обрабатывайте этой машиной заготовки, которые настолько малы, что Вы не можете их надежно удерживать.

4.2.7. Не прикасайтесь к заготовке во время работы машины

4.2.8. Всегда будьте внимательны, особенно при выполнении повторяющихся, монотонных действий. Не успокаивайтесь ошибочным чувством безопасности.

4.2.9. Работая машиной необходимо помнить о максимальных возможностях машины.

4.2.10. Избегайте неудобных положений рук, т. к. при внезапном соскальзывании одна или обе руки могут оказаться рядом с инструментом.

4.2.11. Удлинять рукоятки и рычаги машины категорически запрещается.

4.2.12. К работе с машиной допускаются рабочие, имеющие соответствующую квалификацию и подготовку.

4.2.13. Содержите машину в чистоте. Ручка должна быть сухой, чистой и свободной от смазочных материалов.

4.2.14. Не работайте неисправной или поврежденной машиной.

4.2.15. По окончании работы очистите машину от пыли и грязи.

4.2.16. Если Вы не используете машину, уберите ее в запираемое помещение, недоступное детям.

4.2.17. Ремонт машины должен выполняться только в специализированном Сервисном центре.

5. РАСПАКОВКА

5.1. Откройте коробку и извлеките машину.

5.2. Проверьте комплектность машины согласно Разделу 3.

5.3. Освободите узлы и детали от консервационной смазки.

ВНИМАНИЕ: На некоторые детали нанесено защитное покрытие. Для обеспечения правильной сборки и работы снимите это покрытие. Защитное покрытие удаляется уайт-спиритом с помощью мягкой салфетки. Растворители могут повредить поверхность. Для очистки окрашенных, пластмассовых и резиновых деталей используйте мыло и воду. Тщательно протрите все детали чистой сухой салфеткой и слегка смажьте жидким машинным маслом все неокрашенные поверхности.

6. УСТРОЙСТВО (Рис.2.)

1. Корпус
2. Плита нижняя (подвижная)
3. Рукоятка рабочая
4. Сектора съемные
5. Плита верхняя (неподвижная)
6. Рычаг эксцентриковый
7. Рукоятка эксцентрикового рычага
8. Тяга

5



Рис. 2

7. СБОРКА И МОНТАЖ

7.1. Установите машину на ровную устойчивую поверхность.

7.2. Закрепите машину к основанию четырьмя болтовыми соединениями (не комплектуется).

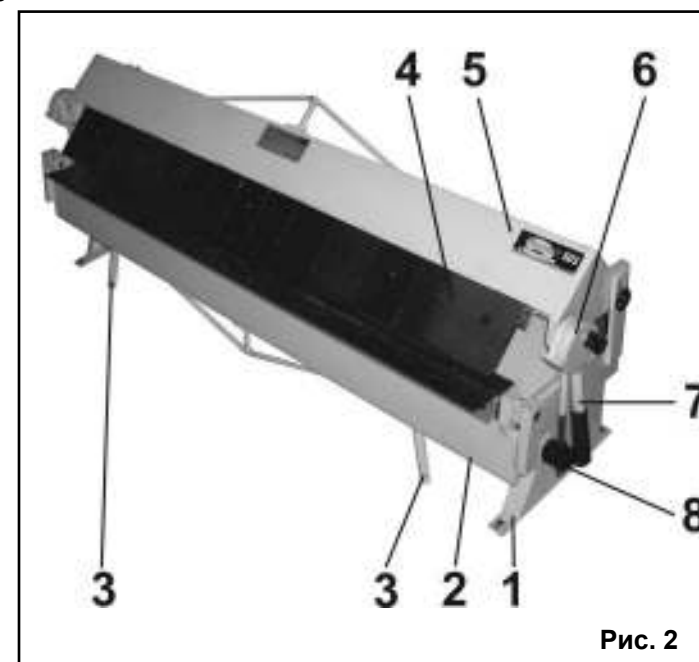
7.3. Проконтролируйте надежность установки машины.

8. ПОДГОТОВКА К РАБОТЕ И РЕГУЛИРОВКА (Рис.3)

8.1. Регулировка высоты подъема верхней плиты и усилия прижима заготовки.

8.1.1. Выведите эксцентриковые рычаги 6 из крайних положений с обеих сторон машины.

8.1.2. Вращением верхней и нижней гаек 9 на тягах 8 с обеих сторон машины установите необходимую высоту подъема верхней плиты 5 и усилие прижима заготовки верхней плитой.

8.1.3. Усилие прижима заготовки верхней плитой 5 задается вращением нижней гайки 9.

8.1.4. Зафиксируйте обе гайки 9 с обеих сторон машины после выполнения регулировки.

8.2. Регулировка радиуса изгиба заготовки.

8.2.1. Вывинтите на несколько оборотов стопорные винты 10 с обеих сторон машины.

8.2.2. Вращая эксцентрики 11 с обеих сторон машины отрегулируйте необходимый радиус изгиба заготовки.

8.2.3. Зафиксируйте эту регулировки стопорными винтами 10 с обеих сторон машины.

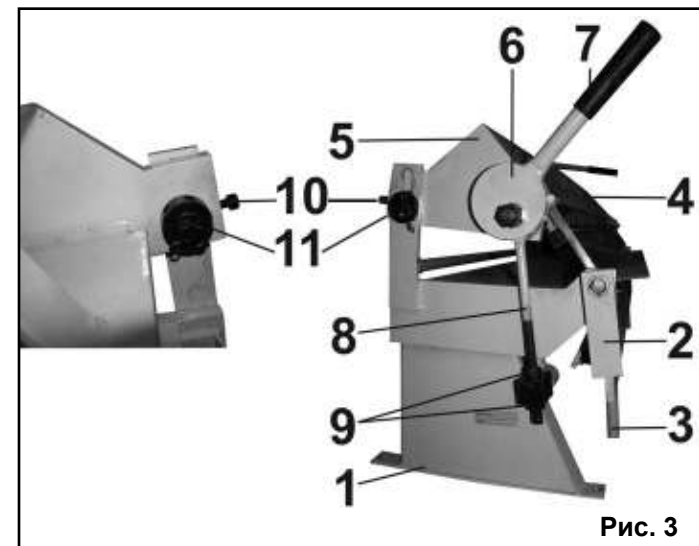

Рис. 3