

К безусловным признакам перегрузки пилы относятся, помимо прочих: появление цветов побежалости, деформация или оплавления деталей и узлов, потемнение или обугливание изоляции проводов электродвигателя под действием высокой температуры.

12. Возможные неисправности

1. Двигатель не запускается	<ol style="list-style-type: none"> 1. Нет напряжения в сети питания 2. Неисправен выключатель 3. Статор или якорь сгорели 	<ol style="list-style-type: none"> 1. Проверить наличие напряжения в сети 2. Проверить выключатель 3. Обратиться в специализированную мастерскую для ремонта.
2. Двигатель не развивает полную скорость и не работает на полную мощность	<ol style="list-style-type: none"> 1. Низкое напряжение 2. Сгорела обмотка или обрыв в обмотке 3. Слишком длинный удлинительный шнур 	<ol style="list-style-type: none"> 1. Проверить напряжение в сети 2. Обратиться в специализированную мастерскую для ремонта. 3. Заменить шнур на более короткий, убедиться, что он отвечает требованиям, для подключения моделей с данными характеристиками.
3. Двигатель перегревается, останавливается, срабатывают автоматические выключатели или предохранители	<ol style="list-style-type: none"> 1. Двигатель перегружен 2. Обмотки сгорели или обрыв в обмотке 3. Автоматические выключатели или предохранители имеют недостаточный запас по току 	<ol style="list-style-type: none"> 1. Опускать пильный диск медленнее 2. Обратиться в специализированную мастерскую для ремонта 3. Установить автоматические выключатели или предохранители с достаточным запасом по току
4. Повышенная вибрация, люфт пильного диска	<ol style="list-style-type: none"> 1. Пильный диск разбалансирован (часть напаяк сколоты) 2. Пильный диск изношен 3. Пильный диск плохо закреплён 4. Прочие причины 	<ol style="list-style-type: none"> 1-2. Снять пильный диск и заменить на другой 3. Затянуть фланцевый болт после установки пильного диска 4. Проверить пилу в специализированной мастерской
5. Поворотный стол вращается с трудом	<ol style="list-style-type: none"> 1. Движению поворотного стола мешают скопившиеся под ним опилки 	<ol style="list-style-type: none"> 1. Удалить опилки, почистить пильный стол
6. Пильный диск заклинивает в пропилах, подгорели стенки пропила	<ol style="list-style-type: none"> 1. Неправильная эксплуатация 2. Пильный диск затуплен 3. Пильный диск не соответствует выполняемой работе 	<ol style="list-style-type: none"> 1. См. раздел «Основные операции» 2. Заточить или заменить пильный диск 3. Использовать пильный диск, соответствующий выполняемой работе (форма и число зубьев и т.д.)



ЭПН - 1700+СТ



ЭЛЕКТРИЧЕСКАЯ ПИЛА НАСТОЛЬНАЯ

Уважаемый покупатель!

При покупке электрической пилы настольной: (модели ЭПН - 1700+СТ) требуйте проверки её работоспособности пробным запуском. Убедитесь, что в талоне на гарантийный ремонт проставлены: штамп магазина, дата продажи и подпись продавца, а также указана модель и серийный номер пилы торцевой электрической.

Перед включением внимательно изучите настоящее руководство. В процессе эксплуатации соблюдайте требования настоящего руководства, чтобы обеспечить оптимальное функционирование пилы торцевой электрической и продлить срок её службы.

Комплексное полное техническое обслуживание и ремонт в объёме, превышающем перечисленные данным руководством операции, должны производиться квалифицированным персоналом на специализированных предприятиях. Установка, и необходимое техническое обслуживание производится пользователем и допускается только после изучения данного руководства по эксплуатации.

Приобретённая Вами пила настольная электрическая может иметь некоторые отличия от настоящего руководства, связанные с изменением конструкции, не влияющие на условия её монтажа и эксплуатации.

1. Основные сведения об изделии

1.1 Электрическая пила настольная (далее по тексту пила) предназначена для продольного или поперечного, косоуго, наклонного и комбинированного пиления заготовок древесины, облицованной древесины, древесностружечных плит, столярных плит и других аналогичных материалов.

1.2 Данная модель предназначена для работы в условиях умеренного климата с диапазоном рабочих температур от +5° до +35°С и относительной влажности воздуха не более 80%

Питание от сети переменного тока напряжением 220 В, частотой 50 Гц. Допускаемые отклонения напряжения +/- 10%, частоты +/- 5%.

1.3 Транспортировка пилы производится в закрытых транспортных средствах в соответствии с правилами перевозки грузов, действующими на транспорте данного вида.

1.4 Габаритные размеры и вес представлены в таблице ниже:

	ЭПН - 1700+СТ
1. Габаритные размеры в упаковке, мм:	
-длина	680
-ширина	580
-высота	315
2. Вес (брутто/ нетто), кг	35/ 32

2. Технические характеристики

2.1 Основные технические характеристики представлены в таблице:

Удовлетворение претензий потребителя с недостатками по вине изготовителя производится в соответствии с законом РФ «О защите прав потребителей».

Адреса гарантийных мастерских:

1) 127282, г. Москва, ул. Полярная, д. 31а

т. (495) 796-94-93

2) 141074, г. Королёв, М.О., ул. Пионерская, д.16

т. (495) 513-44-09

3) 140091, г. Дзержинский, М.О., ул. Энергетиков, д. 22, кор. 2

т. (495) 221-66- 53

11.3 Безвозмездный ремонт или замена пилы в течение гарантийного срока эксплуатации производится при условии соблюдения потребителем правил эксплуатации и технического обслуживания, хранения и транспортировки.

11.4 При обнаружении Покупателем каких-либо неисправностей пилы, в течение срока, указанного в п. 14.1 он должен проинформировать об этом Продавца и предоставить пилу Продавцу для проверки. Максимальный срок проверки - в соответствии с законом РФ «О защите прав потребителей». В случае обоснованности претензий Продавец обязуется за свой счёт осуществить ремонт пилы или её замену. Транспортировка пилы для экспертизы, гарантийного ремонта или замены производится за счёт Покупателя.

11.5 В том случае, если неисправность пилы вызвана нарушением условий её эксплуатации или Покупателем нарушены условия, предусмотренные п. 14.3 Продавец с согласия покупателя вправе осуществить ремонт пилы за отдельную плату.

11.6 На продавца не могут быть возложены иные, не предусмотренные настоящим руководством, обязательства.

11.7 Гарантия не распространяется на:

- любые поломки связанные с погодными условиями (дождь, мороз, снег);
- при появлении неисправностей, вызванных действием непреодолимой силы (несчастный случай, пожар, наводнение, удар молнии и т.п.);
- нормальный износ: пила, так же, как и все электрические устройства, нуждается в должном техническом обслуживании. Гарантией не покрывается ремонт, потребность в котором возникает вследствие нормального износа, сокращающего срок службы частей и оборудования;
- на износ таких частей, как присоединительные контакты, провода, ремни, и т.п.;
- естественный износ (полная выработка ресурса, сильное внутреннее или внешнее загрязнение);
- на оборудование и его части выход из строя которых стал следствием неправильной установки, несанкционированной модификации, неправильного применения, небрежности, неправильного обслуживания, ремонта или хранения, что неблагоприятно влияет на его характеристики и надёжность;

11.8 На неисправности, возникшие в результате перегрузки пилы повлекшие выход из строя электродвигателя или других узлов и деталей.

Наклонное пиление представляет собой процесс распиливания древесины как вдоль, так и поперек волокон под углом наклона пильного диска до 45° влево.

8.4. Комбинированное пиление

Комбинированное пиление представляет собой процесс распиливания древесины с использованием упора для косого и поперечного пиления 7, установленного с необходимым косым углом и наклоненного пильного диска до 45° влево.

9. Техническое обслуживание

9.1 Замена и осмотр щёток.

Внимание! Перед заменой щёток отключите пилу от питающей сети.

Ресурс щёток зависит от нагрузки на двигатель. Проверяйте состояние щеток через каждые 50 часов работы, как для новой пилы, так и после установки нового комплекта щёток.

Для замены щёток вывинтите два винта на корпусе двигателя. Щётки находятся в двух щёткодержателях. Извлеките два плоских контакта, а затем щёткодержатели.

Если какая-либо щётка изношена до 4,8 мм её длины, а проводник или пружина повреждены каким-либо образом, смените обе щётки.

Внимание! Замена щёток производится попарно.

10. Срок службы и хранение

10.1 Срок службы пилы 3 года.

10.2 Пила до начала эксплуатации должна храниться законсервированной в упаковке предприятия - изготовителя в складских помещениях при температуре окружающей среды от 0 до +40 °С.

10.3 Указанный срок службы действителен при соблюдении потребителем требований настоящего руководства.

11. Гарантия изготовителя (поставщика).

11.1 Гарантийный срок эксплуатации пилы - 12 календарных месяцев со дня продажи.

11.2 В случае выхода пилы из строя в течение гарантийного срока эксплуатации по вине изготовителя, владелец имеет право на бесплатный гарантийный ремонт, при соблюдении следующих условий:

- отсутствие механических повреждений;
- отсутствие признаков нарушения требований руководства по эксплуатации;
- наличие в руководстве по эксплуатации отметки о продаже и наличие подписи покупателя;
- соответствие серийного номера пилы серийному номеру в гарантийном талоне;
- отсутствие следов некавалифицированного ремонта.

	ЭПН - 1700+СТ
1. Напряжение/Частота, В/Гц	220/50
2. Потребляемая мощность, Вт	1700
3. Скорость вращения шпинделя на х.х., об/мин	4800
4. Угол наклона пильного диска, °	0 - 45
5. Максимальная глубина пропила, мм	
90°	76
45°	55
6. Диаметр пильного диска, мм	250
7. Размер основного стола, мм	635 x 428
8. Размер дополнительного стола, мм	630 x 255

* В комплект поставки входит переходник с посадкой 30 мм.

3. Общий вид пилы

3.1 Общий вид пилы схематично представлен на рис. 1



Рис. 1

1 - Рабочий стол 2 - Выключатель. 3 - Реле защитное тепловое 4 - Расклинивающий нож 5 - Параллельный упор 6 - Рукоятка фиксации параллельного упора 7 - Упор для косого и поперечного пиления 8 - Защитный кожух пильного диска 9 - Отверстие для отсоса пыли и стружек 10 - Рукоятка регулятора угла наклона пильного диска 11 - Фиксатор рукоятки угла наклона пильного диска 12 - Рукоятка регулятора высоты подъема пильного диска 13 - Шкала угла наклона пильного диска 14 - Дополнительный рабочий стол А 15 - Дополнительный рабочий стол Б 16 - Дополнительный рабочий стол В 17 - Основание 18 - Кронштейны дополнительного стола (А, Б, В) 19 - Планка нижняя 20 - Планка верхняя 21 - Упор (толкатель) заготовки 22 - Пильный диск 23 - Отверстие для подключения шланга пылеотвода 24 - Место крепления упора (толкателя) заготовки.

4. Комплектность

4.1 Пила поставляется в продажу в следующей комплектации:

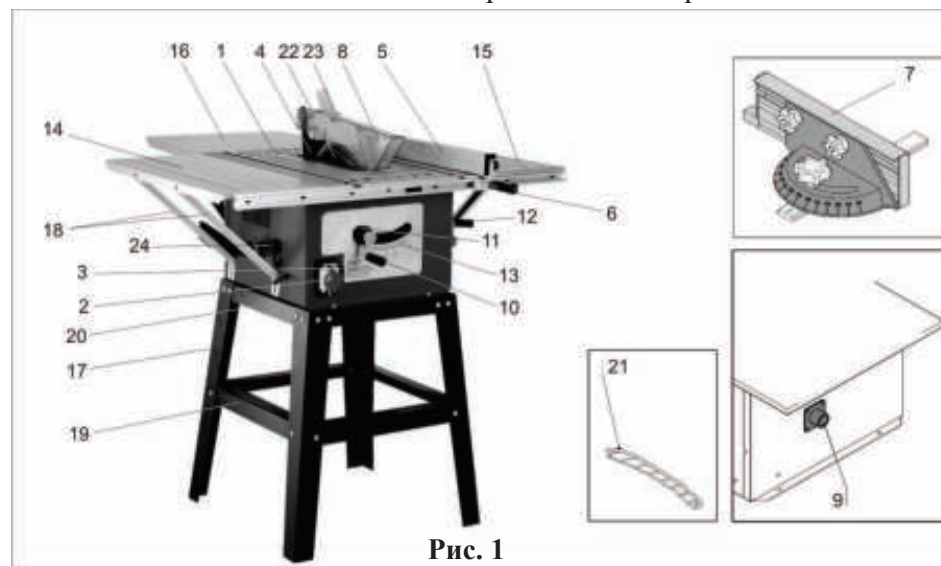
	ЭПН - 1700+СТ
1. Пила настольная электрическая	1
2. Диск пильный (по дереву)	1
3. Переходник 30 мм	1
4. Наладочный инструмент	1
5. Руководство по эксплуатации	2
6. Упаковка	2

* в зависимости от поставки комплектация может меняться

5. Инструкция по технике безопасности

5.1 Общие указания по обеспечению безопасности при работе с пилой

Внимание! не подключайте пилу к сети питания до тех пор, пока внимательно не ознакомитесь с изложенными в «Руководстве» рекомендациями и поэтапно не пройдёте все пункты настройки и регулировки пилы.

5.1.1 Ознакомьтесь с техническими характеристиками, назначением и конструкцией пилы.

5.1.2 Правильно устанавливайте и всегда содержите в рабочем состоянии все защитные устройства.

5.1.3 Выработайте в себе привычку: прежде чем включать пилу убедитесь в том, что все используемые при настройке инструменты удалены с рабочего стола.

5.1.4 Место проведения работ пилой должно быть ограждено. Позаботьтесь о хорошем освещении рабочего места и свободе передвижения вокруг пилы. Содержите рабочее место в чистоте, не допускайте загромождения посторонними предметами. Не работайте в опасных условиях. Не допускайте использования пилы в помещениях со скользким полом, например, засыпанном опилками или натертым воском.

5.1.5 Запрещается работа пилы в помещениях с относительной влажностью воздуха более 80%.

5.1.6 Дети и посторонние лица должны находиться на безопасном расстоянии от рабочего места. Запирайте рабочее помещение на замок.

5.1.7 Не перегружайте пилу. Ваша работа будет выполнена лучше и закончится быстрее, если вы будете выполнять её так, чтобы пила не перегружалась.

5.1.8 Используйте только соответствующий рабочий инструмент.

5.1.9 Одевайтесь правильно. При работе с пилой не надевайте излишне свободную одежду, перчатки, галстуки, украшения. Они могут попасть в подвижные детали пилы. Всегда работайте в не скользкой обуви и убирайте длинные волосы под головной убор.

5.1.10 Всегда работайте в защитных очках, обычные очки таковыми не являются, поскольку не противостоят ударам; работайте с применением

Внимане! Производите смену диска только после полного отключения пилы от электросети.

Для снятия пильного диска **22** используйте два ключа, входящих в комплектацию пилы. Одним ключом удерживайте наружный фланец пильного диска, а другим открутите гайку фиксирующую диск. Снимите гайку, гравер, наружный фланец и пильный диск.

Установка пильного диска производится в обратном порядке.

Внимание! При установке пильного диска следите за правильным направлением зубьев.

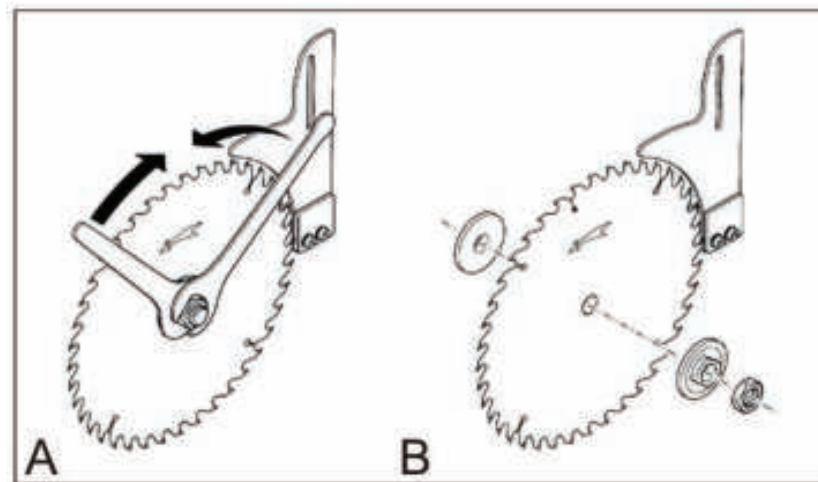

8. Основные операции (рис.1)

При косом пилении, пилении под наклоном и комбинированном пилении используется упор для косого и поперечного пиления **7**. Нельзя производить работы на пиле без использования специальных приспособлений, таких как: упор для косого и поперечного пиления **7**, параллельный упор **5**. Во время работы упор для косого и поперечного пиления **7** и параллельный упор **5** должны быть надёжно зафиксированы.

8.1. Поперечное пиление.

Поперечное пиление представляет собой процесс распиливания древесины поперёк волокон под углом 90°. При выполнении этой операции упор для косого и поперечного пиления **7** устанавливается на 90°. Этот упор может использоваться в любом из двух пазов стола слева или справа от пильного диска.

8.2. Косое пиление

Косое пиление представляет собой процесс распиливания древесины поперек волокон под любым углом, кроме 90°. Угол пиления устанавливается по шкале упора для косого и поперечного пиления **7**.

8.3. Наклонное пиление

пите её установочным винтом.

7.2 Расклинивающий нож.

Для предотвращения «обратного удара» на данной пиле применяется расклинивающий нож **4** (рис. 1). Расклинивающий нож является защитным устройством и для обеспечения безопасной работы и должен быть правильно установлен. Расстояние между наружным краем пильного диска и расклинивающим ножом должно составлять от 3 до 5 мм.

7.3 Регулировка угла наклона пильного диска (рис. 1).

Для изменения угла наклона пильного диска необходимо в направлении против часовой стрелки ослабить пукоятку **10**, ориентируясь на шкалу **13**, выставить необходимый угол, затем затянуть рукоятку в направлении по часовой стрелке. Перед началом работ необходимо убедиться в надёжности фиксации.

7.4 Фиксатор угла наклона пильного диска. (рис. 1).

Фиксатор **11** угла наклона блокирует пильный диск в выбранном положении. При включении пилы убедитесь, что фиксатор **11** надёжно зафиксирован таким образом, чтобы пильный диск не смещался во время работы пилы.

7.5 Регулировка глубины пропила (рис. 1).

Вращением маховика **12** можно регулировать глубину пропила. Высота установки пильного диска должна соответствовать толщине обрабатываемой заготовки. Защитный кожух должен своей передней нижней гранью лежать на поверхности заготовки. Чтобы выбрать все люфты и зазоры механизма вертикальной установки, всегда устанавливайте необходимую высоту пильного диска «снизу».

7.6 Параллельный упор (рис. 1)

Параллельный упор **5** используется для всех операций продольного пиления. Никогда не направляйте заготовку на вращающийся пильный диск без правильно и надёжно закрепленного параллельного упора. Фиксацию упора в выбранном положении производите с помощью рукоятки **6**.

7.7 Использование упора для косого и поперечного пиления (рис. 1).

Для осуществления распилов заготовки под углом отличным от 90° применяется упор для косого и поперечного пиления **7**.

7.8 Использование специального упора (рис. 1).

В тех случаях, когда расстояние между пильным диском и параллельным упором **5** составляет менее 120 мм необходимо применять специальный упор для заготовки **21**.

7.9 Отсос опилок (рис. 1).

Вдыхание пыли некоторых пород древесины (бук, дуб, ясень) вредно для здоровья. Если пила работает в закрытом помещении, она должна быть подсоединена к соответствующему устройству отсоса стружек и пыли через выходные отверстия **9** и **23**.

7.10 Смена пильного диска (рис. 3).

наушников для уменьшения воздействия шума. При длительной работе рекомендуется использовать виброзащитные рукавицы.

5.1.11 При отсутствии на рабочем месте эффективных систем пылеудаления рекомендуется использовать индивидуальные средства защиты дыхательных путей (респиратор), поскольку древесная пыль некоторых пород дерева может вызывать аллергические осложнения.

5.1.12 Контролируйте исправность деталей пилы, правильность регулировки подвижных деталей, соединений подвижных деталей, правильность установок под планируемые операции. Любая неисправная деталь должна немедленно ремонтироваться или заменяться.

5.1.13 Содержите пилу в чистоте, в исправном состоянии, правильно её обслуживайте.

5.1.14 Перед началом любых работ по настройке или техническому обслуживанию пилы отсоедините вилку шнура питания пилы от розетки сети.

5.1.15 Используйте только рекомендованные комплектующие. Соблюдайте указания, прилагаемые к комплектующим. Применение не соответствующих комплектующих может стать причиной несчастного случая.

5.1.16 Не оставляйте пилу без присмотра. Прежде чем покинуть рабочее место, выключите пилу, дождитесь полной остановки пильного диска и отсоедините шнур от сети.

5.2 Дополнительные указания по обеспечению безопасности

Осторожно! Начинать работу с пилой только после полной сборки и проверки в соответствии с указаниями данного руководства по эксплуатации.

5.2.1 Перед первым включением пилы обратитесь внимание на правильность сборки и надёжность установки пилы.

Внимание! Прочитайте надписи с предупреждающими указаниями на наклейках, расположенных на пиле. Держите руки вне области вращения пильного диска. Для исключения возможности поражения электрическим током не подвергайте пилу воздействию повышенной влажности.

5.2.2 Перед работой проверьте пильный диск на наличие трещин или повреждений. Повреждённый пильный диск следует немедленно заменить.

5.2.3 Не используйте пилу вблизи легковоспламеняющихся жидкостей или газов.

5.2.4 Используйте только те фланцы, которые предназначены для этой пилы.

5.2.5 Будьте осторожны - не повредите вал, фланцы (прежде всего их монтажные поверхности) и болты. Повреждение этих деталей может привести к разрушению пильного диска.

5.2.6 Перед началом работы уберите с поверхности стола стружку, лишние заготовки, обрезки и т.д.

5.2.7 Проверьте и убедитесь в отсутствии гвоздей в заготовке.

5.2.8 Обрабатываемую заготовку постоянно прижимайте к параллельному упору или к поверхности поворотного стола, чтобы она не могла качаться или вращаться. Под заготовкой не должны скапливаться опилки. Позаботьтесь о том, чтобы после пиления заготовка не могла произвольно сдвинуться с места (например, за счёт того, что она не всей плоскостью прилегает к поверхности стола), а также о том, чтобы обрезки сразу же удалялись от пильного диска.

5.2.9 Будьте особенно внимательными при пилении больших, очень маленьких или неудобных заготовок.

Не пилите этой пилой заготовки, которые настолько малы, что Вы не можете их надёжно удерживать. При пилении профилированных заготовок сделайте так, чтобы заготовка не могла соскользнуть и заклинить пильный диск.

Профилированная заготовка должна укладываться на рабочий стол своей плоской поверхностью.

6. Подключение пилы к питающей сети

6.1 Пила подключается к электрической сети с напряжением 220 В ~ 50 Гц.

6.2 Для защиты электропроводки от перегрузок на электрощитке необходимо применять плавкие предохранители или автоматические выключатели на ток не менее чем 10А.

6.3 Запрещается переделывать вилку шнура питания, если она не подходит к розетке. Вместо этого квалифицированный электрик должен установить соответствующую розетку.

6.4 При повреждении шнура питания необходимо чтобы его замена производилась в квалифицированном сервисном центре.

Внимание! Пила предназначена для работы в сухом помещении. Не допускайте эксплуатацию пилы во влажных помещениях с повышенной влажностью воздуха.

Внимание! Для исключения опасности повреждения двигателя, регулярно очищайте двигатель от опилок и древесной пыли. Таким образом обеспечивается беспрепятственное охлаждение двигателя.

6.5 Если двигатель не запускается или внезапно останавливается при работе, сразу же отключите пилу от питающей сети. Проверьте пильный диск на свободное вращение. Если пильный диск вращается свободно, запустите двигатель еще раз. Если двигатель не вращается, попытайтесь найти причину по таблице неисправностей.

6.6 Защитные устройства или автомат защиты необходимо проверять если:

- двигатель постоянно перегревается. При частых заклиниваниях пильного диска в заготовке или при частом включении и выключении двигатель может перегреваться;

- колебания напряжения в сети в пределах +/- 10% относительно номи-

нального значения не влияют на нормальную работу пилы. При тяжелой нагрузке, необходимо чтобы на двигатель подавалось напряжение 220 В.

6.7 Чаще всего проблемы с двигателем возникают при плохих контактах в разъемах, перегрузках, пониженном напряжении питания (возможно, вследствие недостаточного сечения подводящих проводов). Поэтому при помощи квалифицированного электрика проверяйте все разъемы, рабочее напряжение и потребляемый ток.

6.8 При большой длине и малом поперечном сечении подводящих проводов на этих проводах происходит дополнительное падение напряжения, которое приводит к проблемам с двигателем. Поэтому для нормального функционирования этой пилы необходимо достаточное поперечное сечение подводящих проводов.

7. Монтаж пилы

С помощью болтов и гаек соберите основание пилы как указано на Рис. 2.

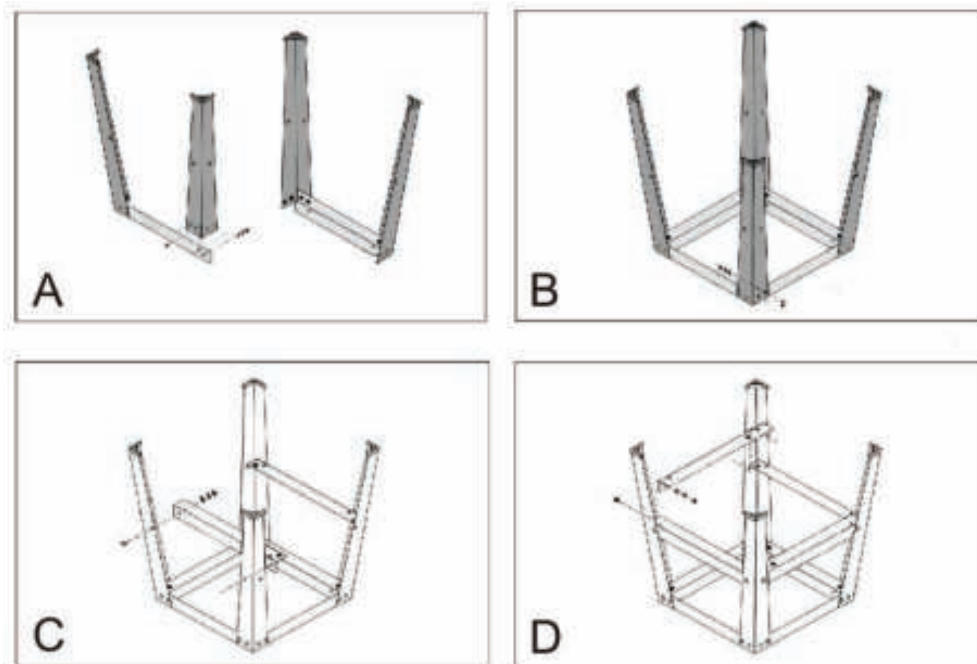

Рис. 2

7.1. Установка рукояток регулировки подъёма пильного диска и установки угла наклона (рис.1)

7.1.1. Установите рукоятку наклона пильного диска (10) на вал с лицевой стороны пилы и закрепите её установочным винтом.

7.1.2. Установите рукоятку (12) высоты подъёма пильного диска, закреп-