



ООО «ЭНКОР-Инструмент-Воронеж»

# РУЧНАЯ ЭЛЕКТРИЧЕСКАЯ ПИЛЬНАЯ МАШИНА

РУКОВОДСТВО ПО ЭКСПЛУАТАЦИИ



Россия Воронеж ■ [www.enkor.ru](http://www.enkor.ru) ■ Артикул 50240



**Уважаемый покупатель!**

Вы приобрели ручную электрическую пильную машину, изготовленную в КНР под контролем специалистов ООО «ЭНКОР-Инструмент-Воронеж». Перед началом эксплуатации внимательно и до конца прочтите настоящее «Руководство».

**СОДЕРЖАНИЕ**

<b>1. ОБЩИЕ УКАЗАНИЯ</b>	<b>4</b>
<b>2. ТЕХНИЧЕСКИЕ ДАННЫЕ</b>	<b>4</b>
<b>3. КОМПЛЕКТНОСТЬ</b>	<b>5</b>
<b>4. УКАЗАНИЯ ПО ТЕХНИКЕ БЕЗОПАСНОСТИ</b>	<b>5</b>
4.1. Общие инструкции по безопасности при работе с пилой	
4.2. Дополнительные инструкции по безопасности при работе с пилой	
4.3. Дополнительные указания по технике безопасности. Причины и действия по предотвращению отдачи	
4.4. Указания безопасности для пил с подвижным нижним защитным кожухом	
<b>5. ОСОБЕННОСТИ ЭКСПЛУАТАЦИИ</b>	<b>9</b>
5.1. Требования к сети электропитания	
5.2. Особенности эксплуатации	
<b>6. УСТРОЙСТВО ПИЛЫ</b>	<b>10</b>
<b>7. ПОДГОТОВКА К РАБОТЕ И РЕГУЛИРОВКА</b>	<b>10</b>
7.1. Установка дополнительной рукоятки	
7.2. Снятие и установка пильного диска	
7.3. Изменение глубины пропила	
7.4. Подключение шланга пылеотвода	
7.5. Регулировка частоты вращения пильного диска	
<b>8. ПОРЯДОК РАБОТЫ С ПИЛОЙ</b>	<b>12</b>
<b>9. ТЕХНИЧЕСКОЕ ОБСЛУЖИВАНИЕ</b>	<b>12</b>
9.1. Общее обслуживание	
9.2. Хранение и транспортировка	
9.3. Критерий предельного состояния	
9.4. Утилизация	
<b>10. ВОЗМОЖНЫЕ НЕИСПРАВНОСТИ И МЕТОДЫ ИХ УСТРАНЕНИЯ</b>	<b>13</b>
<b>11. ГАРАНТИЙНЫЕ ОБЯЗАТЕЛЬСТВА</b>	<b>14</b>
<b>12. СВИДЕТЕЛЬСТВО О ПРИЕМКЕ И ПРОДАЖЕ</b>	<b>15</b>
<b>ГАРАНТИЙНЫЙ ТАЛОН</b>	<b>17</b>

 **ВНИМАНИЕ!** Ознакомьтесь со всеми указаниями мер безопасности и инструкциями. Несоблюдение указаний и инструкций может привести к поражению электрическим током, пожару и/или серьезным повреждениям.

**Сохраните все предупреждения и инструкции, чтобы можно было обращаться к ним в дальнейшем.**

Настоящее «Руководство» предназначено для изучения и правильной эксплуатации ручной электрической пильной машины модели **ПДЭ-450/20Э**.

ГАРАНТИЙНЫЙ ТАЛОН

ГАРАНТИЙНЫЙ ТАЛОН

ГАРАНТИЙНЫЙ ТАЛОН

ГАРАНТИЙНЫЙ ТАЛОН

ГАРАНТИЙНЫЙ ТАЛОН

ГАРАНТИЙНЫЙ ТАЛОН

ГАРАНТИЙНЫЙ ТАЛОН

ГАРАНТИЙНЫЙ ТАЛОН

ГАРАНТИЙНЫЙ ТАЛОН

ГАРАНТИЙНЫЙ ТАЛОН

ГАРАНТИЙНЫЙ ТАЛОН

ГАРАНТИЙНЫЙ ТАЛОН

ГАРАНТИЙНЫЙ ТАЛОН

ГАРАНТИЙНЫЙ ТАЛОН

## 1. ОБЩИЕ УКАЗАНИЯ

1.1. Машина ручная электрическая пильная модели **ПДЭ-450/20Э** (далее пила, машина) предназначена для распиловки заготовок из пластика, металла, древесины и материалов на ее основе с использованием оснастки, конструктивно совместимой с пилой и предназначенной для выполнения вышеперечисленных работ.

1.2. Данная ручная электрическая машина является технически сложным товаром, предназначенным для бытового и промышленного применения.

1.3. Пила рассчитана на работу от однофазной сети переменного тока напряжением 220В и частотой 50 Гц.

1.4. Пила предназначена для эксплуатации и хранения в следующих условиях:

- температура окружающей среды от 1° до 35° С;

- относительная влажность воздуха до 80% при температуре 25° С.

1.5. Приобретая машину, проверьте ее работоспособность и комплектность. Обязательно требуйте от продавца заполнения гарантийного талона инструмента, дающего право на бесплатное устранение заводских дефектов в период гарантийного срока. В этом документе продавцом указывается серийный номер, дата продажи инструмента, ставится штамп магазина и разборчивая подпись или штамп продавца.

**ВНИМАНИЕ. После продажи пилы претензии по некомплектности не принимаются.**

## 2. ТЕХНИЧЕСКИЕ ДАННЫЕ

2.1. Основные параметры пилы приведены в таблице 1.

Таблица 1

Наименование параметра	Значение параметра	
Напряжение сети, В	220±10%	
Частота тока, Гц	50	
Род тока	переменный, однофазный	
Номинальная потребляемая мощность, Вт	450	
Частота вращения пильного диска на холостом ходу, мин <sup>-1</sup>	1000 - 3500	
Размер пильного диска, мм	70 x 10	
Максимальная глубина пропила, мм	20	
Особенности	плавный пуск	+
	регулировка оборотов	+
	поддержание оборотов под нагрузкой	+
Масса, кг	1,4	
<b>Артикул</b>	<b>50240</b>	

2.2. По электробезопасности пила модели **ПДЭ-450/20Э** соответствует II классу защиты от поражения электрическим током.

### КОРЕШОК № 2

На гарантийный ремонт пилы модели ПДЭ-450/20Э

зав. № .....  
изъята «.....» .....20....года  
Ремонт произвел ...../...../

### ГАРАНТИЙНЫЙ ТАЛОН

ООО «ЭНКОР - Инструмент - Воронеж»,  
Россия, 394006, г. Воронеж, пл. Ленина, 8.

### ТАЛОН № 2

На гарантийный ремонт пилы модели ПДЭ-450/20Э

зав. № .....

Продана \_\_\_\_\_  
наименование торгового предприятия или штамп

Дата «.....» .....20....года \_\_\_\_\_  
подпись продавца

Владелец: адрес, телефон .....

Выполнены работы по устранению дефекта

Дата «.....» .....20....года \_\_\_\_\_  
подпись механика

Владелец \_\_\_\_\_  
личная подпись

Утверждаю \_\_\_\_\_  
руководитель ремонтного предприятия

наименование ремонтного предприятия или его штамп

Дата «.....» .....20....года \_\_\_\_\_  
личная подпись

Место для замечаний

### КОРЕШОК № 1

На гарантийный ремонт пилы модели ПДЭ-450/20Э

зав. № .....  
изъята «.....» .....20....года  
Ремонт произвел ...../...../

### ГАРАНТИЙНЫЙ ТАЛОН

ООО «ЭНКОР - Инструмент - Воронеж»,  
Россия, 394006, г. Воронеж, пл. Ленина, 8.

### ТАЛОН № 1

На гарантийный ремонт пилы модели ПДЭ-450/20Э

зав. № .....

Продана \_\_\_\_\_  
наименование торгового предприятия или штамп

Дата «.....» .....20....года \_\_\_\_\_  
подпись продавца

Владелец: адрес, телефон .....

Выполнены работы по устранению дефекта

Дата «.....» .....20....года \_\_\_\_\_  
подпись механика

Владелец \_\_\_\_\_  
личная подпись

Утверждаю \_\_\_\_\_  
руководитель ремонтного предприятия

наименование ремонтного предприятия или его штамп

Дата «.....» .....20....года \_\_\_\_\_  
личная подпись

Место для замечаний



или помещениях с химически активной средой, разрушающей металлы и изоляцию, а также в условиях чрезмерной запылённости воздуха.

4.1.3. Не подвергайте пилу воздействию резких температурных перепадов, способных вызвать образование конденсата на деталях электродвигателя. Если пила внесена в зимнее время в отапливаемое помещение с улицы, рекомендуется не включать ее в течение времени достаточного для устранения конденсата.

**⚠ ВНИМАНИЕ!** Во время работы с электроинструментом избегайте соприкосновения руками или другими частями тела с заземлёнными поверхностями.

4.1.4. Перед первым включением пилы обратите внимание на правильность сборки и надежность установки инструмента или оснастки.

4.1.5. Проверьте работоспособность выключателя.

4.1.6. Используйте пилу только по назначению. Применяйте оснастку, предназначенную для работы пилой. Не допускается самостоятельное проведение модификаций пилы, а также использование пилы для работ, не регламентированных данным «Руководством».

4.1.7. Во избежание получения травмы при работе с пилой не надевайте излишне свободную одежду, галстуки, украшения. Они могут попасть в подвижные детали пилы.

4.1.8. Всегда работайте в защитных очках, используйте наушники для уменьшения воздействий шума. Для защиты органов дыхания используйте респиратор. При длительной работе используйте виброзащитные рукавицы.

4.1.9. Надёжно закрепляйте обрабатываемую заготовку. Для закрепления заготовки используйте струбцины или тиски.

4.1.10. Перед работой включите пилу и дайте ей поработать на холостом ходу.

В случае обнаружения шумов, не характерных для нормальной работы инструмента или сильной вибрации, выключите пилу, отсоедините вилку шнура питания от розетки электрической сети. Не включайте пилу до выявления и устранения причин неисправности.

4.1.11. Диагностика неисправностей и ремонт инструмента должны производиться только в специализированном сервисном центре, уполномоченном ООО «ЭНКОР-Инструмент-Воронеж».

4.1.12. Соотносите размер применяемой оснастки с максимальными возможностями пилы (см.п.2 данного «Руководства»).

4.1.13. Не работайте неисправным или поврежденным инструментом или оснасткой.

**⚠ ВНИМАНИЕ!** Не применяйте не сертифицированную или самодельную оснастку. Никогда не устанавливайте сменную оснастку, не соответствующую назначению пилы, указанному в п.1.1 данного «Руководства». Это может стать причиной тяжелой травмы.

4.1.14. Крепко удерживайте инструмент в руках. Не прикасайтесь к движущимся частям инструмента.

4.1.15. Оберегайте пилу от падений. Не работайте пилой с поврежденным корпусом.

4.1.16 Не допускайте неправильной эксплуатации шнура питания пилы. Не тяните за шнур при отсоединении вилки от розетки. Оберегайте шнур от скручивания, заломов, нагревания, попадания масла, воды и повреждения об острые кромки. Не используйте шнур питания пилы с повреждённой изоляцией.

4.1.17. Содержите пилу и сменную оснастку в чистоте и исправном состоянии.

4.1.18. Перед началом любых работ по замене оснастки или техническому обслуживанию пилы отключите вилку шнура питания из розетки электросети.

4.1.19. Запрещается устанавливать пилу в стационарное положение и блокировать

## РЕКОМЕНДАЦИИ ПОТРЕБИТЕЛЮ:

Во всех случаях нарушения нормальной работы ручной электрической машины, например: падение оборотов, изменение шума, появление постороннего запаха, дыма, вибрации, стука, кольцевого искрения на коллекторе – прекратите работу и обратитесь в сервисный центр или гарантийную мастерскую.

Гарантийный, а также послегарантийный ремонт, производится оригинальными деталями и узлами только в гарантийных

С гарантийными обязательствами ознакомлен и согласен:

\_\_\_\_\_, \_\_\_\_\_  
дата подпись

Изготовитель:  
ШАНХАЙ ДЖОЕ ИМПОРТ ЭНД  
ЭКСПОРТ КО., ЛТД.  
Китай-Рм 339, № 551 ЛАОШАНУЧУН,  
ПУДОНГ, ШАНХАЙ, П.Р.

мастерских, указанных в перечне «Адреса гарантийных мастерских».

**Примечание:**  
Техническое обслуживание электрических машин, проведение регламентных работ, регулировок, указанных в руководстве по эксплуатации, диагностика не относятся к гарантийным обязательствам и оплачиваются согласно действующим расценкам сервисного центра.

Импортер:  
ООО «ЭНКОР-Инструмент-Воронеж»:  
394018, Воронеж, пл. Ленина, 8.  
Тел./факс: (473) 239-03-33  
E-mail: opt@enkor.ru

## 12. СВИДЕТЕЛЬСТВО О ПРИЕМКЕ И ПРОДАЖЕ

Ручная электрическая пильная машина модели ПДЭ-450/20Э соответствует требованиям Технического регламента таможенного союза 010/2011 «О безопасности машин и оборудования», 004/2011 «О безопасности низковольтного оборудования», 020/2011 «Электромагнитная совместимость технических средств», обеспечивающим безопасность жизни, здоровья потребителей и охрану окружающей среды и признана годной к эксплуатации.

Сертификат соответствия № ТС RU C-CN.AЯ60.B.00125, срок действия с 29.06.2015 г. по 28.06.2020 г.

Сертификат соответствия выдан:  
ОРГАН ПО СЕРТИФИКАЦИИ ПРОДУКЦИИ И УСЛУГ УЧРЕЖДЕНИЯ  
«ВОРОНЕЖСКИЙ ЦЕНТР СЕРТИФИКАЦИИ И МОНИТОРИНГА»  
394018. г. Воронеж, ул. Станкевича, 2а, телефон: (473) 259-77-93  
Аттестат аккредитации РОСС RU.0001.10АЯ60

### Уважаемый покупатель!

Дата изготовления вашего инструмента закодирована в серийном номере инструмента.

15	02	00001
----	----	-------

Первые две цифры – год выпуска инструмента, в нашем примере это 2015год.

Вторые две цифры – месяц года, в котором был изготовлен инструмент.

В нашем примере это февраль.

Остальные цифры – заводской порядковый номер инструмента.

## 11. ГАРАНТИЙНЫЕ ОБЯЗАТЕЛЬСТВА.

Производитель гарантирует надёжную работу ручных электрических машин при соблюдении условий хранения, правильности монтажа, соблюдении правил эксплуатации и обслуживания, указанных в руководстве по эксплуатации.

Гарантийный срок – 12 месяцев с даты продажи через розничную торговую сеть. Назначенный срок службы – 5 лет.

Гарантия распространяется только на производственные дефекты, выявленные в процессе эксплуатации ручной электрической машины в период гарантийного срока. Настоящая гарантия, в случае выявления недостатков товара, не связанных с нарушением правил использования, хранения или транспортировки товара, действий третьих лиц или непреодолимой силы, даёт право на безвозмездное устранение выявленных недостатков в течение установленного гарантийного срока.

**В гарантийный ремонт принимается ручная электрическая машина при обязательном наличии правильно и полностью оформленного и заполненного гарантийного талона установленного образца на представленную для ремонта машину с штампом торговой организации и подписью покупателя.**

Ручная электрическая машина в ремонт должна сдаваться чистой, в комплекте с принадлежностями.

### 1. Настоящие гарантийные обязательства не распространяются на следующие случаи:

На недостатки ручной электрической машины, если такие недостатки стали следствием нарушения правил использования, хранения или транспортировки товара, действий третьих лиц или непреодолимой силы. В частности, под нарушением правил использования, хранения и транспортировки подразумевается нарушение правил и условий эксплуатации и хранения ручной электрической машины, а также несоблюдения запретов, установленных

настоящим «Руководством». Например, при попадании внутрь ручной электрической машины посторонних предметов, жидкостей, при механическом повреждении корпуса и шнура питания ручной электрической машины, при перегрузке или заклинивании двигателя (одновременный выход из строя ротора и статора, обеих обмоток статора), а также в других случаях возникновения недостатков, если такие недостатки стали следствием вышеуказанных нарушений.

### 2. Настоящие гарантийные обязательства не распространяются на следующие комплектующие и составные детали ручных электрических машин:

- защитные кожухи и детали их крепления; фланцы и гайки крепления оснастки; регулировочные ключи и отвёртки; пластиковые кейсы и упаковочные картонные коробки;

- угольные щетки, сальники, резиновые уплотнения, шнуры питания (в случае повреждения изоляции подлежат обязательной замене без согласия владельца - услуга платная). Замена указанных комплектующих и составных частей ручных электрических машин осуществляется платно.

### 3. Настоящие гарантийные обязательства не распространяются на оснастку (сменные принадлежности), входящие в комплектацию или устанавливаемые пользователем ручных электрических машин. Например: пыльные диски и прочую сменную оснастку.

### 4. В гарантийном ремонте может быть отказано:

При отсутствии гарантийного талона. При нарушении пломб, наличии следов разборки на корпусе, шлицах винтов, болтов, гаек и прочих следов разборки, или попытки разборки ручной электрической машины.

клавишу выключателя во включенном положении.

4.1.20. Не используйте абразивные круги и диски.

4.1.21. Во избежание получения травм не допускается работа пилой без защитных кожухов или с зафиксированным подвижным кожухом.

4.1.22. Не тормозите пыльный диск путем бокового нажатия на какой-либо предмет.

### **4.2. Дополнительные инструкции по безопасности при работе с пилой**

4.2.1. Не допускайте попадания рук в зону пиления и не прикасайтесь к пыльному диску. Держитесь второй рукой за дополнительную рукоятку или за корпус двигателя. При удержании пилы обеими руками они будут защищены от пореза пыльным диском.

4.2.2. Не держите руки ниже обрабатываемого изделия. Защитный кожух не может защищать от пыльного диска снизу обрабатываемой детали.

4.2.3. Отрегулируйте глубину пропила в зависимости от толщины обрабатываемой детали. Из обрабатываемой детали пыльный диск должен выступать не более чем на полную высоту зуба.

4.2.4. Никогда не удерживайте распиливаемую деталь в руках или на коленях. Закрепляйте обрабатываемую деталь на устойчивой подставке. Это является важным условием в минимизации опасности контакта с пыльным диском, его заклинивания или потери контроля над пилой.

4.2.5. Удерживайте пилу только за изолированные поверхности захвата в случае, если выполняется работа, при которой возможно касание режущим инструментом скрытой электропроводки или своего шнура питания. Наличие контакта с проводкой, находящейся под напряжением, приводит к тому, что металлические части пилы также окажутся под напряжением, что приведет к поражению оператора электрическим током.

4.2.6. При продольной распиловке всегда применяйте упор или прямую направляющую планку. Это улучшает точность пропила и снижает возможность заклинивания пыльного диска.

4.2.7. Всегда используйте пыльные диски нужного размера и имеющие соответствующее посадочное отверстие (круг, ромб и т.п.). Пыльные диски, которые не подходят к соответствующим деталям пилы, вращаются с радиальным биением, что ведет к потере управления пилой.

4.2.8. Никогда не применяйте поврежденные или неверно подобранные подкладные шайбы (фланцы) или винты (болты) для крепления пыльного диска. Подкладные шайбы (фланцы) и винты (болты) для крепления пыльного диска сконструированы специально для данной пилы с целью получения оптимальных эксплуатационных характеристик и безопасности в работе.

### **4.3. Дополнительные указания по технике безопасности. Причины и действия по предотвращению отдачи**

- **Отдача** – это внезапная реакция вследствие блокирования, заклинивания или перекоса пыльного диска, приводящая к неконтролируемому подъему пилы, с выходом пыльного диска из пропила в направлении оператора.

- При сильном защемлении пыльного диска или ограничении хода реактивная сила, создаваемая двигателем, отбрасывает пилу в направлении оператора.

- Если пыльный диск искривится или перекосится, то зубья задней кромкой могут цепляться за обрабатываемую деталь, из-за чего пыльный диск будет перемещаться в направлении выхода из пропила, и пила будет отброшена к оператору. Отдача является следствием неверной или ошибочной эксплуатации пилы, нарушением правил выполнения работ. Она может быть предотвращена принятием соответствующих мер предосторожности, указанных ниже:

4.3.1. Надежно удерживайте пилу обеими руками, а руки располагайте так, чтобы можно было противодействовать силам отдачи. Всегда находитесь в стороне от пильного диска, не допускайте нахождения пильного диска на одной линии с вами. Отдача может быть причиной «скачка» пилы назад, но при принятии мер предосторожности оператор может компенсировать возникающие усилия и не потерять способность управления.

4.3.2. В случае, если происходит заклинивание пильного диска или работа прерывается по какой-либо другой причине, отпустите выключатель и удерживайте пилу в материале до полной ее остановки. Никогда не пытайтесь извлечь пилу из распиливаемой детали или вести ее в обратном направлении, пока пильный диск вращается и может произойти отдача. Найдите причину заклинивания пильного диска и устраните ее.

4.3.3. При включении пилы, находящейся в заготовке, выровняйте пильный диск в пропилю, проверьте, не зацепились ли зубья пилы за деталь. Если имеет место заклинивание пильного диска, то при повторном пуске пилы может произойти отдача.

4.3.4. При распиловке больших тонких заготовок, с целью снижения риска отдачи за счет заклинивания пильного диска, надежно закрепляйте обрабатываемые детали на опорах.

Длинные заготовки при распиловке могут прогибаться под действием собственной массы, поэтому поддерживающие опоры должны располагаться с обеих сторон доски, рядом с линией реза и около края доски.

4.3.5. Не пользуйтесь тупыми или поврежденными пильными дисками. Использование пильных дисков с тупыми или неразведенными зубьями ведет к образованию «узкого» пропила, повышенному трению пильного диска о материал, заклиниванию и отдаче пилы.

4.3.6. До начала пиления надежно зафиксируйте рычаг установки глубины пропила и угла наклона диска. Если во время пиления происходит изменение этих установок, может произойти заклинивание пильного диска и обратная отдача пилы.

4.3.7. Будьте особенно осторожны, когда выполняете врезание в недоступных для осмотра участках, например, в уже существующей стене. Погружающийся пильный диск может начать пиление скрытых (например за стеной) предметов, что может стать причиной отдачи пилы.

#### 4.4. Указания безопасности для пил с подвижным нижним защитным кожухом

4.4.1. Перед началом использования каждый раз проверяйте правильность закрытия нижнего защитного кожуха. Не применяйте пилу, если нижний защитный кожух свободно не открывается и/или закрывается с задержкой и заеданием. Никогда не фиксируйте нижний защитный кожух в открытом положении. Если пила случайно упадет, нижний защитный кожух может погнуться. Откройте защитный кожух за рычаг (ручку) его отвода и убедитесь, что он перемещается свободно и при любом угле и любой глубине пропила не касается ни пильного диска, ни других частей пилы.

4.4.2. Проверяйте функционирование пружины нижнего защитного кожуха. При отсутствии нормальной работы нижнего защитного кожуха и его возвратной пружины, прежде чем приступить к работе, выполните техническое обслуживание машины. Замедленное срабатывание может быть обусловлено поврежденными деталями, наличием клейких отложений или попаданием обломков.

4.4.3. Открывайте нижний защитный кожух вручную только при выполнении специальных резов, таких как врезные и наклонные. Открывайте нижний защитный кожух за рычаг (ручку) отвода и отпускайте сразу, как только пильный диск

9.2.2. Не храните инструмент в легкодоступном месте и в пределах досягаемости детей.

9.2.3. Для транспортировки пилы на дальние расстояния используйте заводскую или иную упаковку, исключаящую повреждение инструмента и его компонентов в процессе транспортировки.

#### 9.3. Критерии предельного состояния.

9.3.1. Критериями предельного состояния пилы являются состояния, при которых ее дальнейшая эксплуатация недопустима или экономически нецелесообразна. Например, чрезмерный износ, коррозия, деформация, старение или разрушение узлов и деталей или их совокупность при невозможности их устранения в условиях авторизованных сервисных центров

оригинальными деталями, или экономическая нецелесообразность проведения ремонта.

9.3.2. Критериями предельного состояния пилы являются:

- глубокая коррозия и трещины на поверхностях несущих и корпусных деталей;
- чрезмерный износ или повреждение двигателя и механизма редуктора или совокупность признаков;

#### 9.4. Утилизация.

9.4.1. Пилу и ее комплектующие, вышедшие из строя и не подлежащие ремонту, необходимо сдать на специальные приемные пункты по утилизации. Не выбрасывайте вышедший из строя электроинструмент в бытовые отходы!

### 10. ВОЗМОЖНЫЕ НЕИСПРАВНОСТИ И МЕТОДЫ ИХ УСТРАНЕНИЯ

Неисправность	Вероятная причина	Действия по устранению
1. Двигатель не включается	Нет напряжения в сети питания.	Проверьте наличие напряжения в сети питания.
	Неисправен выключатель.	Обратитесь в специализированный сервисный центр для ремонта.
	Неисправен шнур питания.	
	Изношены щетки.	
2. Повышенное искрение щеток на коллекторе	Изношены щетки.	Обратитесь в специализированный сервисный центр для ремонта.
	Загрязнен коллектор.	
	Неисправны обмотки ротора.	
3. Повышенная вибрация, шум.	Неисправны подшипники.	Обратитесь в специализированный сервисный центр для ремонта.
	Износ зубьев ротора или шестерни	
4. Появление дыма и запаха горелой изоляции.	Неисправность обмоток ротора или статора.	Обратитесь в специализированный сервисный центр для ремонта.
5. Двигатель перегревается.	Загрязнены окна охлаждения электродвигателя.	Прочистите окна охлаждения электродвигателя.
	Электродвигатель перегружен.	Снимите нагрузку и в течение 2+3 минут обеспечьте работу инструмента на холостом ходу при максимальных оборотах.
	Неисправен ротор.	Обратитесь в специализированный сервисный центр для ремонта.
6. Двигатель не развивает полную скорость и не работает на полную мощность	Низкое напряжение в сети питания.	Проверьте напряжение в сети.
	Сгорела обмотка или обрыв в обмотке.	Обратитесь в специализированный сервисный центр для ремонта.
	Слишком длинный удлинительный шнур.	Замените шнур на более короткий, убедившись, что он отвечает требованиям п.5.2.5.



пильного диска вращайте регулятор (9) в сторону уменьшения значения.

**Примечание.** Значение цифр на регуляторе (9) информирует о размере остаточного

диапазона регулировки (от минимальной частоты «1» до максимальной частоты вращения «6» пильного диска) и носят информационный характер.

## 8. ПОРЯДОК РАБОТЫ С ПИЛОЙ (Рис. 1-3)

8.1. Подготовьте вашу пилу к работе согласно разделу 7.

8.2. Подключите вилку сетевого шнура питания (10) к розетке электросети.

8.3. Нажмите на выключатель (11), сдвиньте его в сторону шнура питания (10) и удерживайте в этом положении.

8.4. Дождитесь, когда пильный диск (14) наберет максимальную частоту вращения.

8.5. Нажмите и удерживайте кнопку разблокировки защитного кожуха (6). Плавно произведите врезание в распиливаемую заготовку, контролируя направление пропила по указателю (1), расположенному на защитном кожухе (2).

8.6. Держите пилу двумя руками, плотно прижимая основание защитного кожуха (2) к заготовке. Следите за равномерностью подачи и отсутствием боковых усилий и заклинивания пильного диска (14) в пропиле.

8.7. После выхода пильного диска (14) из пропила выключите пилу, отпустив клавишу выключателя (11).

8.8. В случае заклинивания пильного диска (14) в пропиле выключите пилу, отпустив клавишу выключателя (11) и полностью выведите пильный диск (14) из пропила. Если сделать это не удастся, отсоедините шнур питания (10) пилы от розетки электросети и освободите пильный диск (14), слегка расклинив пропил.

8.9. Крупные обрезки пиломатериалов, застрявшие между пильным диском (14) и кожухом (2), удаляйте проволочным крючком, предварительно отключив сетевой шнур питания (10) пилы от розетки электросети.

8.10. Для более эффективного удаления опилок и пыли подключите к патрубку шланга пылеотвода (16) шланг пылесоса (в комплект поставки не входит).

**Примечание:** Для достижения максимальной производительности труда и получения отличных результатов очень важно выбрать пильный диск, наиболее подходящий к типу и свойствам распиливаемого материала.

## 9. ТЕХНИЧЕСКОЕ ОБСЛУЖИВАНИЕ

### 9.1. Общее обслуживание.

9.1.1. Продолжительная эксплуатация изношенного пильного диска приводит к снижению производительности пиления и может стать причиной перегрузки двигателя, преждевременного его износа. Замените пильный диск на новый сразу, как только заметите, что он изношен или поврежден.

9.1.2. Регулярно проверяйте все установленные на пиле винты, следите за тем, чтобы они были затянуты. Немедленно затяните винт, который окажется ослабленным.

9.1.3. Очистите пилу от пыли и грязи чистой ветошью. Не используйте для очистки пластиковых деталей пилы растворители и нефтепродукты.

9.1.4. По окончании работы проверьте затяжку болта крепления пильного диска.

9.1.5. Аккуратно сверните и зафиксируйте шнур питания пилы.

### 9.2. Хранение и транспортировка.

9.2.1. Храните пилу в сухом помещении, оградив ее от воздействия прямых солнечных лучей.

внедрится в обрабатываемую деталь. При выполнении всех других работ по распиловке нижний защитный кожух должен работать автоматически.

4.4.4. Не кладите пилу на верстак или пол, если пильный диск не закрыт нижним защитным кожухом. Незащищенный,

движущийся по инерции пильный диск перемещает пилу в направлении, противоположном направлению пиления и пилит все, что попадает ему на пути. Обратите внимание, что для полной остановки после выключения необходимо некоторое время.

## 5. ОСОБЕННОСТИ ЭКСПЛУАТАЦИИ

### 5.1. Требования к сети электропитания.

5.1.1. Пила подключается к сети с напряжением 220 В и частотой 50 Гц.

5.1.2. Запрещается переделывать вилку шнура питания, если она не соответствует размеру вашей розетки и изменять длину сетевого шнура питания.

5.1.3. При повреждении шнура питания его должен заменить уполномоченный сервисный центр (услуга платная).

5.1.4. При износе щеток электродвигателя их должен заменить уполномоченный сервисный центр (услуга платная).

### 5.2. Особенности эксплуатации.

**ВНИМАНИЕ!** Для исключения опасности повреждения двигателя регулярно очищайте пилу и вентиляционные каналы корпуса от опилок и пыли. Таким образом обеспечивается беспрепятственное охлаждение двигателя. Не допускайте попадания внутрь корпуса пилы посторонних предметов и жидкостей.

5.2.1. Если двигатель пилы не запускается или внезапно останавливается при работе, сразу же отключите пилу. Отсоедините вилку шнура питания пилы от розетки электрической сети.

5.2.2. Колебания напряжения сети в пределах  $\pm 10\%$  относительно номинального значения не влияют на нормальную работу пилы. Однако, при тяжелой нагрузке необходимо, чтобы на двигатель подавалось напряжение 220 В.

5.2.3. Не перегружайте пилу. При выполнении работ регламентированных данным «Руководством», не допускайте чрезмерного усилия подачи пилы, вызывающего существенное падение оборотов электродвигателя. Невыполнение этого требования способно привести к перегрузке и выходу из строя электродвигателя пилы. Не допускается эксплуатация пилы с признаками кольцевого искрения на коллекторе электродвигателя.

5.2.4. Большинство проблем с двигателем вызвано ослаблением или плохими контактами в разъемах, перегрузкой, пониженным напряжением (возможно, вследствие недостаточного сечения подводящих проводов).

5.2.5. При большой длине и малом поперечном сечении подводящих проводов на них происходит дополнительное падение напряжения, которое приводит к проблемам с двигателем. Поэтому для нормального функционирования инструмента необходимо достаточное поперечное сечение подводящих проводов. Рекомендованное поперечное сечение медного провода 1,0 мм<sup>2</sup>, при общей длине не более 15 метров. При этом, не имеет значения, осуществляется подвод электроэнергии к пиле через стационарные подводящие провода, через удлинительный кабель или через комбинацию стационарных и удлинительных кабелей.

## 6. УСТРОЙСТВО ПИЛЫ (Рис. 2)



Рис. 2

1. Указатель линии реза	8. Индикатор перегрузки
2. Кожух защитный (подвижный)	9. Регулятор частоты вращения пильного диска
3. Ограничитель глубины пиления со шкалой	10. Шнур питания
4. Фиксатор ограничителя глубины пиления	11. Выключатель
5. Рукоятка дополнительная	12. Патрубок пылеотвода
6. Кнопка разблокировки защитного кожуха	13. Винт фиксации пильного диска
7. Корпус электродвигателя	14. Диск пильный

## 7. ПОДГОТОВКА К РАБОТЕ И РЕГУЛИРОВКА (Рис. 2-6)

**Внимание!** Перед проведением работ по подготовке к эксплуатации, регулировке и техническому обслуживанию пилы необходимо отключить вилку сетевого шнура питания от розетки электросети.

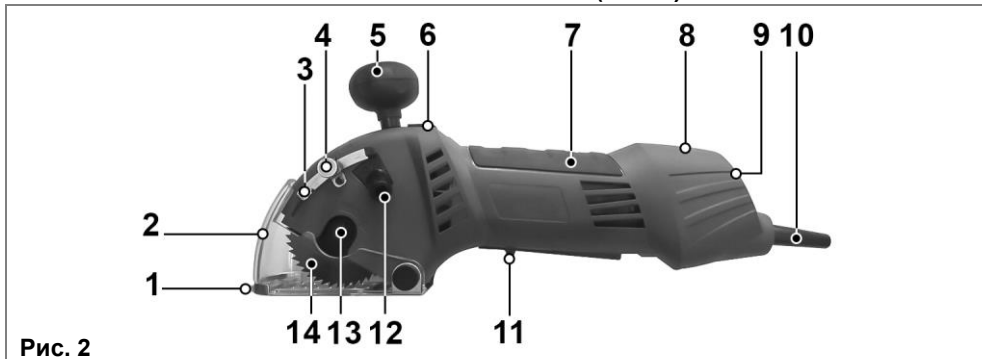
### 7.1. Установка дополнительной рукоятки.

7.1.1. Завинтите дополнительную рукоятку (5) в резьбовое отверстие на корпусе (7) по часовой стрелке.

7.1.2. Проконтролируйте надежность фиксации дополнительной рукоятки (5).



Рис. 3

### 7.2. Снятие и установка пильного диска.

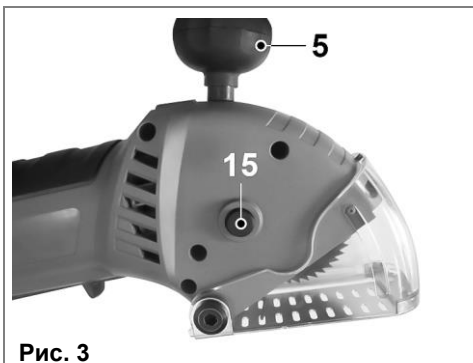

Рис. 4

7.2.1. Для снятия и установки пильного диска (14) необходимо заблокировать шпиндель, нажав на кнопку блокировки шпинделя (15).

7.2.2. Используя ключ из комплекта поставки, отверните болт (13), продолжая удерживать кнопку блокировки шпинделя (15).

7.2.3. Аккуратно снимите пильный диск (14) с вала и извлеките его из защитного кожуха (2).

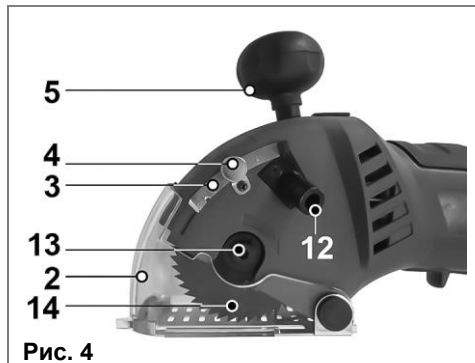
7.2.4. Установка пильного диска (14) производится в обратной последовательности.



Рис. 5

**Примечание.** При установке пильного диска (14) необходимо проследить, чтобы направление вращения пильного диска (14) совпадало с направлением, указанным на корпусе машины стрелкой.

**Внимание!** Используйте пильные диски с пределом допустимой частоты вращения выше, чем частота вращения шпинделя вашей пилы.

### 7.3. Изменение глубины пропила.

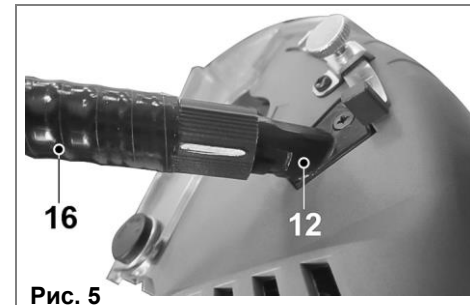
Регулировка глубины пропила производится в целях предотвращения травматизма при распиливании достаточно тонких материалов, или если глубина пропила предусмотрена технологическим процессом изготовления изделия. Правильно отрегулированная глубина пропила такова, что пильный диск выступает из разрезаемого материала не более чем на высоту зуба.

7.3.1. Для изменения глубины пропила ослабьте фиксатор (4) ограничителя глубины (3).

7.3.2. Измените положение ограничителя глубины пиления (3) и зафиксируйте его фиксатором (4).

7.3.3. При необходимости проконтролируйте глубину пропила, измерив расстояние между нижней плоскостью защитного кожуха (2) и самым удаленным от нее зубом пильного диска (14). Для этого нажмите кнопку разблокировки кожуха (6) и переместите защитный кожух (2) вверх до упора в ограничитель глубины (3).

7.3.4. Проверьте установленную глубину пропила и при необходимости повторите регулировку.

### 7.4. Подключение шланга пылеотвода.

7.4.1. Для работы пилой с применением пылесоса необходимо подсоединить шланг пылеудаления (16) к патрубку пылеотвода (12).

7.4.2. Совместите маркировку на штуцере шланга пылеудаления (16) с продольной направляющей патрубком (12).

7.4.3. Наденьте штуцер шланга (16) до упора на патрубок (12) и поверните по часовой стрелке на 90° для фиксации.

7.4.4. Подсоедините к шлангу пылеудаления (16) патрубок вашего пылесоса.



Рис. 6

### 7.5. Регулировка частоты вращения пильного диска.

7.5.1. Отрегулируйте частоту вращения пильного диска вращением регулятора (9).

7.5.2. Для увеличения частоты вращения пильного диска вращайте регулятор (9) в сторону увеличения значения.

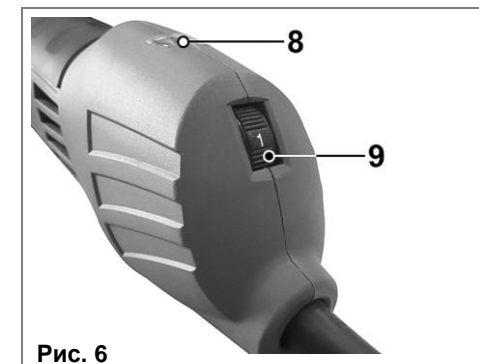
9.5.3. Для уменьшения частоты вращения