



КОРВЕТ-76

ООО "Энкор-Инструмент-Воронеж"

**ТОКАРНАЯ МАШИНА
ДЛЯ РАБОТ ПО ДЕРЕВУ**

РУКОВОДСТВО ПО ЭКСПЛУАТАЦИИ

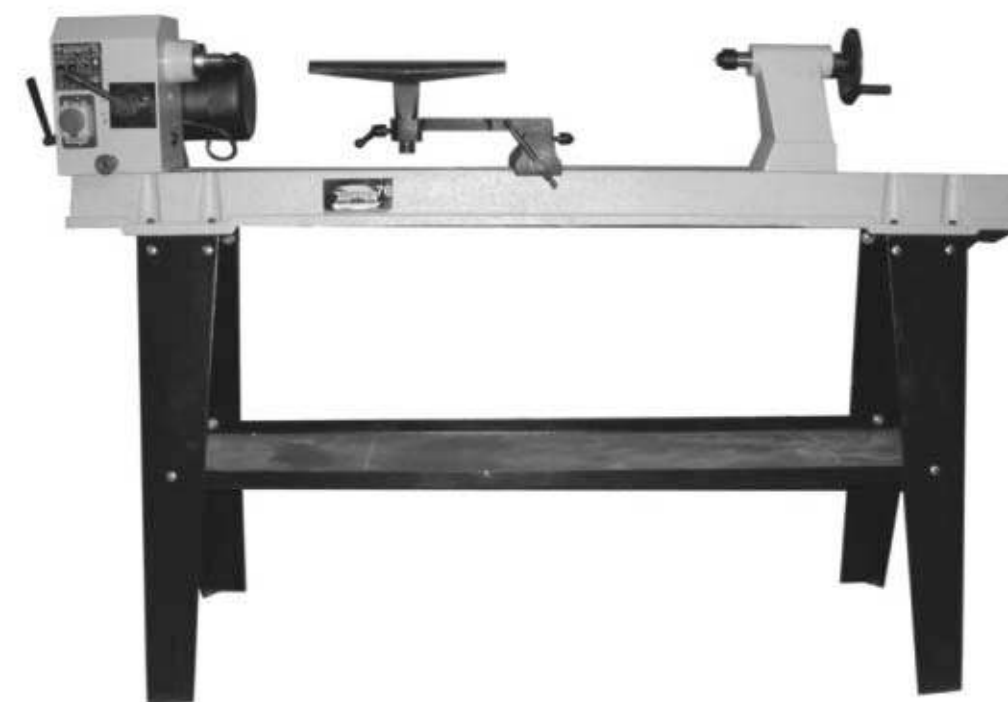

Артикул 10276

РОССИЯ ВОРОНЕЖ

www.enkor.ru



Уважаемый покупатель!

Вы приобрели токарную машину для работ по дереву, изготовленную в КНР под контролем российских специалистов по заказу ООО «ЭНКОР-ИНСТРУМЕНТ-ВОРОНЕЖ». Перед вводом в эксплуатацию токарной машины, внимательно и до конца прочтите настоящее руководство по эксплуатации и сохраните его на весь срок использования токарной машины.

СОДЕРЖАНИЕ

1. Общие указания

2. Технические данные

3. Комплектность

4. Указания по технике безопасности

4.1 Общие указания по обеспечению безопасности при работе на машине

4.2 Дополнительные указания по обеспечению безопасности

5. Подключение машины к источнику питания

5.1 Электрические соединения. Требования к шнуру питания

5.2 Требования при обращении с двигателем

6. Распаковка

7. Устройство машины

8. Сборка машины

8.1. Сборка основания

8.2. Установка машины на основании

8.3. Установка ручки фиксации положения передней бабки

8.4. Установка центров

8.5. Установка планшайбы

9. Принцип работы

9.1. Включение

9.2. Установка позиции передней бабки

9.3. Регулировка частоты вращения шпинделя передней бабки

9.4. Задняя бабка

9.5. Резцедержатель

10. Пылесосы для сбора стружки и древесной пыли

11. Техническое обслуживание

12. Свидетельство о приёме и продаже

13. Гарантийные обязательства

14. Возможные неисправности и методы их устранения

1. ОБЩИЕ УКАЗАНИЯ

1.1 Токарная машина для работ по дереву с регулируемой скоростью модели "**Корвет 76**" (далее: машина) предназначена для токарной обработки деталей из дерева максимальной длиной 1075 мм и максимальным диаметром 350 мм.

1.2 Машина работает от однофазной сети переменного тока напряжением 220 В частотой 50 Гц.

1.3 Машина предназначена для эксплуатации в следующих условиях:

- температура окружающей среды от 1 до 35 °С;

- относительная влажность воздуха до 80 % при температуре 25 °С.

1.4. При внесении машины в зимнее время в отапливаемое помещение с улицы или из холодного помещения не распаковывайте ее в течение 8 часов, чтобы она прогрелась до температуры окружающего воздуха. В противном случае машина может выйти из строя при включении, из-за сконденсировавшейся влаги на деталях двигателя.

1.5. Приобретая машину, проверьте ее работоспособность, комплектность, наличие гарантийных талонов в руководстве по эксплуатации, дающих право на бесплатное устранение заводских дефектов в период гарантийного срока при наличии на талонах даты продажи, штампа магазина и разборчивой подписи или штампа продавца.

1.6. После продажи машины претензии по некомплектности не принимаются.

2. ТЕХНИЧЕСКИЕ ДАННЫЕ

2.1. Основные параметры машины приведены в табл. 1.
Таблица 1

Наименование параметра	Значение параметра
1. Номинальное напряжение питания, В	220 ± 22
2. Частота сети, Гц	50
3. Род тока	переменный, однофазный
4. Номинальная потребляемая мощность, Вт	750
5. Частота вращения шпинделя на холостом ходу, об/мин	500 – 2000
6. Количество рабочих скоростей	10
7. Максимальная длина обрабатываемой заготовки, мм	1075
8. Максимальный диаметр обрабатываемой заготовки, мм	350
9. Ход пиноли задней бабки, мм	60
10. Конус шпинделя передней бабки	Морзе №2
11. Конус пиноли задней бабки	Морзе №2
12. Масса, кг	92

2.2. По электробезопасности машина модели "КОРВЕТ 76" соответствует I классу защиты от поражения электрическим током.

В связи постоянным совершенствованием технических характеристик моделей, оставляем за собой право вносить изменения в конструкцию и комплектацию. При необходимости информация об этом будет прилагаться отдельным листом к «Руководству»

3. КОМПЛЕКТНОСТЬ

3.1. В комплект поставки (Рис.1)входит:

А. Машина в сборе	1 шт.
В. Стержень выталкивающий	1 шт.
С. Ключ шпинделя	2 шт.
Д. Центр шпинделя передней бабки с зубцами	1 шт.
Е. Планшайба	1 шт.
Ф. Ручка фиксации	2 шт.
Г. Ручка фиксации положения передней бабки	1 шт.
Н. Центр задней бабки	1 шт.
И. Ключ шестигранный 3;4;6 мм	по 1 шт.
Ж. Крепеж	1 компл.
К. Ножка передняя	2 шт.
Л. Ножка задняя	2 шт.
М. Поддон	1 шт.
Н. Плита ножек верхняя	2 шт.
Руководство по эксплуатации	
Упаковка	



Рис.1

4. УКАЗАНИЯ ПО ТЕХНИКЕ БЕЗОПАСНОСТИ

4.1. Общие указания по обеспечению безопасности при работе на машине

ПРЕДУПРЕЖДЕНИЕ: не подключайте машину к сети питания до тех пор, пока внимательно не ознакомитесь с изложенными в Руководстве рекомендациями и поэтапно не пройдете все пункты настройки и регулировки машины.

- 4.1.1. Ознакомьтесь с техническими характеристиками, назначением и конструкцией Вашей машины.
- 4.1.2. Правильно устанавливайте и всегда содержите в рабочем состоянии все защитные устройства.
- 4.1.3. Выработайте в себе привычку: прежде чем включать машину, убедитесь в том, что все используемые при настройке инструменты удалены с машины.
- 4.1.4. Место проведения работ на машине должно быть ограждено. Содержите рабочее место в чистоте, не допускайте загромождения посторонними предметами. Не допускайте использование машины в помещениях со скользким полом, например, засыпанном опилками или натертым воском.
- 4.1.5. **Запрещается:** Работа машины в помещениях с относительной влажностью воздуха более 80%. Позаботьтесь о хорошем освещении рабочего места и свободе передвижения вокруг машины.
- 4.1.6. Дети и посторонние лица должны находиться на безопасном расстоянии от рабочего места. Запирайте рабочее помещение на замок.
- 4.1.7. Не перегружайте машину. Ваша работа будет выполнена лучше и закончится быстрее, если Вы будете выполнять её так, чтобы машина не перегружалась.
- 4.1.8. Используйте машину только по назначению. Не допускается самостоятельное проведение модификаций машины, а также использование машины для работ, на которые она не рассчитана.
- 4.1.9. Одевайтесь правильно. При работе на машине не надевайте излишне свободную одежду, перчатки, галстуки, украшения. Они могут попасть в подвижные детали машины. Всегда работайте в нескользящей обуви и убирайте назад длинные волосы.
- 4.1.10. Всегда работайте в защитных очках, обычные очки таковыми не являются, поскольку не противостоят ударам; работайте с применением специальных наушников для уменьшения воздействия шума (беруши). При длительной работе рекомендуется использовать виброзащитные рукавицы.
- 4.1.11. При отсутствии на рабочем месте эффективных систем пылеудаления рекомендуется использовать индивидуальные средства защиты дыхательных путей (респиратор), поскольку древесная пыль некоторых пород может вызывать аллергические осложнения. Используйте пылесборники там, где возможно.
- 4.1.12. Не рекомендуется тянуться к детали через работающую машину. Сохраняйте правильную рабочую позу и равновесие.
- 4.1.13. Контролируйте исправность деталей машины, правильность регулировки подвижных деталей, соединений подвижных деталей, правильность установок под планируемую операцию. Любая неисправная деталь должна немедленно ремонтироваться или заменяться.
- 4.1.14. Содержите машину в чистоте, в исправном состоянии, правильно его обслуживайте.
- 4.1.15. Перед началом любых работ по настройке или техническому обслуживанию машины выньте вилку шнура питания машины из розетки электросети.
- 4.1.16. Используйте только рекомендованные комплектующие. Соблюдайте указания, прилагаемые к комплектующим. Применение несоответствующих комплектующих может стать причиной несчастного случая.
- 4.1.17. Не оставляйте машину без присмотра. Прежде чем покинуть рабочее место, выключите машину, дождитесь полной остановки рабочего вала и выдерните шнур питания машины из розетки электросети.

4.2. Дополнительные указания по обеспечению безопасности

ОСТОРОЖНО: Для вашей собственной безопасности начинайте работу на машине только после того, как полностью соберёте ее в соответствии с указаниями данного руководства по эксплуатации, прочитаете и полностью уясните себе следующие требования по обеспечению безопасности.

- 4.2.1. Перед первым применением машины обратите внимание на правильность сборки и надежность установки машины;
ВНИМАНИЕ! Прочтите надписи с предупреждающими указаниями на расположенных на машине наклейках
- 4.2.2. Если Вам что-то показалось ненормальным в работе машины, немедленно прекратите ее эксплуатацию.
- 4.2.3. Не допускайте неправильной эксплуатации шнура. Не тяните за шнур при отсоединении вилки от розетки. Оберегайте шнур от нагревания, масла, воды и острых кромок.

Корешок № 2. На гарантийный ремонт машины «Корвет» Модель: К—.....
изъят «.....»200.....года
Ремонт произвел / /

Корешок № 1. На гарантийный ремонт машины «Корвет» Модель: К—.....
изъят «.....»200.....года
Ремонт произвел / /

----- линия отреза -----

Гарантийный талон

Гарантийный талон

ООО «ЭНКОР-ИНСТРУМЕНТ-ВОРОНЕЖ»,
Россия, 394006, г. Воронеж, пл. Ленина, 8.

ООО «ЭНКОР-ИНСТРУМЕНТ-ВОРОНЕЖ»,
Россия, 394006, г. Воронеж, пл. Ленина, 8.

ТАЛОН № 2

ТАЛОН № 1

На гарантийный ремонт машины
«КОРВЕТ» зав. №
Изготовлена «.....» / / **М П**

На гарантийный ремонт машины
«КОРВЕТ» зав. №
Изготовлена «.....» / / **М П**

Продана
наименование торга или штамп
Дата « » 200 ..г ..

Продана
наименование торга или штамп
Дата « » 200 ..г ..

подпись продавца
Владелец: *адрес, телефон*
.....
.....

подпись продавца
Владелец: *адрес, телефон*
.....
.....

Выполнены работы по устранению дефекта
.....
.....
Дата « » 200 ..г ..

Выполнены работы по устранению дефекта
.....
.....
Дата « » 200 ..г ..

подпись механика
Владелец машины **личная**

подпись механика
Владелец машины **личная**

подпись
Утверждаю:
Руководитель ремонтного предприятия
.....
(наименование ремонтного предприятия или его штамп)
Дата «.....»200 ..г ..

подпись
Утверждаю:
Руководитель ремонтного предприятия
.....
(наименование ремонтного предприятия или его штамп)
Дата «.....»200 ..г .. **личная**

личная подпись

подпись

Место для заметок

Место для заметок

ДЕТАЛИ СБОРКИ «КОРВЕТ 76»

*- Позиция по схеме сборки

Код	Наименование детали	Поз.* рис.		Наименование детали	Поз.* рис.
122813	Передняя бабка	1	124453	Винт	40
122815	Планшайба	2	124454	Ключ шестигранный	41
122814	Центр шпинделя передней бабки с зубцами	3	124455	Болт А	42
122816	Шпиндель	4	124456	Зажим А	43
122817	Шпонка 4x4x80 мм	5	124457	Гайка	44
122818	Подшипник 80205Z	6	124458	Узел положения передней бабки	45
124433	Кольцо стопорное	7	124459	Винт	46
122820	Пружина	8	122838	Ключ шпинделя	47
122821	Скоба подвижная	9	124460	Узел переключения скоростей	48
124434	Кольцо стопорное	10	124461	Шильдик скорости	49
122823	Кольцо стопорное	11	124462	Винт	51
124435	Кольцо стопорное	12	124463	Стойка	52
124436	Двигатель	13	124464	Болт В	53
124437	Шпонка	14	124465	Зажим В	54
124438	Винт	15	122854	Стержень эксцентриковый	55
124439	Кожух двигателя	16	122853	Опора резцедержателя	56
122843	Шкив двигателя (левый)	17	122850	Ручка фиксации резцедержателя	57
122842	Шкив двигателя (правый)	18	122852	Кронштейн вращающийся	58
122841	Пружина	19	122865	Ручка фиксации задней бабки	59
122839	Втулка	20	122849	Резцедержатель	60
122840	Кольцо стопорное	21	122859	Центр задней бабки	61
122828	Стержень выталкивающий	22	122860	Пинополь	62
124440	Ручка фиксации	23	122861	Винт задней бабки	63
124441	Кольцо стопорное	24	122851	Ручка фиксации пиноли	64
124442	Вал эксцентриковый	25	122862	Задняя бабка	65
124443	Винт	26	122866	Шайба	66
122827	Кольцо стопорное	27	122864	Маховик	67
122824	Шкив шпинделя (правый)	28	122863	Винт М 6x19	68
123944	Ремень клиновой	29	122878	Винт М 8x16	69
122826	Шкив шпинделя (левый)	30	124466	Плита ножек верхняя	70
122822	Шарикоподшипник 6006Z	31	124467	Ножка передняя	71
124445	Гайка стопорная	32	124468	Ножка задняя	72
124446	Гайка	33	124469	Поддон	73
124447	Зажим	34	122879	Магнитный пускатель	74
124448	Гайка М4	35	122887	Коробка магнитного пускателя	75
124449	Кольцо стопорное	36	122885	Шнур электрический	76
124450	Стол поворота	37	122882	Болт с квадратным подголовком	77
124451	Станина	38	122883	Шайба	78
124452	Накладка	39	124470	Шайба пружинная	79

4.2.4. Перед работой затяните все ручки фиксации.

4.2.5. Не используйте для обработки заготовки с трещиной.

4.2.6. При начале обработки новой заготовки включайте минимальную скорость

4.2.7. Обрабатываемой заготовке всегда следует придать округлую форму на низкой скорости.

4.2.8. Если машина работает на высокой скорости и вибрирует, существует опасность выброса заготовки из машины или выпадения из рук инструмента.

4.2.9. Всегда проворачивайте обрабатываемую заготовку рукой перед включением электродвигателя. Если заготовка ударяется о какую-либо часть суппорта, она может расколоться и выскочить из машины.

4.2.10. Не допускайте, чтобы применяемые инструменты застревали в обрабатываемой заготовке. Заготовка может расколоться и выскочить из машины.

4.2.11. Резцедержатель суппорта должен размещаться выше центральной линии машины при обработке заготовки.

4.2.12. Перед прикреплением заготовки к планшайбе всегда необходимо придать ей максимально округлую форму. Это снижает уровень вибрации при вращении заготовки. Заготовка всегда должна быть надежно прикреплена к планшайбе. В противном случае она может выскочить из машины.

4.2.13. Во время работы держите руки так, чтобы они не соскользнули на обрабатываемую заготовку.

4.2.14. Удалите все слабые сучки перед креплением заготовки между центрами или на планшайбе.

4.2.15. Прежде чем начать работу, дайте машине поработать некоторое время на холостом ходу. Если в это время Вы услышите посторонний шум или почувствуете сильную вибрацию, выключите машину, отсоедините вилку шнура питания от розетки электрической сети и установите причину этого явления. Не включайте машину, прежде чем будет найдена и устранена причина неисправности.

4.2.16. Рабочее место можно оставлять только после полной остановки электродвигателя машины.

4.2.17. Развесьте используемые инструменты на стене над задней бабкой машины. Не оставляйте их на верстаке, чтобы при возобновлении работы их можно было легко достать.

4.2.18. Крепко держите в руках режущий инструмент. Будьте особенно осторожны при работе с деталями, в которых выявлены сучки или пустоты.

4.2.19. Не используйте машину, если шпиндель вращается в неправильном направлении. Заготовка всегда должна вращаться в Вашу сторону.

4.2.20. Зачистите шкуркой деталь, ПРЕЖДЕ ЧЕМ снять ее с машины.

5. ПОДКЛЮЧЕНИЕ МАШИНЫ К ИСТОЧНИКУ ПИТАНИЯ**ВНИМАНИЕ:** Проверьте соответствие напряжению источника питания и соединений требованиям Вашей машины.**Внимательно изучите табличку с техническими данными на электродвигателе машины.****5.1. Электрические соединения. Требования к шнуру питания.**

Запрещается переделывать вилку шнура питания машины, если она не стыкуется с розеткой питающей сети. Квалифицированный электрик должен установить соответствующую розетку. Розетка, к которой подключается машина, обязательно должна иметь заземляющий контакт.

При повреждении шнура питания его необходимо заменить, замену должен производить только изготовитель или сертифицированный Сервисный центр.

5.2. Требования при обращении с двигателем

ВНИМАНИЕ! Для исключения опасности повреждения электродвигателя регулярно очищайте электродвигатель от пыли. Таким образом обеспечивается его беспрепятственное охлаждение.

Если электродвигатель не запускается или внезапно останавливается при работе, сразу же отключите машину. Отсоедините вилку шнура питания машины от розетки и попытайтесь по таблице возможных неисправностей найти и устранить возможную причину.

Колебания напряжения сети в пределах $\pm 10\%$ относительно номинального значения не влияют на нормальную работу машины. Однако, при тяжёлой нагрузке необходимо, чтобы на электродвигатель подавалось напряжение 220 В.

Чаще всего проблемы с электродвигателем возникают при плохих контактах в разъёмах, при перегрузках, пониженном напряжении питания (возможно, вследствие недостаточного сечения подводящих проводов). Поэтому всегда с помощью квалифицированного электрика проверяйте все разъёмы, рабочее напряжение и потребляемый ток.

При большой длине и малом поперечном сечении подводящих проводов на этих проводах происходит дополнительное падение напряжения, которое приводит к проблемам с электродвигателем. Поэтому для нормального функционирования этой машины необходимо достаточное поперечное сечение подводящих проводов. Приведённые в таблице данные о длине подводящих проводов относятся к расстоянию между распределительным щитом, к которому подсоединена машина, и вилкой штепсельного разъёма машины. При этом не имеет значения, осуществляется подвод электроэнергии к машине через стационарные подводящие провода, через удлинительный кабель или через комбинацию стационарных и удлинительных кабелей. Удлинительный провод должен иметь на одном конце вилку с заземляющим контактом, а на другом – розетку, совместимую с вилкой Вашей машины.

СХЕМА ПОДКЛЮЧЕНИЯ МАШИНЫ

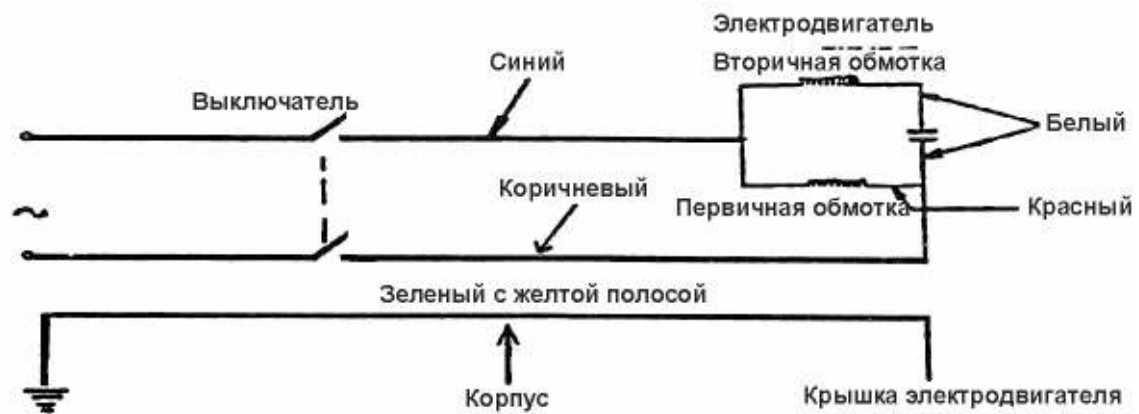

Длина подводящих проводов	Необходимое поперечное сечение медных проводов
До 15м	1,5 мм ²

Предупреждение: Машина должна быть заземлена через розетку с заземляющим контактом.

6. РАСПАКОВКА

- 6.1. Откройте коробку.
- 6.2. Извлеките машину, комплект ножек и все комплектующие принадлежности из коробки.
- 6.3. Проверьте комплектность машины и основания (Рис.1).

СХЕМА СБОРКИ «КОРВЕТ 76»

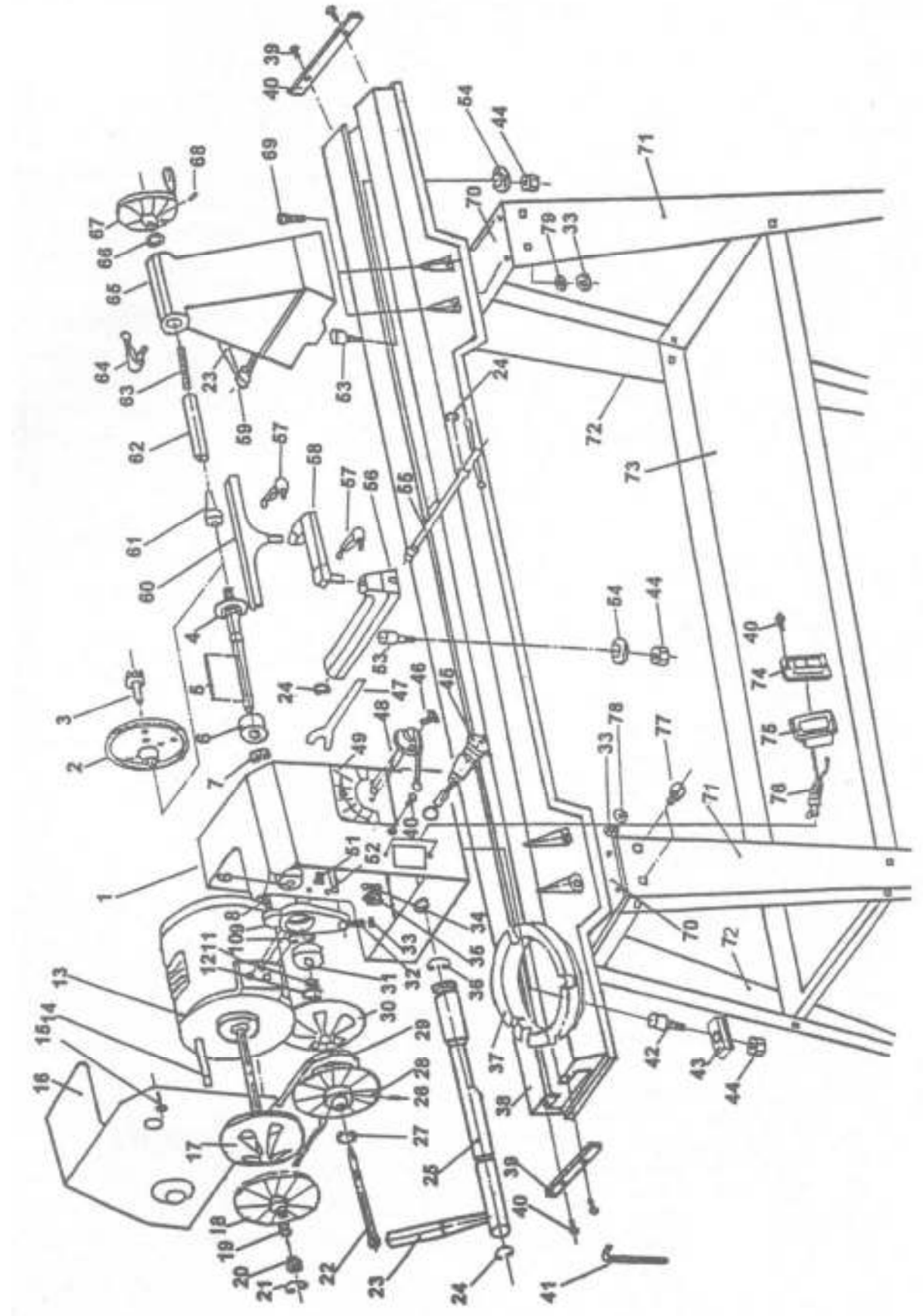

14. ВОЗМОЖНЫЕ НЕИСПРАВНОСТИ И МЕТОДЫ ИХ УСТРАНЕНИЯ

Главным в получении оптимальных результатов при использовании токарной машины для работ по дереву является правильная регулировка. Лучше всего проверить все регулировки во время устранения неисправности

Неисправность	Возможная причина	Действия по устранению
1. Двигатель не запускается	1. Нет напряжения в сети питания	1. Проверить наличие напряжения в сети
	2. Неисправен выключатель	2. Проверить выключатель
	3. Статор или якорь сгорели	3. Обратиться в сертифицированный сервисный центр.
	4. Питание не поступает, так как сетевой выключатель разомкнут	4. Установить предохранитель или контрольный выключатель
2. Двигатель не развивает полную скорость и не работает на полную мощность	1. Низкое напряжение	1. Проверить напряжение в сети
	2. Перегрузка по сети	2. Проверить напряжение в сети
	3. Сгорела обмотка или обрыв в обмотке	3. Обратиться в сертифицированный сервисный центр.
	4. Слишком длинный удлинительный шнур	4. Заменить шнур на более короткий, убедитесь, что он отвечает требованиям п.5.2
3. Двигатель перегревается, останавливается, размыкает прерыватели предохранителей	1. Двигатель перегружен	1. Уменьшить толщину удаляемого слоя древесины
	2. Обмотки сгорели или обрыв в обмотке	2. Обратиться в сертифицированный сервисный центр.
	3. Предохранители или прерыватели имеют недостаточную мощность	3. Установить предохранители или прерыватели соответствующей мощности

7. УСТРОЙСТВО МАШИНЫ

7.1. Машина состоит из следующих сборочных единиц и деталей (Рис.2):



Рис.2

1. Передняя бабка
2. Ручка регулировки частоты вращения шпинделя передней бабки
3. Шпиндель передней бабки
4. Центр шпинделя передней бабки с зубцами
5. Электродвигатель
6. Резцедержатель
7. Кронштейн вращающийся
8. Центр задней бабки
9. Пиноль задней бабки
10. Маховик для осевого перемещения пиноли
11. Задняя бабка
12. Ручка фиксации кронштейна вращающегося
13. Опора резцедержателя
14. Ручка фиксации опоры резцедержателя
15. Ручка фиксации резцедержателя
16. Станина
17. Основание
18. Плунжер положения передней бабки
19. Выключатель (ВКЛ-ВЫКЛ) магнитного пускателя
20. Ручка фиксации положения передней бабки
21. Ручка фиксации пиноли задней бабки
22. Ручка фиксации задней бабки

8. СБОРКА МАШИНЫ

ВНИМАНИЕ: Машина достаточно тяжелая: поднимайте и перемещайте ее вдвоем или с помощью каких-либо механизмов и приспособлений.

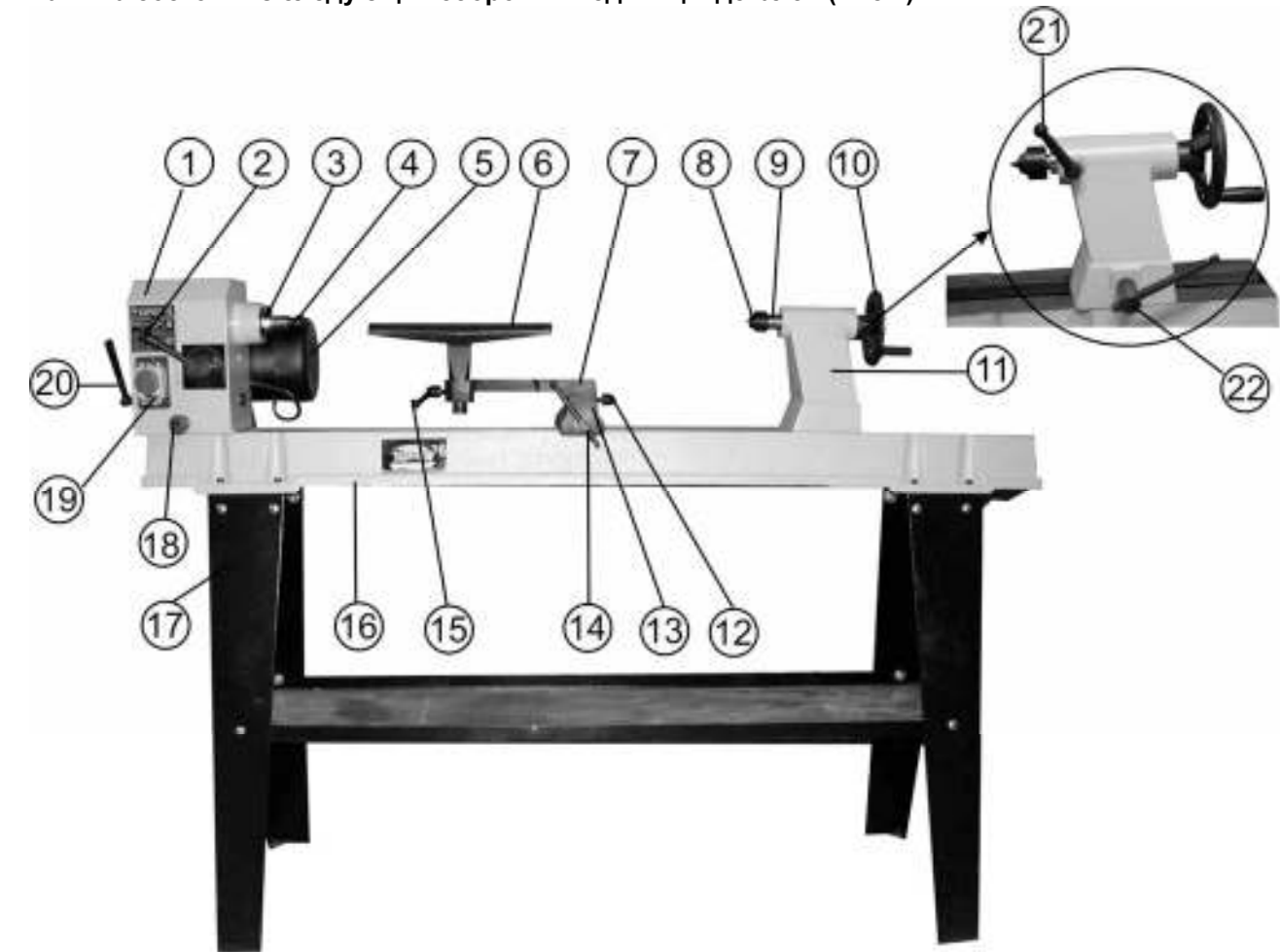
8.1. Сборка основания (Рис. 3)

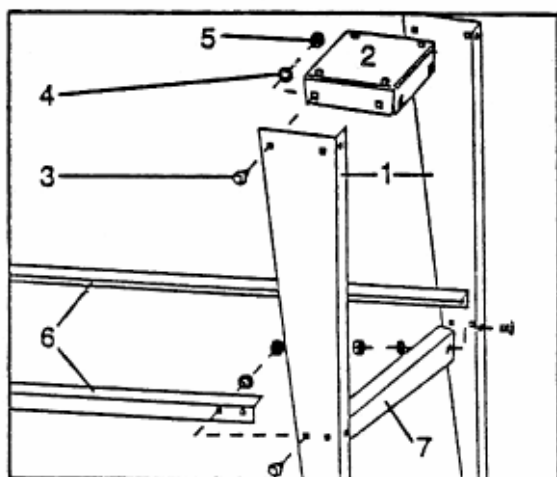

8.1.1. Прикрепите одну переднюю и одну заднюю ножки (1) к внешнему краю верхней плиты (2) с помощью болтов с квадратными подголовниками (3), шайб (4) и гаек (5).

8.1.2. Установите верхнюю плиту так, чтобы она вошла внутрь ножек.

8.1.3. Повторите п. 8.1.1 с противоположной стороны.

8.1.4. Прикрепите поддон (6) к ножкам с помощью болтов с квадратными подголовниками, шайб и гаек.

8.1.5. Установите конструкцию основания на ровной поверхности и затяните все гайки гаечным ключом.

8.2. Установка машины на основании (Рис. 4)



Рис.3

Рис.4

8.2.1. Установите узел станины (1) на основание, совместив отверстия на станине (2) с отверстиями на верхней плите (3). Осторожно опустите машину.

8.2.2. Вставьте болты с внутренним шестигранником (4) в монтажные отверстия в станине и в верхней плите.

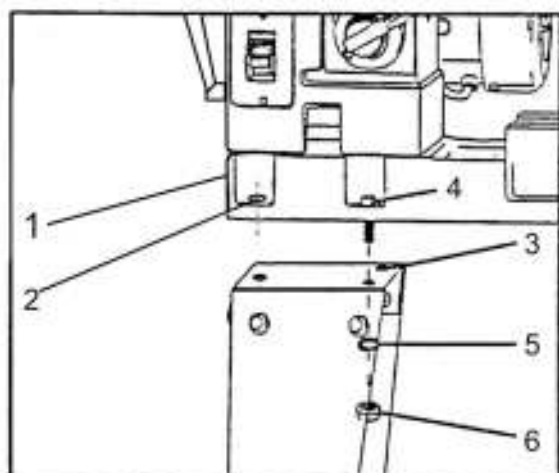
8.2.3. Установите шайбу (5) и гайку (6) на болт (4) и надежно затяните.

ВНИМАНИЕ: НОЖКИ ОСНОВАНИЯ ДОЛЖНЫ БЫТЬ ПРИКРЕПЛЕННЫ К ОПОРНОЙ ПОВЕРХНОСТИ

8.3. Установка ручки фиксации положения передней бабки (Рис. 5)

Рис.5

8.3.1. Установить ручку фиксации (1) на вал фиксации положения передней бабки (2).



Рис.5

13. ГАРАНТИЙНЫЕ ОБЯЗАТЕЛЬСТВА

Производитель гарантирует надёжную работу электрических машин модели «Корвет» при соблюдении условий хранения, правильности монтажа, соблюдении правил эксплуатации и обслуживания, указанных в руководстве по эксплуатации. Гарантийный срок – 12 месяцев с дня продажи через розничную торговую сеть. Срок службы – 5 лет.

Гарантия распространяется только на производственные дефекты, выявленные в процессе эксплуатации электрической машины в период гарантийного срока. В случае нарушения работоспособности электрической машины в течение гарантийного срока владелец имеет право на ее бесплатный ремонт.

В гарантийный ремонт принимается машина при обязательном наличии правильно и полностью оформленного и заполненного гарантийного талона установленного образца на представленную для ремонта машину с штампом торговой организации и подписью покупателя.

В гарантийном ремонте может быть отказано:

1. При отсутствии гарантийного талона.
2. При нарушении пломб, наличии следов разборки на корпусе, шлицах винтов, болтов, гаек и прочих следов разборки, или попытки разборки электрической машины.
3. Если неисправность электрической машины стала следствием нарушения условий хранения, попадания внутрь посторонних предметов, жидкостей, нарушения условий эксплуатации (эксплуатация без необходимых насадок и приспособлений, эксплуатация не предназначенным режущим инструментом, насадками, дополнительными приспособлениями и т.п.).
4. При перегрузке или заклинивании двигателя (одновременный выход из строя ротора и статора, обеих обмоток статора).
5. При механическом повреждении сетевого шнура или штепселя.
6. При механическом повреждении корпуса и его деталей.

Гарантия не распространяется на:

- сменные принадлежности (аксессуары и оснастка), например: пилки, пильные диски, пильные ленты, отрезные диски, ножи, сверла, элементы их крепления, патроны сверлильные, цанги, буры, подошвы шлифовальных и ленточных машин, фильтры и т.п.;
 - быстроизнашивающиеся детали, если на них присутствуют следы эксплуатации, например: угольные щетки, приводные ремни, сальники, защитные кожухи, направляющие и протяжные ролики, цепи приводные, резиновые уплотнения и т.п. Замена их в течение гарантийного срока является платной услугой;
 - шнуры питания, в случае повреждения изоляции, подлежат обязательной замене без согласия владельца (услуга платная);
 - расходные материалы, например: лента шлифовальная, заточные, отрезные и шлифовальные круги и т.п.
- Предметом гарантии не является неполная комплектация электрической машины, которая могла быть выявлена при продаже. Претензии от третьих лиц не принимаются.
- Электрическая машина в ремонт должна сдаваться чистой, в комплекте с принадлежностями.

РЕКОМЕНДАЦИИ ПОТРЕБИТЕЛЮ:

Во всех случаях нарушения нормальной работы электрической машины, например: падение оборотов, изменение шума, появление постороннего запаха, дыма, вибрации, стука, повышенной искры на коллекторе – прекратить работу и обратиться в Сервис - Центр «Корвет» или гарантийную мастерскую.

Гарантийный, а также послегарантийный ремонт производится оригинальными деталями и узлами только в гарантийных мастерских, указанных в перечне «Адреса гарантийных мастерских».

Примечание:

Техническое обслуживание электрических машин, проведение регламентных работ, регулировок, указанных в руководстве по эксплуатации, диагностика не относятся к гарантийным обязательствам и оплачиваются согласно действующим расценкам Сервис - Центра.

С гарантийными обязательствами ознакомлен и согласен: _____, _____
дата подпись

Сервис-Центр «Корвет» тел./ факс (4732) 39-24-84 (многоканальный), добавочные номера 418, 412, 39-24-86,

E-mail: petrovich@enkor.ru

E-mail: orlova@enkor.ru

Изготовитель:

ШАНХАЙ ДЖОЕ ИМПОРТ ЭНД ЭКСПОРТ КО., ЛТД.

Китай-Рм 339, № 551 ЛАОШАНУЧУН, ПУДОНГ, ШАНХАЙ, П.Р.

Импортер: ООО «Энкор-Инструмент-Воронеж»: 394018,

Воронеж, пл. Ленина, 8. Тел./факс: (4732) 39-03-33

E-mail: opt@enkor.ru

11. ТЕХНИЧЕСКОЕ ОБСЛУЖИВАНИЕ

ПРЕДУПРЕЖДЕНИЕ: ДЛЯ СОБСТВЕННОЙ БЕЗОПАСНОСТИ НЕОБХОДИМО ВЫКЛЮЧИТЬ МАШИНУ И ОТКЛЮЧИТЬ ВИЛКУ ШНУРА ПИТАНИЯ ИЗ ЭЛЕКТРИЧЕСКОЙ РОЗЕТКИ ПЕРЕД ВЫПОЛНЕНИЕМ ОБСЛУЖИВАНИЯ ИЛИ СМАЗКИ МАШИНЫ

- 11.1. Ежедневно выдувайте накопившуюся пыль из двигателя, передней бабки, станины и задней бабки.
 11.2. Покрытие станины слоем воска способствует поддержанию чистоты поверхности и равномерному движению опоры резцедержателя и задней бабки.
 11.3. Периодическая смазка ручек и других резьбовых деталей способствует плавности работы этих деталей.
 11.4. Для замены приводного ремня (1) снимите кожух передней бабки, стопорное кольцо (2) пружину (3) и правый шкив двигателя (5). Замените ремень и установите детали в обратной последовательности, Рис. 18.



Рис. 18

12. СВИДЕТЕЛЬСТВО О ПРИЁМКЕ И ПРОДАЖЕ

Машина модели "КОРВЕТ-76" соответствует требованиям ТУ-4833-008-44744687-2003, ГОСТ Р МЭК 1029-1-94, обеспечивающим безопасность жизни, здоровья потребителей и охрану окружающей среды и признана годной к эксплуатации.

Дата изготовления "___" _____ 200 г. Зав.№ _____ ОТК _____ штамп
 Дата продажи "___" _____ 200 г. _____ подпись
 _____ подпись продавца _____ штамп магазина

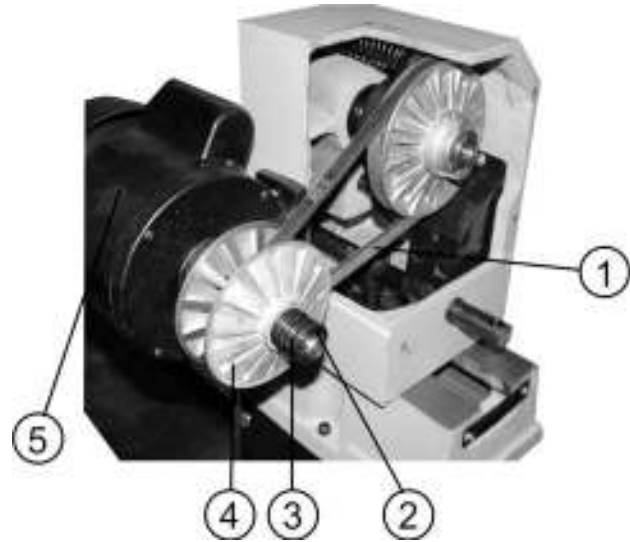
8.4. Установка центров (Рис. 6, 7)



Рис.6



Рис.7

- 8.4.1. Вставьте центр передней бабки с зубцами (1) в конусное отверстие шпинделя (2).
 8.4.2. Для снятия центра передней бабки с зубцами вставьте выталкивающий стержень (3) в отверстие (4) с противоположной стороны передней бабки и слегка ударьте им в торец центра передней бабки. После использования вытащите выталкивающий стержень (3).
 8.4.3. Вставьте центр задней бабки (8) в конусное отверстие пиноли (9), Рис.2.
 8.4.4. Для снятия центра задней бабки (8) поверните маховик задней бабки (10) против часовой стрелки при нахождении пиноли в крайнем заднем положении, Рис. 2.
8.5. Установка планшайбы (Рис. 8, 9)

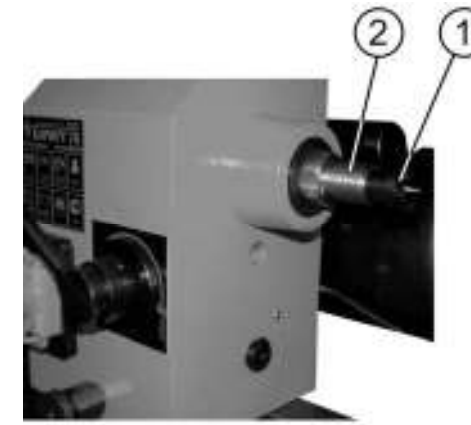

Рис. 8



Рис. 9

- 8.5.1. Снимите центр передней бабки с зубцами со шпинделя.
 8.5.2. Навинтите планшайбу (1) на шпindel и затяните с помощью двух прилагаемых гаечных ключей (2).
 8.5.3. Закрепите заготовку (3) на планшайбе с помощью винтов с плоской головкой. Убедитесь, что длина винтов не мешает режущему инструменту.

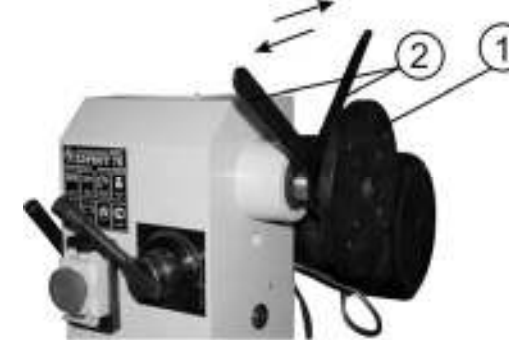
9. ПРИНЦИП РАБОТЫ

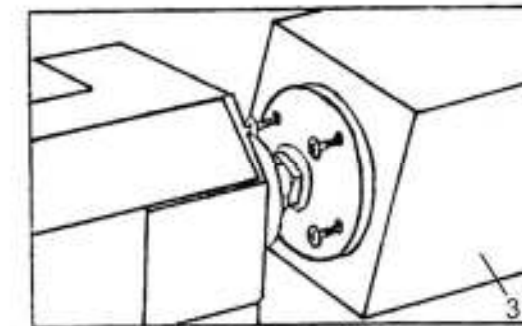

Рис.10



Рис.11

9.1. Включение (Рис. 10)

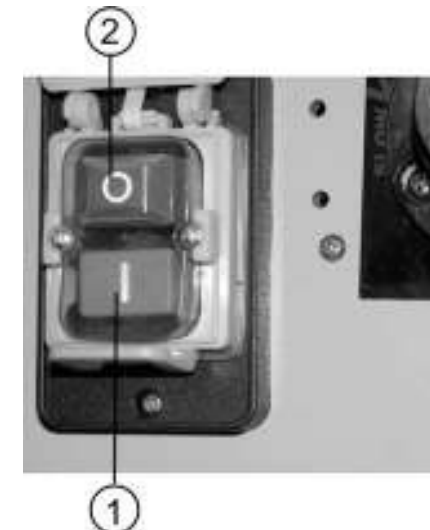
- 9.1.1. Для включения токарной машины нажмите зеленую кнопку (1) выключателя магнитного пускателя.
 9.1.2. Для выключения машины нажмите красную кнопку (2) выключателя магнитного пускателя.
 9.1.3. Никогда не оставляйте машину без присмотра до его полной остановки.

9.2. Установка позиции передней бабки (Рис. 11)

- 9.2.1. Передняя бабка имеет 5 заданных позиций:
 • Позиция 0° - при всех работах с использованием шпинделя и задней бабки.
 • Позиции 60°/90°/120°/180°-при работах с использованием планшайбы.
 9.2.2. Для установки передней бабки в желаемую позицию сначала необходимо ослабить ручку фиксации положения передней бабки (1) поворотом против часовой стрелки.
 9.2.3. Вытащите плунжер положения передней бабки (2). Поверните весь узел передней бабки по часовой стрелке в нужную позицию. Передняя бабка будет зафиксирована в нужной позиции тогда, когда плунжер со щелчком войдет в одну из пяти заданных позиций. Затяните ручку фиксации положения передней бабки (1) поворотом по часовой стрелке.

9.3. Регулировка частоты вращения шпинделя передней бабки (Рис. 12)



Рис.12

9.3.1. Регулировку частоты вращения шпинделя передней бабки производите при работающем электродвигателе машины.

- 9.3.2. Ручка регулировки частоты вращения шпинделя передней бабки (1) может быть установлена на одну из десяти фиксированных скоростей. Для регулировки частоты вращения шпинделя передней бабки отведите на себя ручку (1) и медленно поверните ее в сторону следующей фиксированной скорости.
 9.3.3. Поверните ручку по часовой стрелке (FAST) для повышения частоты вращения шпинделя передней бабки и против часовой стрелки (SLOW) для понижения частоты вращения шпинделя передней бабки.
 9.3.4. Необходимо переместить ручку регулировки частоты вращения шпинделя передней бабки в позицию минимальной скорости перед выключением машины (Рис. 14), в противном случае электродвигатель может не запуститься.

9.4. Задняя бабка (Рис. 13)

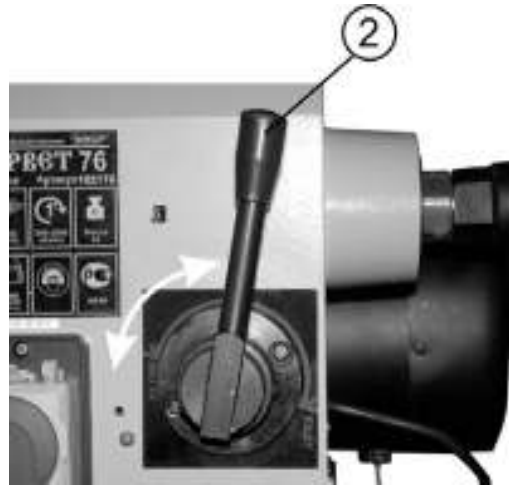

Рис.13

- 9.4.1. Ослабьте ручку фиксации задней бабки (2) и переместите заднюю бабку (1) в желаемую позицию на станине. Затяните ручку фиксации задней бабки (2).
 9.4.2. Пиноль (3) может выходить на 60 мм из кожуха задней бабки. Можно переместить пиноль задней бабки (3), ослабив ручку фиксации пиноли задней бабки (4) и повернув маховик (5). Затяните фиксирующие ручки (2) и (4) перед началом работы машины.

9.5. Резцедержатель (Рис. 14)

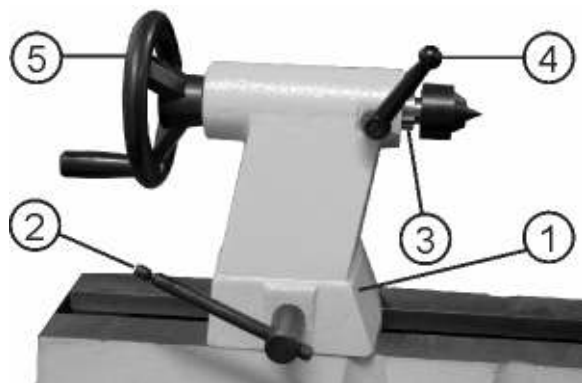

Рис 14

- 9.5.1. Резцедержатель (1) можно использовать с вращающимся кронштейном (2) или без него.
 9.5.2. Для перемещения опоры резцедержателя (3) ослабьте ручку фиксации опоры резцедержателя (4) и переместите опору резцедержателя вправо или влево и назад или вперед. Затяните ручку фиксации опоры резцедержателя (4) после того, как резцедержатель установлен в нужное положение.
 9.5.3. При использовании вращающегося кронштейна (2) необходимые регулировки выполняются с помощью фиксирующих ручек (5) и (6) для установки резцедержателя в нужное положение.
 9.5.4. Затяните все ручки фиксации (4-5-6) и убедитесь, что существует достаточный зазор между рабочей деталью и узлом резцедержателя перед включением машины.

ВНИМАНИЕ: УБЕДИТЕСЬ, ЧТО РЕЗЦЕДЕРЖАТЕЛЬ ОТРЕГУЛИРОВАН ТАК, ЧТО ОН НАХОДИТСЯ КАК МОЖНО БЛИЖЕ К ОБРАБАТЫВАЕМОЙ ДЕТАЛИ. ПЕРЕД ВКЛЮЧЕНИЕМ МАШИНЫ ПОВОРАЧИВАЙТЕ ОБРАБАТЫВАЕМУЮ ДЕТАЛЬ РУКОЙ ДЛЯ КОНТРОЛЯ ЗАЗОРА.

10. Пылесосы для сбора стружки и древесной пыли

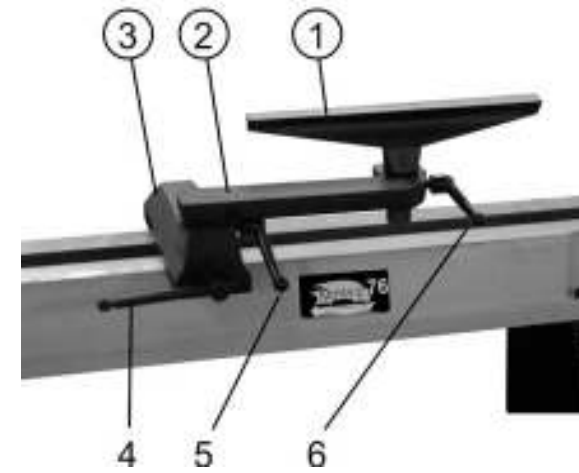
Для сбора стружки и древесной пыли при работе деревообрабатывающих машин модели «КОРВЕТ» рекомендуем использовать пылесосы «КОРВЕТ» различных модификаций (Рис.15, 16, 17), которые обеспечат надлежащие условия работы и сохранят Ваше здоровье.



Рис .15
 «КОРВЕТ 61»
 750 Вт, 220 В, 50 Гц
 Расход воздуха 14,2 м³/мин
 Код для заказа 10261
 «КОРВЕТ 64»
 1500 Вт, 220 В, 50 Гц
 Расход воздуха 42,6 м³/мин
 Код для заказа 10264

Рис. 16
 «КОРВЕТ 65»
 2200 Вт, 220 В, 50 Гц
 Расход воздуха 62,3 м³/мин
 Код для заказа 10265
 «КОРВЕТ 66»
 3750 Вт, 380 В, 50 Гц
 Расход воздуха 70,82 м³/мин
 Код для заказа 10266

Рис. 17
 «КОРВЕТ 67»
 3750 Вт, 380 В, 50 Гц
 Расход воздуха 76 м³/мин
 Код для заказа 10267