



ООО "Энкор-Инструмент-Воронеж"

УНИВЕРСАЛЬНАЯ ПИЛЬНАЯ МАШИНА

КОРВЕТ 10-254

ЭКСПЕРТ

РУКОВОДСТВО ПО ЭКСПЛУАТАЦИИ



Артикул **27210**

РОССИЯ ВОРОНЕЖ www.enkor.ru



Корешок № 2. На гарантийный ремонт
пилы «КОРВЕТ Эксперт» Модель: КЭ –.....
изъят «.....»200.....года
Ремонт произвел / /

Корешок № 1. На гарантийный ремонт
пилы «КОРВЕТ Эксперт» Модель: КЭ –.....
изъят «.....»200.....года
Ремонт произвел / /

..... линия отреза

Гарантийный талон

ООО «ЭНКОР-ИНСТРУМЕНТ-ВОРОНЕЖ»,
Россия, 394006, г. Воронеж, пл. Ленина, 8.

Гарантийный талон

ООО «ЭНКОР-ИНСТРУМЕНТ-ВОРОНЕЖ»,
Россия, 394006, г. Воронеж, пл. Ленина, 8.

ТАЛОН № 2

На гарантийный ремонт пилы
«КОРВЕТ Эксперт» зав. №

Изготовлена «.....» / / М П

Продана
наименование торгового предприятия или штамп

Дата «.....»200...г
подпись продавца

Владелец: адрес, телефон

Выполнены работы по устранению дефекта

Дата «.....»200...г
подпись механика

Владелец пилы
личная подпись

Утверждаю:
Руководитель ремонтного предприятия

.....
(наименование ремонтного предприятия или его штамп)

Дата «.....»200...г
личная подпись

Место для заметок

ТАЛОН № 1

На гарантийный ремонт пилы
«КОРВЕТ Эксперт» зав. №

Изготовлена «.....» / / М П

Продана
наименование торгового предприятия или штамп

Дата «.....»200...г
подпись продавца

Владелец: адрес, телефон

Выполнены работы по устранению дефекта

Дата «.....»200...г
подпись механика

Владелец пилы
личная подпись

Утверждаю:
Руководитель ремонтного предприятия

.....
(наименование ремонтного предприятия или его штамп)

Дата «.....»200...г
личная подпись

Место для заметок

Уважаемый покупатель!

Вы приобрели переносную универсальную пильную машину, изготовленную в КНР под контролем российских специалистов по заказу ООО «ЭНКОР-Инструмент-Воронеж». Перед вводом в эксплуатацию переносной универсальной пильной машины внимательно и до конца прочтите настоящее руководство по эксплуатации и сохраните его на весь срок использования.

СОДЕРЖАНИЕ

1. ОБЩИЕ УКАЗАНИЯ
2. ТЕХНИЧЕСКИЕ ДАННЫЕ
3. РАСПАКОВКА
4. КОМПЛЕКТНОСТЬ
5. УКАЗАНИЯ ПО ТЕХНИКЕ БЕЗОПАСНОСТИ
- 5.1. Общие указания по обеспечению безопасности при работе с пилой.
- 5.2. Дополнительные указания по обеспечению безопасности
6. ПОДКЛЮЧЕНИЕ ПИЛЫ К ИСТОЧНИКУ ПИТАНИЯ
- 6.1. Электрические соединения. Требования к шнуру питания
- 6.2. Требования при обращении с двигателем
7. УСТРОЙСТВО ПИЛЫ
8. УСТАНОВКА И КРЕПЛЕНИЕ ПИЛЫ
- 8.1. Установка на верстаке
- 8.2. Установка на ножках
9. ТРАНСПОРТИРОВКА И ХРАНЕНИЕ ПИЛЫ
10. СБОРКА
- 10.1. Положение дисковой пилы
- 10.2. Положение торцово – усочной пилы
11. ПОДГОТОВКА К РАБОТЕ И РЕГУЛИРОВКИ В РЕЖИМЕ ДИСКОВОЙ ПИЛЫ
- 11.1. Органы управления
- 11.1.1. Магнитный пускатель
- 11.1.2. Ручка подъема/опускания пильного диска
- 11.1.3. Рукоятка наклона пильного диска
- 11.2. Удаление пыли и опилок
- 11.3. Расклинователь и его правильная установка
- 11.4. Параллельный упор
- 11.5. Регулировка угла наклона пильного диска – 0°
- 11.6. Регулировка угла наклона пильного диска –45°
- 11.7. Планка для поперечного и косоного пиления
12. ПОДГОТОВКА К РАБОТЕ И РЕГУЛИРОВКИ В РЕЖИМЕ ТОРЦОВО-УСОВОЧНОЙ ПИЛЫ
- 12.1. Органы управления
- 12.1.1. Действие выключателя
- 12.1.2. Рычаг блокировки защитного кожуха
- 12.2. Пылесборник
- 12.3. Установка угла наклона пильного диска
- 12.4. Установка угла 0°
- 12.5. Регулировка угла наклона 45°
- 12.6. Установка угла поворота рабочего стола
- 12.7. Регулировка пильного диска относительно фронтального упора
- 12.8. Регулировка нижнего положения пильного диска
- 12.9. Регулировка возвратной пружины
- 12.10. Установка и крепление обрабатываемой заготовки
- 12.10.1. Струбцина
- 12.10.2. Дополнительные направляющие фронтального упора
13. ОСНОВНЫЕ ОПЕРАЦИИ В РЕЖИМЕ ДИСКОВОЙ ПИЛЫ
- 13.1. Продольное пиление
- 13.2. Поперечное пиление
- 13.3. Косое пиление
- 13.4. Наклонное пиление
- 13.5. Комбинированное пиление
- 13.6. Выполнение пиления
- 13.7. Пиление алюминиевого профиля
14. ОСНОВНЫЕ ОПЕРАЦИИ В РЕЖИМЕ ТОРЦОВО – УСОВОЧНОЙ ПИЛЫ
- 14.1. Косое пиление
- 14.2. Наклонное пиление
- 14.3. Комбинированное пиление
- 14.4. Выполнение пиления
- 14.5. Пиление алюминиевого профиля
15. ЗАМЕНА ПИЛЬНОГО ДИСКА
16. РЕКОМЕНДУЕМЫЕ ПИЛЬНЫЕ ДИСКИ «АТАКА» С ТВЕРДОСПЛАВНЫМИ ПЛАСТИНАМИ
17. ТЕХНИЧЕСКОЕ ОБСЛУЖИВАНИЕ
- 17.1. Общее регламентное обслуживание
- 17.2. Осмотр и замена угольных щеток
18. РЕКОМЕНДУЕМЫЕ ПРИЕМЫ РАБОТЫ
- 18.1. Пиление плитуса
19. СВИДЕТЕЛЬСТВО О ПРИЁМКЕ И ПРОДАЖЕ
20. ГАРАНТИЙНЫЕ ОБЯЗАТЕЛЬСТВА
21. ВОЗМОЖНЫЕ НЕИСПРАВНОСТИ И МЕТОДЫ ИХ УСТРАНЕНИЯ
- ДЕТАЛИ И СХЕМА СБОРКИ
- ПРИЛОЖЕНИЕ А. «РЕКОМЕНДУЕМЫЕ ПРИСПОСОБЛЕНИЯ И УСТРОЙСТВА»

Настоящее руководство по эксплуатации предназначено для изучения и правильной эксплуатации переносной универсальной пильной машины модели "КОРВЕТ Эксперт 10- 254".

Надёжность работы пильной машины и срок ее службы во многом зависят от грамотной эксплуатации, поэтому перед сборкой и пуском необходимо внимательно ознакомиться с настоящим руководством.

НЕ ПРИСТУПАЙТЕ К СБОРКЕ И ЭКСПЛУАТАЦИИ ПИЛЬНОЙ МАШИНЫ, НЕ ИЗУЧИВ РУКОВОДСТВО ПО ЭКСПЛУАТАЦИИ

2
1.ОБЩИЕ УКАЗАНИЯ

- 1.1. Переносная универсальная пильная машина модели "КОРВЕТ Эксперт 10-254" (далее пила) предназначена для продольного, поперечного, косого, наклонного и комбинированного пиления заготовок из древесины и материалов на ее основе с верхним или нижним расположением пильного диска.
- При использовании специально предназначенных пильных дисков допускается пиление ламинированных панелей, пластика и т.п.
- 1.2. Пила работает от однофазной сети переменного тока напряжением 220 В ±10% частотой 50 Гц.
- 1.3. Пила предназначена для эксплуатации в следующих условиях:
 - температура окружающей среды от 1 до 35°C;
 - относительная влажность воздуха до 80 % при температуре 25°C.
- 1.4. Если пила внесена в зимнее время в отапливаемое помещение с улицы или из холодного помещения, не распаковывайте и не включайте ее в течение 8 часов. Пила должна прогреться до температуры окружающего воздуха. В противном случае она может выйти из строя при включении.
- 1.5. Приобретая пилу, проверьте ее работоспособность, комплектность, наличие гарантийных талонов в руководстве по эксплуатации, дающих право на бесплатное устранение заводских дефектов в период гарантийного срока, при наличии на них даты продажи, штампа магазина и разборчивой подписи или штампа продавца.
- 1.6. После продажи пилы претензии по комплектности не принимаются.

2. ТЕХНИЧЕСКИЕ ДАННЫЕ

2.1. Основные параметры пилы приведены в таблице 1
Таблица 1

Наименование параметра	Значение параметра
Номинальная потребляемая мощность двигателя, Вт	1800
Номинальное напряжение питания, В/Гц	220/50
Тип электродвигателя	коллекторный
Передача	зубчатая
Частота вращения шпинделя на холостом ходу, об/мин	4200
Наружный диаметр диска, мм	254
Посадочный диаметр диска, мм	30
Диаметр шпинделя, мм	16
Максимальная глубина реза под углом 90 град, мм	70
Максимальная глубина реза под углом 45 град, мм	50
Размер стола (длина x ширина), мм	
- дисковой пилы	520x420
- торцовой усовочной пилы	500x220
Диаметр патрубка для пылесборника, мм	38,5
Масса нетто, кг	29

Таблица 2

Пильные возможности пилы при применении пильного диска диаметром 254 мм (высота x ширина), мм		
Возможности в режиме торцово-усовочной пилы		
Поперечное пиление	90° x 90°	65мм x 155мм
Пиление под углом	45° x 90°	65мм x 105мм
Пиление с наклоном	90° x 45°	40мм x 155мм
Комбинированное пиление с наклоном и под углом	45° x 45°	40мм x 105мм
Возможности в режиме дисковой пилы		
Поперечное пиление	Макс. высота заготовки 70 мм	
Пиление с наклоном 45°	Макс. высота заготовки 50мм	

Поперечное пиление

Наклонное пиление

Косое пиление

Комбинированное пиление

2.2. По электробезопасности пила модели "КОРВЕТ Эксперт 10-254" соответствует II классу защиты от поражения электрическим током. В связи с постоянным совершенствованием технических характеристик моделей, оставляем за собой право вносить изменения в конструкцию и комплектность. При необходимости информация об этом будет прилагаться отдельным листом к «Руководству».

«РЕКОМЕНДУЕМЫЕ ПРИСПОСОБЛЕНИЯ И УСТРОЙСТВА»

1. Опора роликовая

Для создания удобств при работе с пилой рекомендуем приобрести опору роликовую (Рис. А1), которая облегчит работу с заготовками большой длины как при подаче заготовки на обработку, так и при передаче готового изделия после обработки.



Рис. А1

2. Пылесосы для сбора стружки и древесной пыли

Для сбора стружки и древесной пыли при работе рекомендуем использовать пылесосы «КОРВЕТ» (Рис. А2) различных модификаций (см. Таблицу А1), которые обеспечат надлежащие условия работы и сохранят ваше здоровье.



Рис. А2

Таблица А1

	«КОРВЕТ 61»	«КОРВЕТ 64»	«КОРВЕТ 65»	«КОРВЕТ 66»	«КОРВЕТ 67»
Напряжение питания	220 В, 50 Гц	220 В, 50 Гц	220 В, 50 Гц	380 В, 50 Гц	380 В, 50 Гц
Потребляемая мощность	750 Вт	1500 Вт	2200 Вт	3750 Вт	3750 Вт
Расход воздуха	14,2 м³/мин	42,6 м³/мин	62,3 м³/мин	70,82 м³/мин	76 м³/мин
Объем пылесборника	0,064м³	0,153м³	0,306м³	0,43м³	0,57м³
Объем фильтра	0,064м³	0,153м³	0,306м³	0,43м³	0,57м³
Код для заказа	10261	10264	10265	10266	10267

3. РАСПАКОВКА

- 3.1. Откройте коробку.
3.2. Извлеките пилу и все комплектующие детали из коробки.
3.2. Проверьте комплектность пилы.

4. КОМПЛЕКТНОСТЬ (Рис.1)

В комплект поставки входит (Рис.1):

А. Пила	1шт.
Б. Упор параллельный	1шт.
В. Струбцина	1шт.
Г. Пылесборник	1шт.
Д. Толкатель	1шт.
Е. Винт фиксации	1шт.
К. Ключ	1шт.
Л. Патрубок	1шт.
М. Упор для косо́го пиления	1шт.
Н. Кожух верхний защитный	1шт.
П. Кожух – пылесборник	1шт.
Р. Ключ шестигранный	1шт.
Руководство по эксплуатации	1экз.
Упаковка	1шт.
Код для заказа	27210



Рис. 1

5. УКАЗАНИЯ ПО ТЕХНИКЕ БЕЗОПАСНОСТИ

5.1. Общие указания по обеспечению безопасности при работе с пилой.

ПРЕДУПРЕЖДЕНИЕ: не подключайте пилу к сети питания до тех пор, пока внимательно не ознакомитесь с изложенными в «Руководстве» рекомендациями и не изучите все пункты настройки и регулировки пилы.

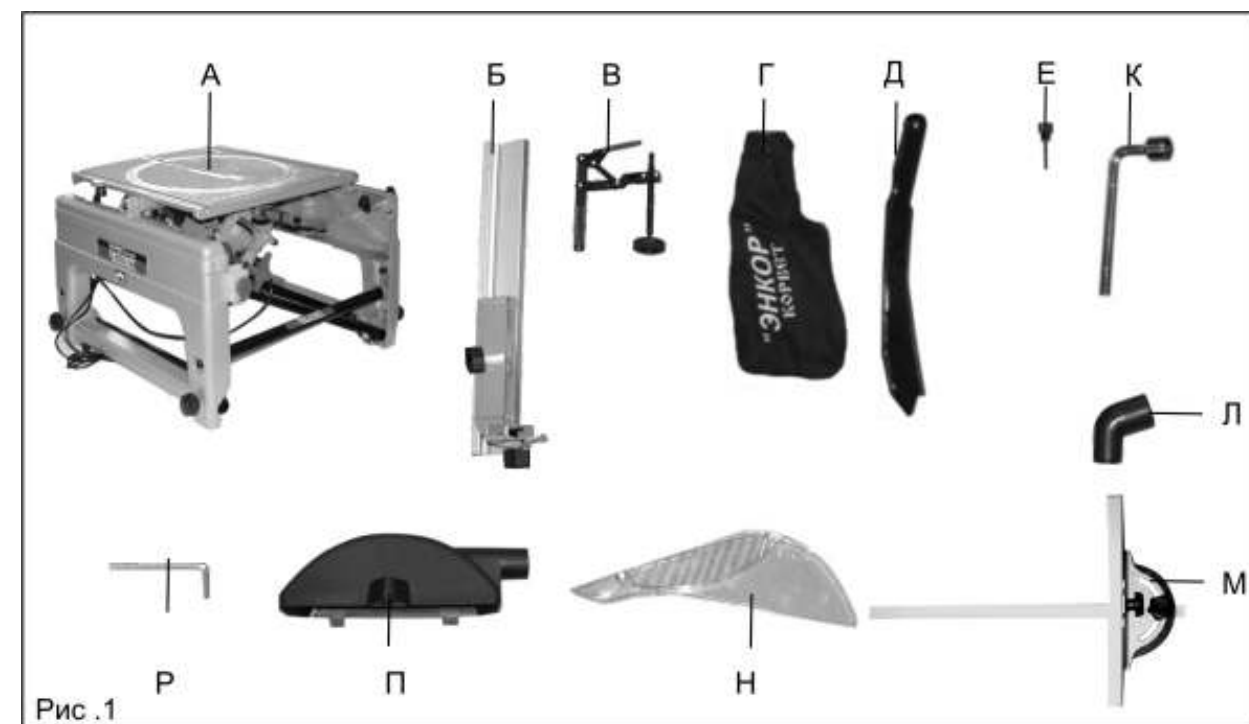
- 5.1.1. Ознакомьтесь с техническими характеристиками, назначением и конструкцией пилы.
5.1.2. Правильно устанавливайте и всегда содержите в рабочем состоянии все защитные устройства.
5.1.3. Выработайте в себе привычку: прежде чем включить пилу убедитесь в том, что все используемые при настройке инструменты удалены с рабочего стола.
5.1.4. Место проведения работ пилой должно быть ограждено. Содержите рабочее место в чистоте, не допускайте загромождения посторонними предметами. Не допускайте использование пилы в помещениях со скользким полом, например, засыпанном опилками или натертом воском.
5.1.5. **Запрещается** работа пилы в помещениях с относительной влажностью воздуха более 80%. Позаботьтесь о хорошем освещении рабочего места и свободе передвижения вокруг пилы.
5.1.6. Дети и посторонние лица должны находиться на безопасном расстоянии от рабочего места. Запирайте рабочее помещение на замок.
5.1.7. Не перегружайте пилу. Ваша работа будет выполнена лучше и закончится быстрее, если вы будете выполнять её так, чтобы пила не перегружалась.
5.1.8. При выполнении регулировки пилы используйте только соответствующий инструмент.
5.1.9. Одевайтесь правильно. При работе с пилой не надевайте лишнюю свободную одежду, перчатки, галстуки, украшения. Они могут попасть в подвижные детали пилы. Всегда работайте в нескользящей обуви и уберите назад длинные волосы.
5.1.10. Всегда работайте в защитных очках: обычные очки таковыми не являются, поскольку не противостоят ударам; работайте с применением наушников для уменьшения воздействия шума. При длительной работе рекомендуется использовать виброзащитные рукавицы.

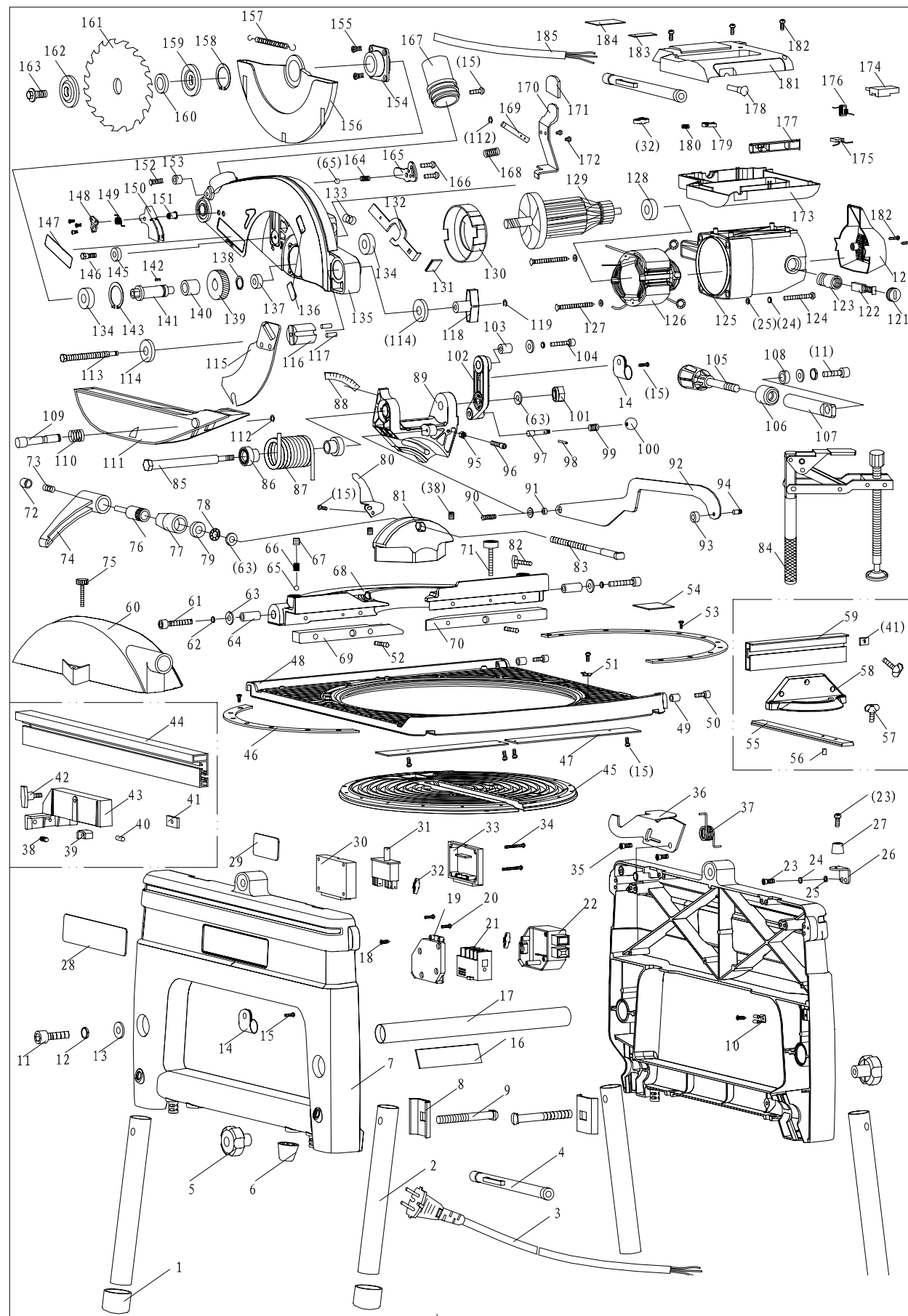

5.1.11. При отсутствии на рабочем месте эффективных систем пылеудаления рекомендуется использовать индивидуальные средства защиты дыхательных путей (респиратор), поскольку пыль от некоторых материалов может вызывать аллергические осложнения.

5.1.12. Надёжно закрепляйте обрабатываемую заготовку. Для закрепления заготовки обязательно используйте струбцину. Это надёжнее, чем удерживать заготовку руками.

5.1.13. Контролируйте исправность деталей пилы, правильность регулировки подвижных деталей, соединений подвижных деталей, правильность установок под планируемые операции. Любая неисправная деталь должна немедленно ремонтироваться или заменяться.

5.1.14. Содержите пилу в чистоте, в исправном состоянии, правильно ее обслуживайте.

5.1.15. Перед началом любых работ по настройке или техническому обслуживанию пилы отключите вилку шнура питания пилы из розетки электросети.

5.1.16. Используйте только рекомендованные комплектующие. Соблюдайте указания, прилагаемые к комплектующим. Применение несоответствующих комплектующих может стать причиной несчастного случая.

5.1.17. Не оставляйте пилу без присмотра. Прежде чем покинуть рабочее место, выключите пилу, дождитесь полной остановки пильного диска и отключите шнур питания из сети.

5.2. Дополнительные указания по обеспечению безопасности

ВНИМАНИЕ! Начинайте работу с пилой только после того, как полностью соберёте и проверите её в соответствии с указаниями данного руководства по эксплуатации.

5.2.1. Перед первым включением пилы обратите внимание на:

- правильность сборки и надёжность установки пилы;
- исправность и подвижность защитного кожуха;
- кнопку блокировки вращения пильного диска (должна быть отпущена);
- ручку фиксации угла наклона пильного диска, ручку фиксации поворотного стола (должны быть затянуты).

ВНИМАНИЕ! Прочтите надписи с предупреждающими указаниями на наклейках, расположенных на пиле. Держите руки вне области пиления пильного диска. Никогда не пилите заготовку, удерживая её руками без фиксации струбциной.

5.2.2. Перед работой проверьте пильный диск на наличие трещин или повреждений. Пильный диск с трещинами или другими повреждениями следует немедленно заменить.

5.2.3. Не используйте пилу вблизи легковоспламеняющихся жидкостей или газов.

5.2.4. Используйте фланцы, предназначенные для этой пилы.

5.2.5. Будьте осторожны: не повредите вал, фланцы (прежде всего, их монтажные поверхности), болты. Повреждение этих деталей может привести к разрушению пильного диска.

5.2.6. Убедитесь в том, что рабочий стол правильно заблокирован и не перемещается во время работы, а также, что пила надёжно зафиксирована под необходимым углом наклона.

5.2.7. Перед началом работы уберите с поверхности рабочего стола стружку, лишние заготовки, обрезки и т.д.

5.2.8. Проверьте и убедитесь в отсутствии гвоздей и других инородных предметов в заготовке.

5.2.9. Перед включением убедитесь, что фиксатор пильного диска отпущен.

5.2.10. Обратите внимание на то, чтобы пильный диск в любых положениях ни при каких обстоятельствах не касался рабочего стола.

5.2.11. Крепко удерживайте ручку пилы. Помните, что в режиме торцово – усовочной пилы в момент включения и остановки пила может самопроизвольно перемещаться вниз или вверх.

5.2.12. Обрабатываемую заготовку постоянно прижимайте к упору или поверхности рабочего стола, чтобы она не могла качаться или вращаться. Под заготовкой не должны скапливаться опилки.

Позаботьтесь о том, чтобы после пиления заготовка не могла произвольно сдвинуться с места (например, за счёт того, что она не всей плоскостью прилегает к поверхности стола), а также о том, чтобы обрезки сразу же удалялись от пильного диска. В противном случае, обрезки могут быть захвачены пильным диском и с силой выброшены в сторону оператора. Не пилите одновременно несколько заготовок.

5.2.13. Будьте особенно внимательны при пилении больших, очень маленьких или неудобных заготовок. Используйте дополнительные опорные поверхности при пилении длинных заготовок, т. к. отпиленная часть заготовки по завершению пиления может опрокинуться с рабочего стола.

Не пилите этой пилой заготовки, которые настолько малы, что вы не можете их надёжно удерживать.

При пилении профилированных заготовок примите необходимые меры, чтобы заготовка не могла соскользнуть и заклинить пильный диск. Профилированная заготовка должна укладываться на рабочий стол своей плоской поверхностью.

5.2.14. Не прикасайтесь к пильному диску во время работы пилы.

5.2.15. Перед включением убедитесь, что пильный диск не касается поверхности заготовки.

5.2.16. Перед работой запустите пилу на холостом ходу и дайте ей поработать не менее минуты. Если в это время вы услышите посторонний шум или почувствуете сильную вибрацию, выключите пилу, отсоедините вилку шнура питания от розетки электрической сети и установите причину этого явления. Не включайте пилу до выявления и устранения причин неисправности. Проверьте пильный диск на возможное биение. Причиной биения может быть неправильный монтаж или плохая балансировка пильного диска.

5.2.17. Перед пилением подождите, пока пильный диск достигнет максимальной скорости вращения.

5.2.18. Если вам что-то показалось ненормальным в работе пилы, немедленно прекратите её эксплуатацию.

5.2.19. Перед работой по обслуживанию, регулировке или настройке пилы всегда отключайте вилку из розетки и ждите остановки пильного диска.

5.2.20. Всегда будьте внимательны, особенно при выполнении повторяющихся, монотонных действий. Не успокаивайтесь ошибочным чувством безопасности.

5.2.21. Используйте пильные диски, рекомендованные ООО «ЭНКОР - Инструмент-Воронеж». (См. Раздел 16).

Не применяйте пильные диски без знака соответствия требованиям стандарта, никогда не устанавливайте абразивные круги или иные, не соответствующие назначению пилы, съёмные рабочие инструменты. Это может стать причиной тяжелой травмы.

5.2.22. Не допускайте неправильную эксплуатацию шнура питания. Не тяните за шнур питания при отсоединении вилки от розетки. Оберегайте шнур питания от нагревания, масла, воды и острых кромок.

№*	Код	Наименование	№*	Код	Наименование
125	130890	Корпус электродвигателя	156	130921	Кожух защитный
126	130891	Статор	157	130922	Пружина
127	130892	Винт	158	130923	Кольцо стопорное
128	130893	Подшипник	159	130924	Фланец внутренний
129	130894	Ротор	160	130925	Кольцо
130	130895	Корпус редуктора	161	130926	Диск пильный
131	130896	Накладка	162	130927	Фланец внешний
132	130897	Кнопка блокировки	163	130928	Болт крепления пильного диска
133	130898	Пружина	164	130929	Пружина
134	130899	Подшипник	165	130930	Упор
135	130900	Кожух	166	130931	Винт
136	130901	Наклейка	167	130932	Раструб
137	130902	Подшипник	168	130933	Пружина
138	130903	Кольцо стопорное	169	130934	Вставка
139	130904	Шестерня	170	130935	Рычаг
140	130905	Втулка	171	130936	Накладка
141	130906	Шпиндель	172	130937	Винт
142	130907	Шпонка	173	130938	Полуручка нижняя
143	130908	Кольцо стопорное	174	130939	Выключатель
144	130909	Опорный фланец	175	130940	Конденсатор
145	130910	Подшипник	176	130941	Катушка индуктивности
146	130911	Болт	177	130942	Курок
147	130912	Наклейка	178	130943	Кнопка блокировки
148	130913	Держатель	179	130944	Замок
149	130914	Пружина	180	130945	Пружина
150	130915	Антиотбрасыватель	181	130946	Полуручка верхняя
151	130916	Ось	182	130947	Винт
152	130917	Винт	183	130948	Наклейка
153	130918	Втулка	184	130949	Наклейка
154	130919	Корпус	185	130950	Провод электрический
155	130920	Винт			

*- позиция по схеме сборки

№*	Код	Наименование	№*	Код	Наименование
1	130766	Опора резиновая	63	130828	Шайба
2	130767	Жожа	64	130829	Втулка
3	130768	Шнур питания	65	130830	Шарик
4	130769	Втулка	66	130831	Пружина
5	130770	Гайка	67	130832	Винт
6	130771	Подушка	68	130833	Упор фронтальный
7	130772	Боковина основания	69	130834	Направляющая левая
8	130773	Скоба (пластина прижимная)	70	130835	Направляющая правая
9	130774	Болт	71	130836	Винт фиксации
10	130775	Держатель	72	130837	Крышка
11	130776	Винт	73	130838	Пружина
12	130777	Шайба	74	130839	Ручка фиксации
13	130778	Шайба	75	130840	Винт
14	130779	Держатель	76	130841	Винт
15	130780	Винт	77	130842	Втулка
16	130781	Наклейка	78	130843	Шайба
17	130782	Труба соединительная	79	130844	Шайба
18	130783	Винт	80	130845	Указатель
19	130784	Крышка магнитного пускателя	81	130846	Консоль нижняя
20	130785	Винт	82	130847	Винт фиксации
21	130786	Магнитный пускатель	83	130848	Болт
22	130787	Корпус магнитного пускателя	84	130849	Струбцина
23	130788	Винт	85	130850	Ось
24	130789	Шайба	86	130851	Втулка
25	130790	Шайба	87	130852	Пружина возвратная
26	130791	Уголок	88	130853	Шкала
27	130792	Подушка	89	130854	Консоль верхняя
28	130793	Наклейка	90	130855	Винт
29	130794	Наклейка	91	130856	Втулка
30	130795	Корпус выключателя концевого	92	130857	Тяга
31	130796	Выключатель концевой	93	130858	Подшипник
32	130797	Зажим	94	130859	Ось
33	130798	Крышка выключателя концевого	95	130860	Гайка
34	130799	Винт	96	130861	Болт
35	130800	Винт	97	130862	Штифт стопора
36	130801	Фиксатор	98	130863	Шплинт
37	130802	Пружина	99	130864	Пружина
38	130803	Винт	100	130865	Рукоятка
39	130804	Вставка	101	130866	Гайка
40	130805	Штифт	102	130867	Рычаг
41	130806	Гайка квадратная	103	130868	Втулка
42	130807	Винт фиксации	104	130869	Винт
43	130808	Блок зажимной	105	130870	Ручка
44	130809	Упор параллельный	106	130871	Втулка
45	130810	Стол рабочий (поворотный)	107	130872	Тяга
46	130811	Пластина (полукольцо)	108	130873	Втулка
47	130812	Шкала	109	130874	Фиксатор
48	130813	Стол рабочий	110	130875	Пружина
49	130814	Втулка	111	130876	Кожух защитный
50	130815	Винт	112	130877	Кольцо стопорное
51	130816	Указатель	113	130878	Винт
52	130817	Винт	114	130879	Шайба
53	130818	Винт	115	130880	Расклинователь
54	130819	Наклейка	116	130881	Вставка
55	130820	Планка	117	130882	Штифт
56	130821	Штифт	118	130883	Фиксатор
57	130822	Винт фиксации	119	130884	Кольцо стопорное
58	130823	Транспортер	120	130885	Крышка задняя электродвигателя
59	130824	Планка	121	130886	Крышка щёткодержателя
60	130825	Кожух пылесборник	122	130887	Щётка угольная
61	130826	Винт	123	130888	Щёткодержатель
62	130827	Шайба	124	130889	Винт

5.2.23. Не используйте пилу для пиления других материалов, кроме древесины, ДСП, ДВП, МДФ и других подобных материалов, а также тонкого алюминиевого профиля.

5.2.24. При пиления материала необходимо помнить о максимальных пыльных возможностях электропилы (см. табл.2).

5.2.25. Избегайте неудобных положений рук, т. к. при внезапном соскальзывании одна или обе руки могут оказаться рядом с пыльным диском.

5.2.26. При работе необходимо следить за тем, чтобы обороты пыльного диска не падали более чем на 15-20%, чтобы двигатель не перегружался, и пыльный диск в пропиле "не заедал".

5.2.27. В режиме торцово – усовочной пилы после окончания пиления, удерживая пилу в нижнем рабочем положении, выключите пилу, дождитесь полной остановки пыльного диска, и затем поднимите пыльный диск. Эти условия гарантируют вам высокую чистоту пиления и долгий срок службы пилы.

6. ПОДКЛЮЧЕНИЕ ПИЛЫ К ИСТОЧНИКУ ПИТАНИЯ

Предупреждение: Для собственной безопасности никогда не включайте вилку шнура питания в розетку источника питания до окончания сборки, изучения руководства по эксплуатации и правил техники безопасности.

6.1. Электрические соединения. Требования к шнуру питания

6.1.1. Пила подключается к сети с напряжением 220В частотой 50 Гц. В соответствии с ГОСТом пила имеет двойную изоляцию.

6.1.2. Для защиты электропроводки от перегрузок на электросчётчике необходимо установить плавкие предохранители или автоматические выключатели на 10 А.

6.1.3. Запрещается переделывать вилку, если она не входит в розетку. Квалифицированный электрик должен установить соответствующую розетку.

6.1.4. При повреждении шнура питания его должен заменить изготовитель или сертифицированный сервисный центр.

6.2. Требования при обращении с двигателем

ВНИМАНИЕ! Для исключения опасности повреждения двигателя регулярно очищайте двигатель от опилок и древесной пыли. Таким образом обеспечивается беспрепятственное охлаждение двигателя.

6.2.1. Если двигатель не запускается или внезапно останавливается при работе, сразу же отключите пилу. Отсоедините вилку шнура питания пилы от розетки электрической сети. Проверьте пыльный диск на свободное вращение. Если пыльный диск вращается свободно, включите двигатель ещё раз. Если двигатель всё ещё не вращается, попытайтесь по таблице возможных неисправностей найти и устранить возможную причину.

6.2.2. Колебания напряжения сети в пределах $\pm 10\%$ относительно номинального значения не влияют на нормальную работу пилы. Однако, при тяжёлой нагрузке необходимо, чтобы на двигатель подавалось напряжение 220 В.

6.2.3. Большинство проблем с двигателем вызвано ослаблением или плохими контактами в разъёмах, перегрузкой, пониженным напряжением (возможно, вследствие недостаточного сечения подводных проводов). Поэтому всегда с помощью квалифицированного электрика проверяйте все разъёмы, рабочее напряжение и потребляемый пилкой ток.

6.2.4. При большой длине и малом поперечном сечении подводных проводов на этих проводах происходит дополнительное падение напряжения, которое приводит к проблемам с двигателем. Поэтому для нормального функционирования этой пилы необходимо достаточное поперечное сечение подводных проводов. Приведённые в таблице данные о длине подводных проводов относятся к расстоянию между распределительным щитом, к которому подсоединена пила, и вилкой штепсельного разъёма пилы. При этом, не имеет значения, осуществляется подвод электроэнергии к пиле через стационарные подводные провода, через удлинительный кабель или через комбинацию стационарных и удлинительных кабелей.

Таблица 3

Длина подводных проводов	Необходимое поперечное сечение медных проводов
До 15м	1,5 мм ²

7. УСТРОЙСТВО ПИЛЫ

Пила состоит из следующих сборочных единиц и деталей:

- в режиме дисковой пилы Рис. 2а;
- в режиме торцово-усовочной пилы Рис. 2б, 2в, 2г.



Рис. 2а



Рис. 2б

21. ВОЗМОЖНЫЕ НЕИСПРАВНОСТИ И МЕТОДЫ ИХ УСТРАНЕНИЯ

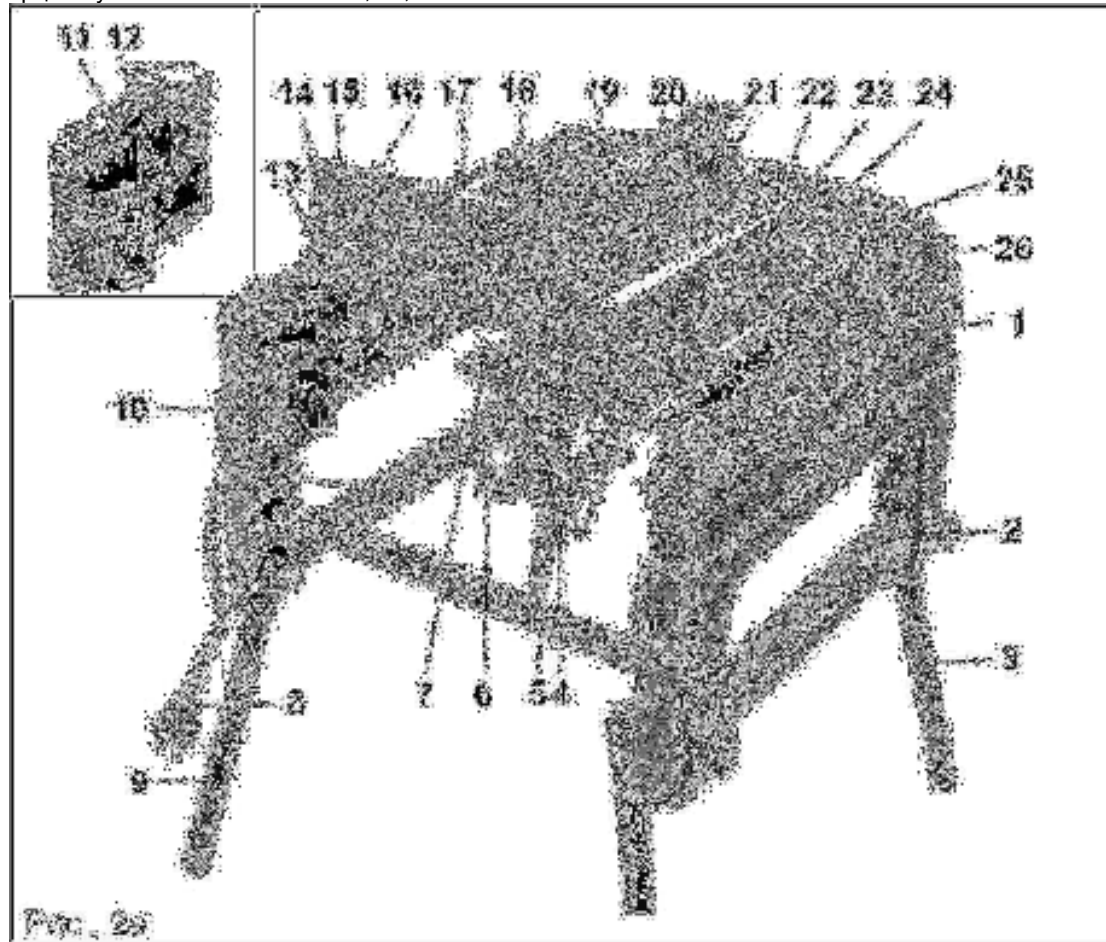
Главным в получении оптимальных результатов при использовании пилы является правильная регулировка и балансировка. Если вам кажется, что пила пилит неточно, необходимо проверить все регулировки и установки. Обратите внимание также на то, что если вы меняете одну регулировку, она часто оказывает влияние на другие регулировки. Лучше всего проверить все регулировки во время устранения неисправности

Неисправность	Возможная причина	Действия по устранению
1. Двигатель не запускается	1. Нет напряжения в сети питания	1. Проверить напряжение в сети
	2. Неисправен выключатель	2. Проверить выключатель
	3. Статор или якорь сгорели	3. Обратиться в специализированную мастерскую для ремонта.
	4. Износ угольных щеток	4. Следить за состоянием угольных щеток. Заменить угольные щетки см. п. 17.2.
2. Двигатель не развивает полную скорость и не работает на полную мощность	1. Низкое напряжение	1. Проверить напряжение в сети
	2. Перегрузка по сети	2. Проверить напряжение в сети
	3. Сгорела обмотка или обрыв в обмотке	3. Обратиться в специализированную мастерскую для ремонта.
	4. Слишком длинный удлинительный шнур	4. Заменить шнур на более короткий, убедиться, что он отвечает требованиям п. 6.2.4.
3. Двигатель перегревается, останавливается, размыкает прерыватели предохранителей	1. Двигатель перегружен	1. Опускать пильный диск медленнее
	2. Обмотки сгорели или обрыв в обмотке	2. Обратиться в специализированную мастерскую для ремонта
	3. Предохранители или прерыватели имеют недостаточную мощность	3. Установить предохранители или прерыватели соответствующей мощности
4. Повышенная вибрация, люфт пильного диска	1. Пильный диск разбалансирован (часть напаек сколота)	1. Снять пильный диск и заменить на другой
	2. Пильный диск изношен	2. Снять пильный диск и заменить на другой
	3. Пильный диск плохо закреплён	3. Затянуть болт крепления после установки пильного диска
	4. Прочие причины	4. Проверить пилу в специализированной мастерской
5. Пильный диск соприкасается с рабочим столом	1. Неправильная установка пильного диска	1. См. п. 10. п11. п12.
	2. Прочие причины	2. Проверить пилу в специализированной мастерской
6. Пильный диск заклинивает в пропилах, подгорели стенки пропила	1. Неправильная эксплуатация	1. Внимательно изучить руководство по эксплуатации
	2. Пильный диск затуплен	2. Заточить или заменить пильный диск
	3. Пильный диск не соответствует выполняемой работе	3. Использовать пильный диск, соответствующий выполняемой работе (форма и число зубьев и т.д.)

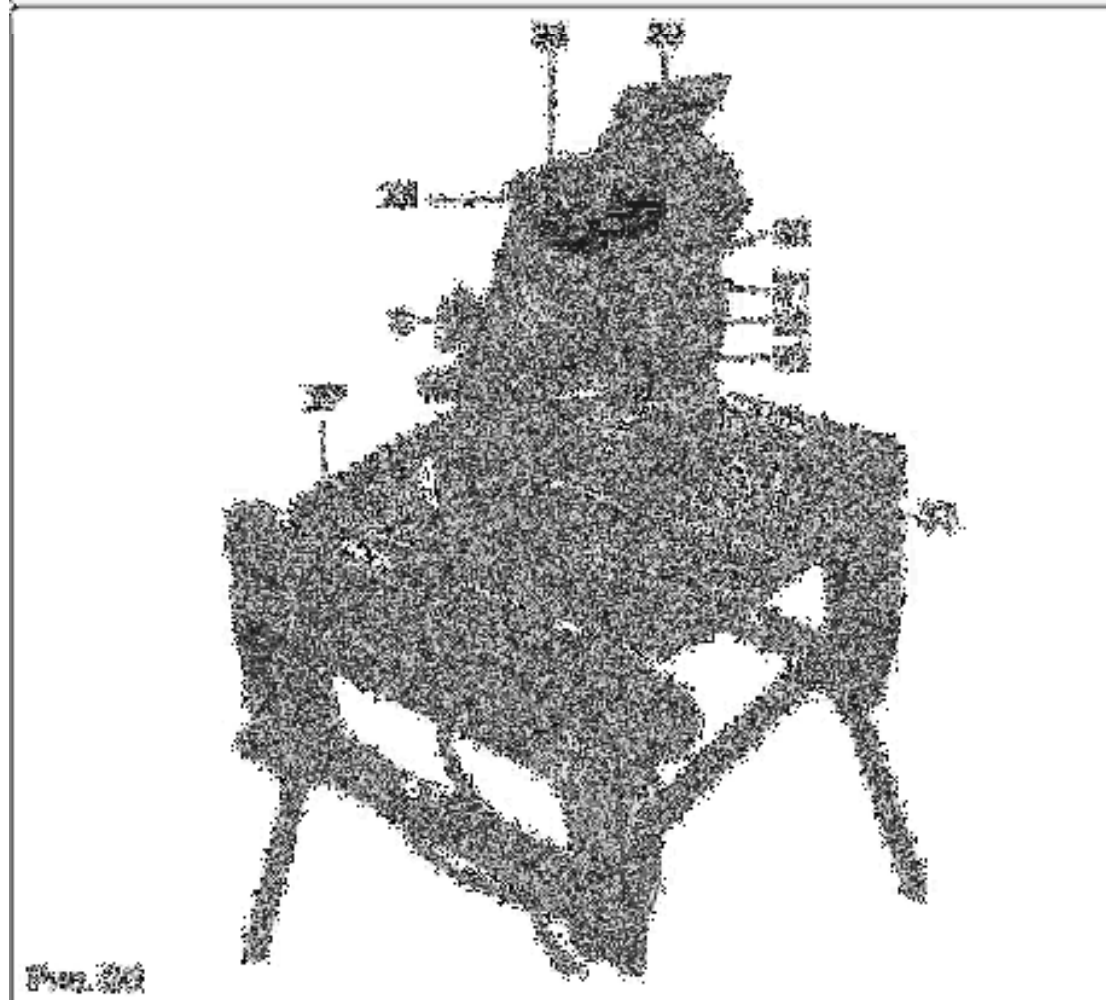
19. СВИДЕТЕЛЬСТВО О ПРИЁМКЕ И ПРОДАЖЕ

Пила модели "КОРВЕТ Эксперт 10-254" соответствует требованиям ТУ-4833-020-44744687-2007, ГОСТ Р МЭК 1029-2-1-95, ГОСТ Р МЭК 1029-2-9-99, обеспечивающим безопасность жизни, здоровья потребителей и охрану окружающей среды и признана годной к эксплуатации.

Дата изготовления "___" _____ 200 г. Зав. № _____ ОТК _____ штамп _____
 Дата продажи "___" _____ 200 г. _____ подпись _____
 _____ подпись продавца _____ штамп магазина

20. ГАРАНТИЙНЫЕ ОБЯЗАТЕЛЬСТВА

Производитель гарантирует надёжную работу пилы модели «Корвет» при соблюдении условий хранения, правильности монтажа, соблюдении правил эксплуатации и обслуживания, указанных в руководстве по эксплуатации.

Гарантийный срок – 12 месяцев с даты продажи через розничную торговую сеть. Срок службы – 5 лет.

Гарантия распространяется только на производственные дефекты, выявленные в процессе эксплуатации пилы в период гарантийного срока. В случае нарушения работоспособности пилы в течение гарантийного срока владелец имеет право на ее бесплатный ремонт.

В гарантийный ремонт принимается пила при обязательном наличии правильно и полностью оформленного и заполненного гарантийного талона установленного образца на представленную для ремонта пилу с штампом торговой организации и подписью покупателя.

В гарантийном ремонте может быть отказано:

1. При отсутствии гарантийного талона.
2. При нарушении пломб, наличии следов разборки на корпусе, шлицах винтов, болтов, гаек и прочих следов разборки или попытки разборки пилы.
3. Если неисправность пилы стала следствием нарушения условий хранения, попадания внутрь посторонних предметов, жидкостей, нарушения условий эксплуатации (эксплуатация без необходимых насадок и приспособлений, эксплуатация не предназначенным режущим инструментом, насадками, дополнительными приспособлениями и т.п.).
4. При перегрузке или заклинивании двигателя (одновременный выход из строя ротора и статора, обеих обмоток статора).
5. При механическом повреждении сетевого шнура или штепселя.
6. При механическом повреждении корпуса и его деталей.

Гарантия не распространяется на:

- сменные принадлежности (аксессуары и оснастку), например: пилки, пильные диски, пильные ленты, отрезные диски, ножи, сверла, элементы их крепления, патроны сверлильные, цанги, буры, подошвы шлифовальных и ленточных машин, фильтры и т.п.;
- быстроизнашивающиеся детали, если на них присутствуют следы эксплуатации, например: угольные щетки, приводные ремни, сальники, защитные кожухи, направляющие и протяжные ролики, цепи приводные, резиновые уплотнения и т.п. Замена их в течение гарантийного срока является платной услугой;
- шнуры питания, в случае повреждения изоляции, подлежат обязательной замене без согласия владельца (услуга платная);
- расходные материалы, например: лента шлифовальная, заточные, отрезные и шлифовальные круги и т.п.

Предметом гарантии не является неполная комплектация пилы, которая могла быть выявлена при продаже. Претензии от третьих лиц не принимаются.

Пила в ремонт должна сдаваться чистой, в комплекте с принадлежностями.

РЕКОМЕНДАЦИИ ПОТРЕБИТЕЛЮ:

Во всех случаях нарушения нормальной работы пилы, например: падение оборотов, изменение шума, появление постороннего запаха, дыма, вибрации, стука, повышенной искры на коллекторе – прекратите работу и обратитесь в Сервисный центр «Корвет» или гарантийную мастерскую.

Гарантийный, а также послегарантийный ремонт производится оригинальными деталями и узлами только в гарантийных мастерских, указанных в перечне «Адреса гарантийных мастерских».

Примечание:

Техническое обслуживание пилы, проведение регламентных работ, регулировок, указанных в руководстве по эксплуатации, диагностика не относятся к гарантийным обязательствам и оплачиваются согласно действующим расценкам Сервисного центра.

С гарантийными обязательствами ознакомлен и согласен: _____,
 _____ дата _____ подпись покупателя

Сервисный центр "Корвет" тел./ факс (4732) 39-24-86, 61-96-45

E-mail: petrovich@enkor.ru

E-mail: orlova@enkor.ru

Изготовитель:

ШАНХАЙ ДЖОЕ ИМПОРТ ЭНД ЭКСПОРТ КО., ЛТД.

Китай-Рм 339, № 551 ЛАОШАНУЧУН, ПУДОНГ, ШАНХАЙ, П.Р.

Импортер: ООО «ЭНКОР-Инструмент-Воронеж»:

394018, Воронеж, пл. Ленина, 8. Тел./факс: (4732) 39-03-33

E-mail: opt@enkor.ru



Рис. 2в



Рис. 2г

- | | |
|----------------------------------------------------|-------------------------------------------------------------------|
| 1. Основание (станина) | 29. Болт |
| 2. Гайка - фиксатор | 30. Болт крепления (пильного диска) |
| 3. Ножка раскладная | 31. Фланец внешний |
| 4. Ручка (подъема/опускания пильного диска) | 32. Кожух защитный |
| 5. Патрубок | 33. Паз |
| 6. Раструб | 34. Вставка |
| 7. Ручка фиксации (наклона пильного диска) | 35. Фиксатор |
| 8. Шнур питания | 36. Кнопка блокировки (пильного диска) |
| 9. Опора регулируемая | 37. Электродвигатель |
| 10. Магнитный пускатель | 38. Упор |
| 11. Подушка | 39. Стопор |
| 12. Выключатель концевой | 40. Стол рабочий, поворотный (в режиме торцово – усовочной пилы) |
| 13. Паз поперечный | 41. Указатель |
| 14. Транспортер | 42. Упор фронтальный |
| 15. Винт фиксации | 43. Шкала |
| 16. Винт фиксации | 44. Ручка (перемещения пильного диска) |
| 17. Планка для поперечного и косоугольного пиления | 45. Курок выключателя |
| 18. Стол рабочий (в режиме дисковой пилы) | 46. Кнопка блокировки |
| 19. Кожух защитный | 47. Рычаг блокировки (защитного кожуха) |
| 20. Диск пильный | 48. Зажим струбины |
| 21. Расклинователь | 49. Струбина |
| 22. Упор параллельный | 50. Гнездо (струбины) |
| 23. Винт фиксации | 51. Винт фиксации струбины |
| 24. Винт фиксации | 52. Пылесборник |
| 25. Паз продольный | 53. Ось |
| 26. Фиксатор | 54. Винт фиксации (поворота рабочего стола) |
| 27. Подушка | |
| 28. Узел пильного диска | |

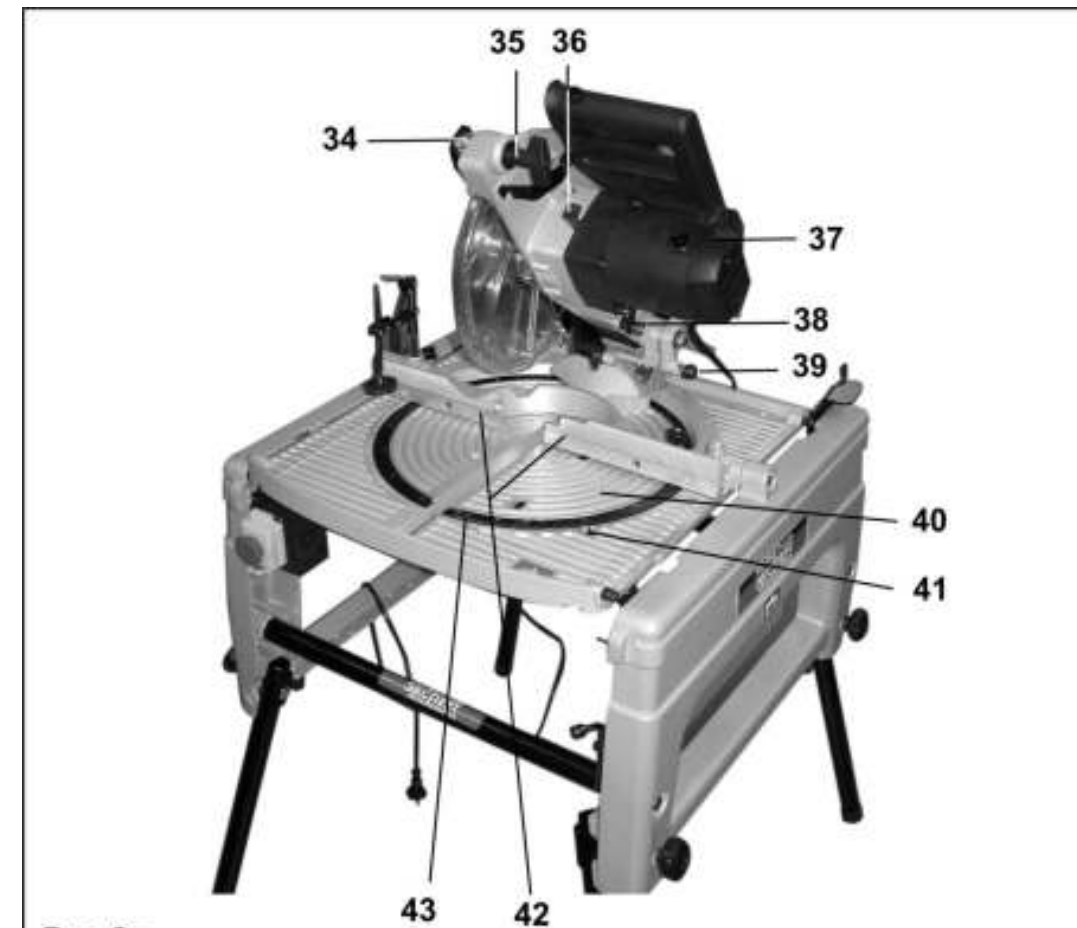
8. УСТАНОВКА И КРЕПЛЕНИЕ ПИЛЫ

ПРЕДУПРЕЖДЕНИЕ: Перед выполнением каких - либо работ по наладке, обслуживанию, настройке пилы и т.п., отключите и обесточьте пилу, отсоедините вилку шнура питания пилы от питающей розетки.

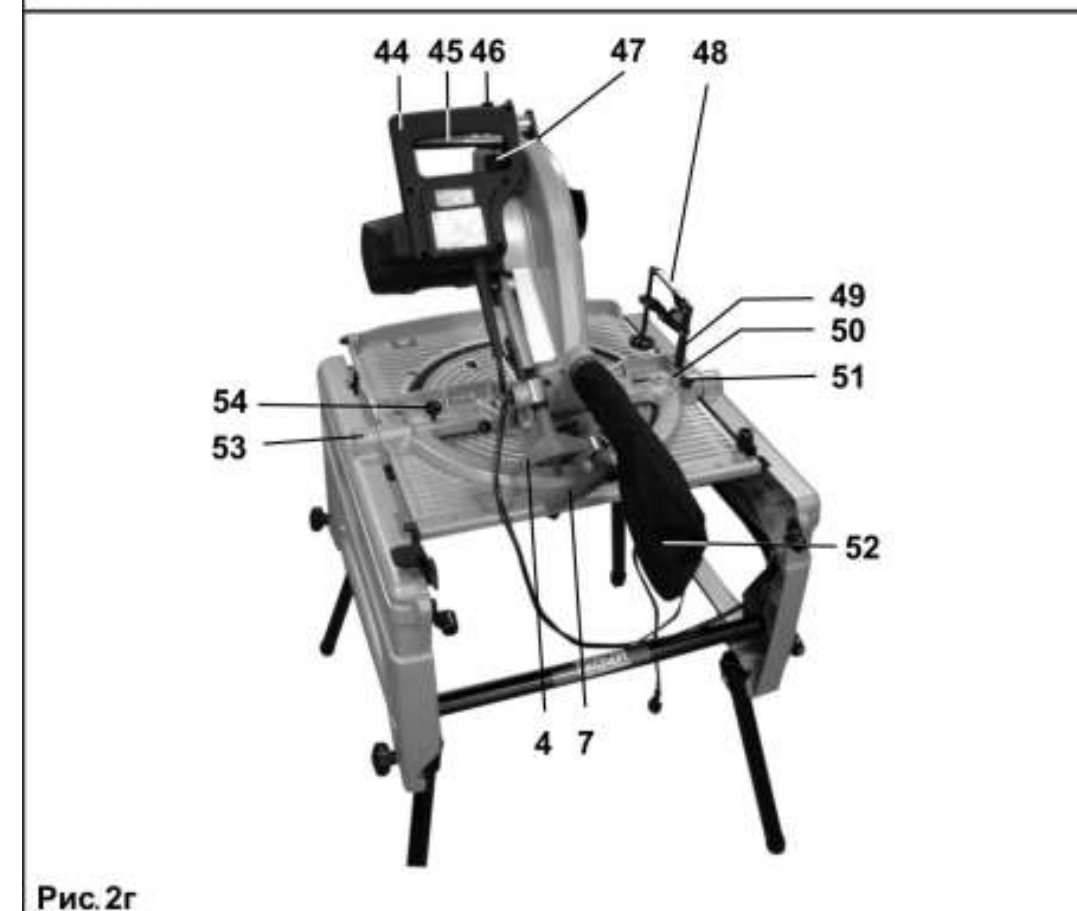
8.1. Установка на верстаке

Пила должна устанавливаться на прочном (учитывая вес пилы, см. Табл.1), устойчивом верстаке достаточной высоты, чтобы оператору было удобно в процессе работы.

Закрепите пилу к поверхности верстака при помощи четырех болтовых соединений (не комплектуются) через монтажные отверстия в станине 1 (Рис. 2а). Обязательно используйте при креплении плоскую и пружинную шайбы на каждый болт (не комплектуются).

8.2. Установка на ножках

Положите пилу на бок, ослабьте четыре гайки 2 (Рис. 2а). Разложите четыре ножки 3 (Рис. 2а) и надежно затяните гайки 2. Установите пилу на ножки 3 (Рис. 2а). Поверхность пола должна быть достаточно ровной и устойчивой. Вращением опоры 9 добейтесь максимально устойчивого положения пилы. Еще раз убедитесь в надежности крепления ножек 3 винтами 2 (Рис. 2а).

9. ТРАНСПОРТИРОВКА И ХРАНЕНИЕ ПИЛЫ

Перед транспортировкой:

- Прежде всего, убедитесь в том, что пила отключена от сети электропитания;
- Установите пильный диск 20 в крайнее нижнее положение;
- Зафиксируйте положение пильного диска 20;
- Надежно зафиксируйте все подвижные органы и узлы пилы;
- Компактно уложите шнур питания, исключив его падение и повреждение во время транспортировки. Следите за тем, чтобы шнур питания не мешал во время транспортировки;
- Переносить пилу необходимо вдвоем или при помощи подъемных механизмов и приспособлений, учитывая вес пилы, (см. Табл.1) и только за основание 1 (Рис. 2а)

ПРЕДУПРЕЖДЕНИЕ: При транспортировке пилы на дальние расстояния разберите и упакуйте пилу также, как она была упакована при покупке.

Храните пилу в сухом и чистом помещении при нормальной температуре. Не допускайте нагрева пилы, воздействия прямых солнечных лучей или повышенной влажности (см. Раздел 1). Во время хранения все комплектующие должны быть чистыми и сухими. Перед длительным хранением или перед транспортировкой на дальние расстояния пылесборник 52 (Рис. 2г) и кожух 55 (Рис. 4) необходимо снять и очистить от пыли и опилок (см.п.12.2).

18. РЕКОМЕНДУЕМЫЕ ПРИЕМЫ РАБОТЫ

18.1. Пиление плинтуса

На вашей пиле возможно изготовление плинтуса с внешним или внутренним углом. Для настройки пилы для данной операции рекомендуем использовать угломер (не комплектуется) или готовые шаблоны. Две поверхности заготовки плинтуса, которые крепят к потолку (полу) и стене, при соединении образуют угол 90°. У большинства потолочных плинтусов верхний задний угол составляет 52°, а нижний задний угол составляет 38°, как показано на Рис. 28. Помните, что углы плинтусов очень точные, и их трудно устанавливать, так как легко может произойти смещение. После всех регулировок пилы рекомендуется производить пробное пиление. Кроме того, в помещениях, где стены не имеют углов точно 90°, необходима точная подстройка установок вашей пилы.



Рис.28

Для пиления плинтусов и получения внешнего или внутреннего прямого угла (90°) установите плинтус, прижав плашмя его широкую заднюю поверхность к поворотному столу и придвинув к упору. Угол поворота стола следует установить на 31,6° влево или вправо, в зависимости от установки плинтуса, а угол наклона пильного диска - на 33,9° влево. Изучив приведенную ниже таблицу, вы можете настроить вашу пилу на пиление потолочных плинтусов с углами 52° и 38° (см. Рис.28). Пиление напольного плинтуса (с такими же параметрами углов) производится по аналогии с потолочным, учитывая его нижнее положение. Для пиления плинтусов с другими параметрами углов (не соответствующими рисунку 28) рекомендуем изучить соответствующую справочную или учебную литературу.

УГОЛ НАКЛОНА ПИЛЬНОГО ДИСКА	ТИП ПИЛЕНИЯ		
33,9° влево	<p>внутренний угол</p>	Левая сторона, внутренний угол 1. Верхний край плинтуса прижат к упору 2. Угол поворота стола 31,6° вправо 3. После пиления используйте левую часть разрезанной заготовки	
		Правая сторона, внутренний угол 1. Нижний край плинтуса прижат к упору 2. Угол поворота стола 31,6° влево 3. После пиления используйте левую часть разрезанной заготовки	
	<p>внешний угол</p>	Левая сторона, внешний угол 1. Нижний край плинтуса прижат к упору 2. Угол поворота стола 31,6° влево 3. После пиления используйте правую часть разрезанной заготовки	
		Правая сторона, внешний угол 1. Верхний край плинтуса прижат к упору 2. Угол поворота стола 31,6° вправо 3. После пиления используйте правую часть разрезанной заготовки	

16. РЕКОМЕНДУЕМЫЕ ПИЛЬНЫЕ ДИСКИ «АТАКА» С ТВЕРДОСПЛАВНЫМИ ПЛАСТИНАМИ

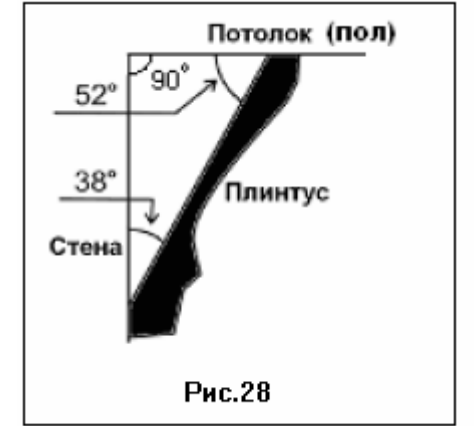
Пильные диски изготовлены из высококачественной стали, что обеспечивает их долгий ресурс и высокое качество пиления. Пильные диски предназначены для пиления твердых и мягких пород древесины, ДСП, пластика, ламината и алюминиевых профилей (см. приведенную ниже таблицу).

Код	Внешний диаметр (мм)	Внутренняя посадка (мм)	Число зубьев (Z)	Форма зуба	Применение
7405	250	30	40	К	Черновое пиление древесины мягких и твердых пород
12820	255	30	32	К	Черновое пиление древесины мягких и твердых пород
7460	255	30	100	ТП	Пиление алюминиевых профилей, пластика, МДФ, различных плит, в том числе, с покрытием
				косой, переменный	К
				трапециевидный	Т
				плоский	П

Форма зуба

17. ТЕХНИЧЕСКОЕ ОБСЛУЖИВАНИЕ

ВНИМАНИЕ: Не приступайте к техническому обслуживанию пилы пока не убедитесь, что пила отключена от источника электрического тока (вилка шнура питания 8 (Рис. 2а) отсоединена от питающей розетки).

В процессе эксплуатации пилы периодически проверяйте её регулировки. Со временем могут потребоваться дополнительные или повторные регулировки (см. раздел 11,12).

17.1. Общее регламентное обслуживание

Периодически удаляйте с пилы пыль и опилки ветошью; не допускайте загрязнения пилы.

Содержите в чистоте электродвигатель 37 (Рис. 2в).

Следите за наполнением пылесборника 52 (Рис. 2г) (см. п.12.2), регулярно снимайте и очищайте от остатков пыли и опилок кожух 55 (Рис. 4).

17.2. Осмотр и замена угольных щеток (Рис. 27а, 27б, 27в)

Заменяйте угольные щетки 80, когда они изношены до 4,8 мм их длины. Щетки необходимо менять парами.

Замену щеток для безопасной и надежной работы пилы необходимо проводить специалисту. Для замены щеток 80 необходимо выкрутить две крышки 81 щеткодержателей с обеих сторон на корпусе электродвигателя 37, извлечь старые щетки 80, на их место поставить новые и зафиксировать их положение, закрутив крышками 81.

Помните, что ремонт пилы должен проводиться в условиях сервисных центров с использованием только оригинальных запасных частей и расходных материалов.



Рис.27б

80 37



Рис.27в

81

10. СБОРКА

Установите пилу на ровную устойчивую поверхность (см. Раздел 8).

Установите ключ (К) в специальный зажим на основании пилы, как показано на рисунке 2а.

Внимание!!!! Ваша пила предназначена для распиловочных или торцово - усовочных работ.

Поворотом рабочего стола 18 на осях 53 (Рис. 2а,2г) пила переводится из одного положения в другое. Фиксатор 26 (Рис. 2а) удерживает положение рабочего стола (18). При нажатии на фиксатор 26 (Рис. 2а) рабочий стол 18 может быть перевернут в другое положение, например, из положения дисковой пилы в положение торцово-усовочной пилы и наоборот. При переводе из одного положения в другое пила должна быть отключена от сети электропитания и от системы пылеудаления. Пылесборник 52 (Рис. 2г) необходимо снять.

10.1. Положение дисковой пилы, Рис. 2а

- Прежде всего, убедитесь в том, что пила отключена от сети электропитания;

- Узел пильного диска 28 (Рис. 2б) должен находиться в нижнем положении (пильный диск 20 находится в пазе 33 (Рис. 2б)) и зафиксирован стопором 39 (Рис. 2в). Расклинователь 21 (Рис. 2а) должен находиться перед пильным диском. Указатель 41 должен находиться на отметке «0» шкалы 43 (Рис. 2в) и винт фиксации 54 (Рис. 2г) должен быть надежно затянут.

Такие комплектующие, как струбцина 49 (Рис. 2г), пылесборник 52 в этом режиме не устанавливаются;

Именно в таком положении пила находится при продаже.

- Установите защитный кожух 19 в специальную прорезь в расклинователе 21, нажав на фиксатор на кожухе 19 (Рис. 3);

- В зависимости от предполагаемой операции установите на рабочий стол 18 (Рис.2а) упор 22 или планку для косоного пиления 17. Планка 22 устанавливается в поперечный паз 13 и фиксируется винтами 23 и 24 в нужном положении. Планка для косоного пиления 17 устанавливается в один из продольных пазов 25 (Рис. 2а) и фиксируется в нужном положении винтами 15 и 16.

- На раструб 6 установите патрубок 5 (Рис. 2а). К патрубку 5 необходимо подключить систему пылеудаления – пылесос (не комплектуется).

10.2. Положение торцово – усовочной пилы

- Прежде всего, убедитесь в том, что пила отключена от сети электропитания;

- Убедитесь, что ручка 7 (Рис. 2а) надежно затянута;

- Снимите защитный кожух 19, нажав на фиксатор на кожухе 19 (Рис. 3);

- С рабочего стола 18 (Рис. 2а) снимите направляющую планку 22 или планку для косоного пиления 17;

- Снимите патрубок 5 с раструба 6 (Рис. 2а);

- В специальные пазы 56 рабочего стола 18 установите кожух 55 и зафиксируйте его винтом Е (Рис. 4);

- Нажмите на фиксатор 26 (Рис. 2а) и переворачивайте рабочий стол 18 в положение торцово-усовочной пилы до момента срабатывания фиксатора 26 и до упора в подушки 11;

- Убедитесь в том, что концевой выключатель 12 находится в нажатом состоянии под действием рабочего стола 18; в этом случае магнитный пускатель 10 блокируется, так как в режиме торцово – усовочной пилы используются другие органы управления;

- Нажмите на ручку 44 (Рис. 2г) до упора вниз, затем потяните стопор 39 (Рис. 2в) на себя и поверните его, переведя его в положение, при котором он не мешает подъему узла 28 (Рис. 2б) вверх. Если это не удастся, поверните рукоятку 4 (Рис. 2г) по часовой стрелке или против часовой стрелки и снова попробуйте разблокировать стопор 39 (Рис. 2в), после чего под действием возвратной пружины узел 28 (Рис. 2б) должен принять верхнее положение;

- Ослабьте фиксатор 35 (Рис. 2в) и выдвиньте вставку 34. Вращением вставки 34 (Рис. 2в) переведите расклинователь 21 в заднее положение, как показано на рисунке 2б. Надежно затяните фиксатор 35 (Рис. 2б);

- Установите на раструб кожуха 55 (Рис. 4) патрубок 5 (Рис. 2а). К патрубку 5 необходимо подключить систему пылеудаления – пылесос (не комплектуется);

- На раструб 6 установите пылесборник 52 (Рис. 2б,2г).



Рис.3

21 20 19

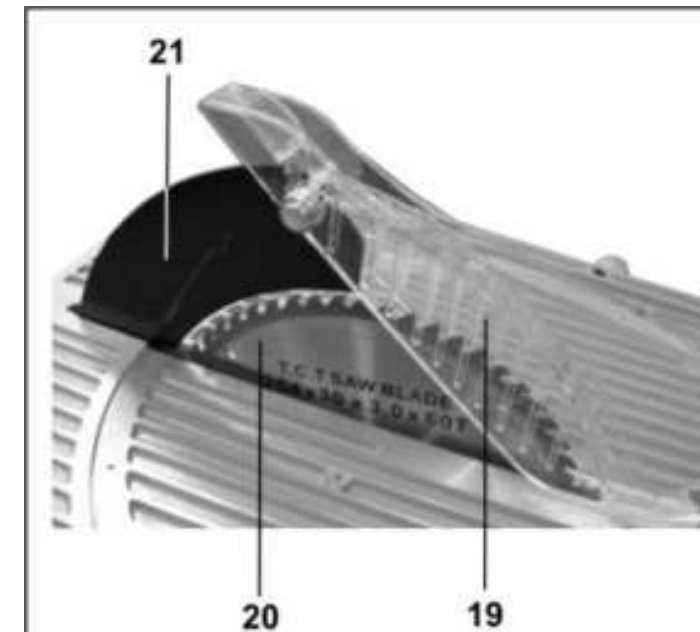

Рис.4

55 18 Е 56

11. ПОДГОТОВКА К РАБОТЕ И РЕГУЛИРОВКИ В РЕЖИМЕ ДИСКОВОЙ ПИЛЫ

Примечание:

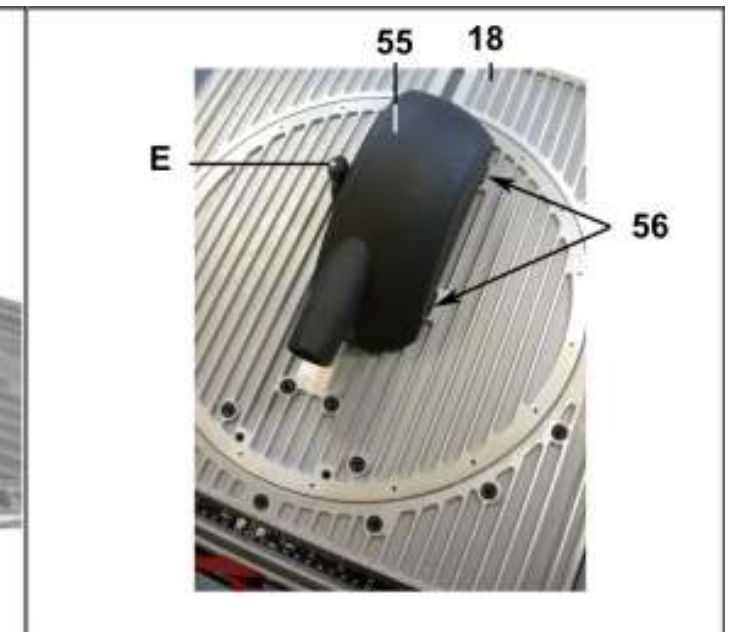
Пила точно отрегулирована на заводе-изготовителе, но при транспортировке регулировочные винты могут ослабнуть и точность установки нарушиться.

Проверьте точность регулировок, указанных в этом разделе и, при необходимости, произведите повторную регулировку с целью получения наилучших результатов при работе с пилой.

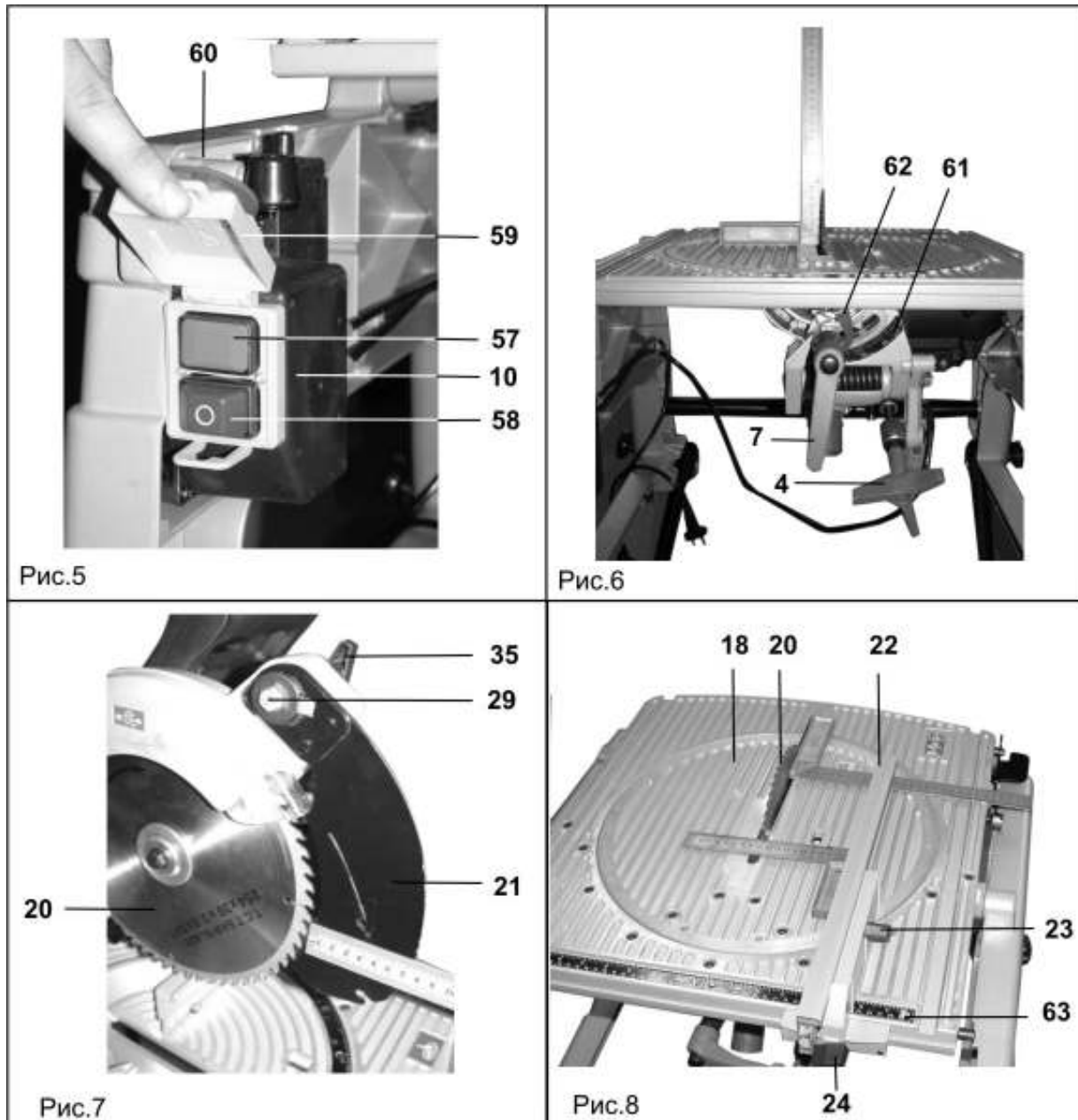

ВНИМАНИЕ: Приступайте к регулировкам пилы только после того, как убедитесь, что пила отключена от источника электрического тока (вилка шнура питания 8 (Рис. 2а) отсоединена от питающей розетки). После каждой установки или регулировки проследите (при отключенной от источника электрического тока пиле) за тем, чтобы пильный диск 20 (Рис. 2а) ни при каких обстоятельствах не касался элементов конструкции пилы.

11.1. Органы управления

11.1.1. Магнитный пускатель (Рис. 5)

Ваша пила оснащена магнитным пускателем 10, который не позволяет пиле повторно включиться при внезапном отключении и включении электропитания.

Для пуска пилы нажмите зеленую кнопку 57. Для повторного пуска пилы после внезапного отключения электропитания необходимо вновь нажать кнопку 57.

Для остановки пилы нажмите красную кнопку 58, обозначенную как «О».

Магнитный пускатель 10 закрыт защитной крышкой 59 и заблокирован кнопкой 60, предотвращающей самопроизвольный пуск пилы. При закрытой крышке 59 пила автоматически отключается от питания;

пилу можно включить только после открытия крышки 59.

В случае необходимости экстренного отключения пилы, следует нажать на красную кнопку 60, в результате чего произойдет отключение питания пилы.

11.1.2. Ручка подъема/опускания пильного диска (Рис. 2а)

Ручка 4 используется для подъема и опускания пильного диска 20. Поверните ручку 4 по часовой стрелке для опускания пильного диска 20 и против часовой стрелки – для подъема.

11.1.3. Рукоятка наклона пильного диска (Рис. 2а)

Ручка 7 используется для фиксации наклона пильного диска 20 при пилении под углом 0° - 45° вправо.

Ослабьте ручку 7 (против часовой стрелки) для установки угла наклона пильного диска 20 за ручку 4. При этом, необходимо ориентироваться на показания стрелки 62 по шкале 61 (Рис. 6). Затем затяните ручку 7 (по часовой стрелке).

11.2. Удаление пыли и опилок

На раструб 6 установите патрубок 5 (Рис. 2а). К патрубку 5 необходимо подключить эффективную систему пылеудаления – пылесос (не комплектуется).

15. ЗАМЕНА ПИЛЬНОГО ДИСКА (Рис. 26а, 26б, 26в)

ВНИМАНИЕ: Не приступайте к замене пильного диска, пока не убедитесь, что пила отключена от источника электрического тока - вилка шнура питания 8 (Рис. 2а) отсоединена от питающей розетки.

Пиление пильным диском 20 с затупленными рабочими кромками создает повышенную нагрузку на двигатель и передаточный механизм пилы, а также ухудшает качество распиленной поверхности. Пиление пильным диском 20, имеющим механические повреждения или трещины, может привести к травме или поломке пилы. Периодически проводите диагностику пильного диска 20 и своевременно заменяйте его. Перед установкой нового пильного диска необходимо проверить его целостность и соответствие техническим характеристикам для данного типа пилы.

Помните, что твердосплавные напайки на зубьях пильного диска 20 хрупкие: крайне внимательно обращайтесь с пильным диском 20, избегая ударов по напайкам, падений.

Перед установкой пильного диска 20 внимательно осмотрите его. На нем не должно быть трещин, сколов.

Съем пильного диска 20 производите в следующей последовательности:

- Убедитесь что пила отключена от источника электрического тока;
 - Переведите пилу в режим торцово – усочной пилы (см. Раздел 10);
 - Установите и зафиксируйте угол наклона пильного диска 20 – « 0° ». (см. п. 12.3);
 - Установите и зафиксируйте угол поворота рабочего стола 40 – « 0° ». (см. п. 12.6);
 - Удерживая кнопку блокировки вращения пильного диска 36 (Рис. 2в), медленно вращайте пильный диск 20 до его блокировки и открутите ключом К (Рис. 26а) (по часовой стрелке) болт крепления 30 и извлеките его;
 - Снимите внешний фланец 31;
 - Переведите кожух 32 в верхнее положение;
 - Аккуратно снимите пильный диск 20 с кольца 78;
 - Снимите кольцо 78 и внутренний фланец 76 со шпинделя 77, проверьте их на наличие сколов или повреждений. **Запрещается эксплуатация пилы с поврежденными или изношенными фланцами 31,76, кольцом 78, или болтом крепления 30;**
- Установка пильного диска 20 происходит в следующей последовательности:
- На шпиндель 77 установите внутренний фланец 76, кольцо 78;
 - На кольцо 78 установите пильный диск 20 так, чтобы направление вращения шпинделя 77 (указано стрелкой 79) совпадало со стрелками, нанесенными на пильном диске 20;
 - Установите внешний фланец 31;
 - Удерживая кнопку 36 (Рис. 2в), установите и надежно затяните ключом К (Рис. 26а) болт 30 (против часовой стрелки);
 - Проверьте правильность работы защитного кожуха 32.

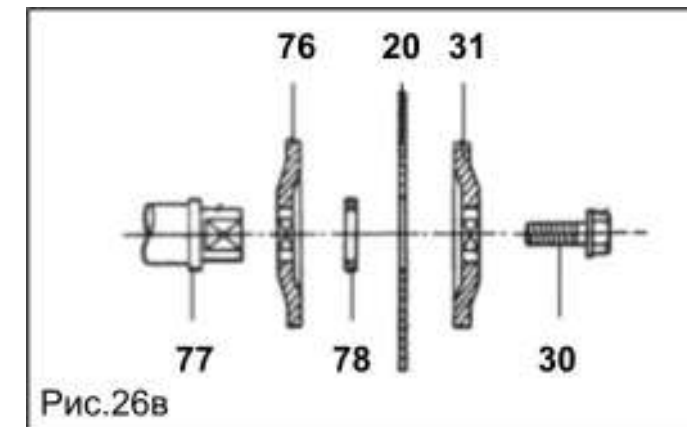
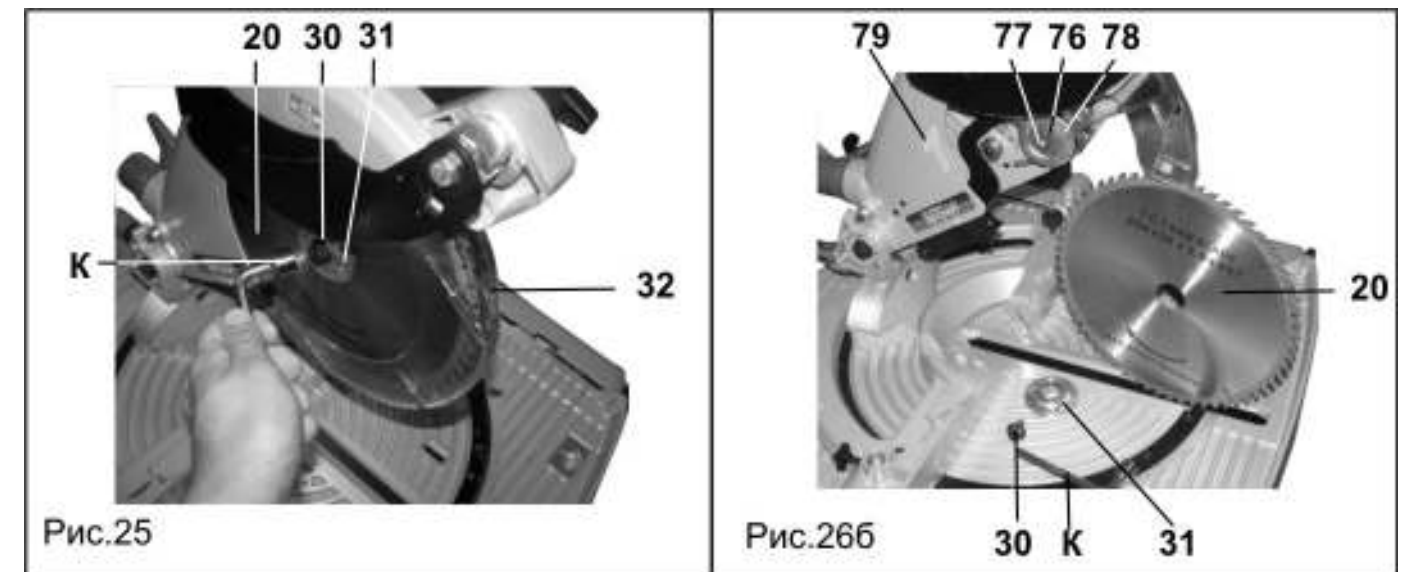

14. ОСНОВНЫЕ ОПЕРАЦИИ В РЕЖИМЕ ТОРЦОВО – УСОВОЧНОЙ ПИЛЫ

ВНИМАНИЕ: Правильно соберите и отрегулируйте вашу пилу. Прежде чем приступать к эксплуатации пилы, внимательно изучите данное руководство по эксплуатации и необходимую специальную литературу.

Обеспечьте устойчивое положение и надежное крепление заготовки (см. п. 12.10).

14.1. Косое пиление (Рис. 23)

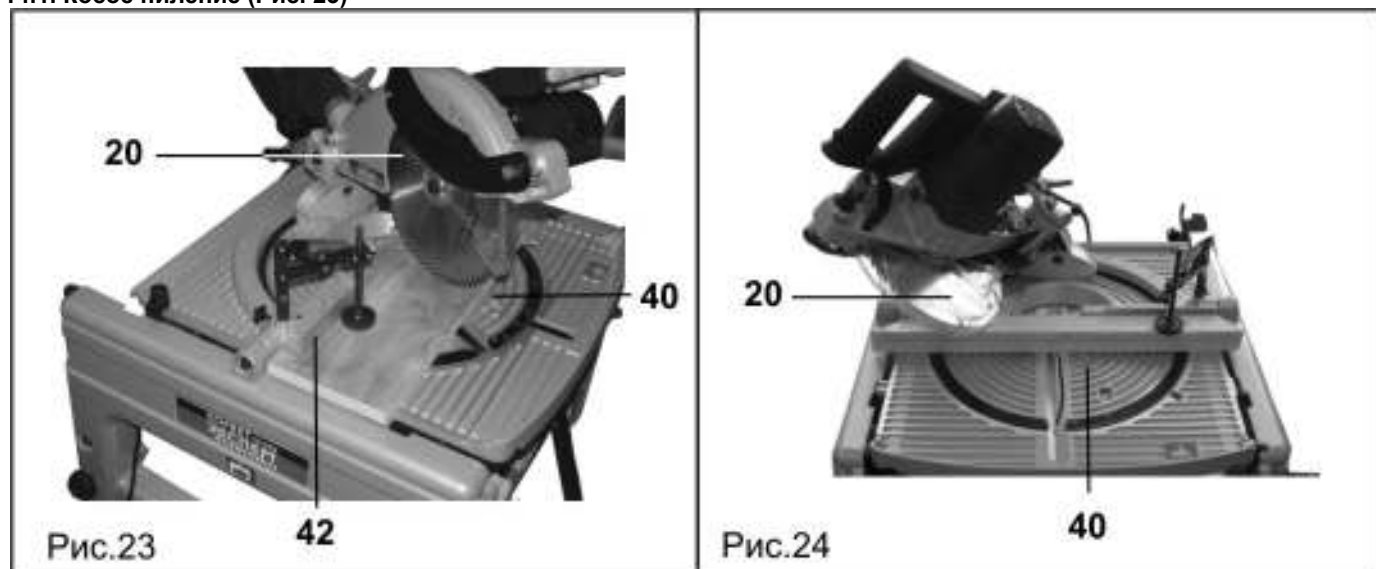

Пила позволяет произвести поперечное пиление заготовки (перпендикулярно фронтальному упору 42) и косое пиление до 45° влево или вправо. Для выполнения косого пиления необходимо повернуть рабочий стол 40 до нужного угла (см. п. 12.6.).

Процесс пиления подробно описан в пункте 14. 4.

14.2. Наклонное пиление (Рис. 24)

Пила выполняет наклонное пиление заготовки под углами до 45° влево.

Для выполнения наклонного пиления необходимо наклонить пильный диск 20 до нужного угла (см. п. 12.3).

Процесс пиления подробно описан в пункте 14.4.

14.3. Комбинированное пиление (Рис. 25)

Комбинированное пиление - это сочетание косого пиления и наклонного пиления.

Комбинированное пиление представляет собой процесс пиления заготовки при наклонном пильном диске 20 с повернутым под углом рабочим столом 40.

Процесс пиления подробно описан в пункте 14.4.

14.4. Выполнение пиления (Рис. 26, 2в, 2г.)

Внимательно изучите пункт 12.1.1. Убедитесь в том, что пила правильно собрана и готова к работе. Нажмите рычаг 47 и за ручку 44 опустите пильный диск 20 в нижнее положение. Убедитесь, что линия пиления пройдет в нужном месте заготовки. Плавно отпустите ручку 44, переводя пильный диск 20 в верхнее положение.

Подключите вилку шнура питания 8 к источнику электрического тока (к розетке).

Нажмите курок выключателя 45, кнопку 46 и на рычаг 47, чтобы опустить пильный диск 20 вниз. Дождитесь, пока пильный диск 20 наберет максимальную скорость. Прилагая усилие в плоскости вращения пильного диска 20, медленно и плавно нажимайте на ручку 44, опустите ее до нижнего положения. После окончания пиления выключите пилу, отпустив курок выключателя 45, и дождитесь ПОЛНОЙ ОСТАНОВКИ ПИЛЬНОГО ДИСКА 20, перед тем как вернуть пильный диск 20 в верхнее положение.

ВНИМАНИЕ: В процессе пиления может случиться, что отпиленная часть остановится напротив боковой поверхности пильного диска 20. Если пильный диск 20 поднимать в то время, пока он вращается, то эта отпиленная часть может зацепиться за зубья пильного диска 20, что приведет к ее выбрасыванию с большой скоростью. Это очень опасно, поэтому пильный диск 20 должен подниматься только после его полной остановки.

ВНИМАНИЕ! При выполнении любого пиления не забывайте фиксировать все установки и регулировки пилы.

14.5. Пиление алюминиевого профиля (Рис. 26)

При пилении алюминиевого профиля используйте деревянные бруски и вставки для исключения деформации профиля. Для уменьшения прилипания алюминиевых стружек к пильному диску 20 при работе с алюминиевым профилем применяйте смазку (натрите воском неподвижный пильный диск 20 при отключенной пиле от источника электрического тока).

ВНИМАНИЕ: Не пытайтесь пилить массивные, круглые или гнутые заготовки на этой пиле: она для этого не предназначена.

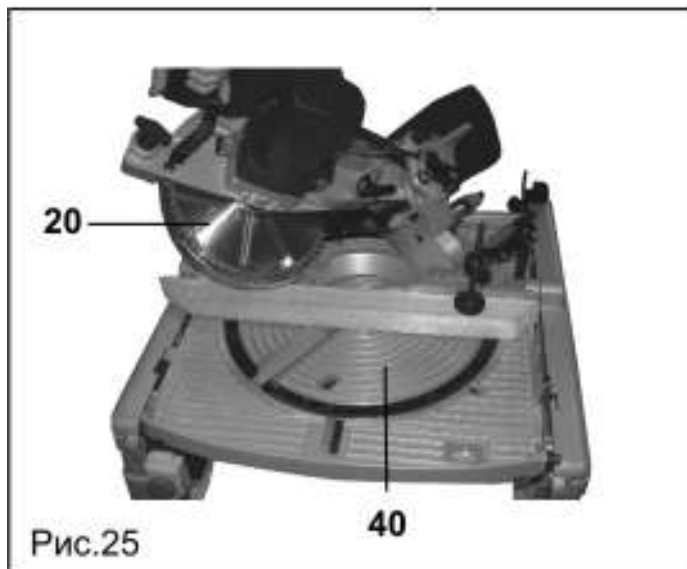

11.3. Расклинователь и его правильная установка (Рис. 2а, Рис. 7)

Расклинователь 21 входит в пропил в заготовке и предотвращает возможное заклинивание пильного диска 20 при смещениях распиливаемой заготовки. Регулировку положения расклинователя 21 необходимо производить в положении торцово-усовочной пилы (см. Раздел 10), предварительно сняв защитный кожух 19. Ослабьте фиксатор 35 и болт 29 и отрегулируйте расклинователь 2, ориентируясь по линейке (не комплектуется) (Рис. 7). Болт 29 отпускается и затягивается с помощью ключа К. Расклинователь 21 должен находиться в одной плоскости с пильным диском 20 на расстоянии от него 5-6 мм. После выполнения регулировки закрепите расклинователь 21 фиксатором 35 и болтом 29. Переведите в положение дисковой пилы (см. Раздел 10). С помощью линейки проверьте регулировку и, при необходимости, повторите ее снова.

11.4. Параллельный упор (Рис. 2а, Рис. 8)

Параллельный упор 22 используется для всех операций продольного пиления. Никогда не направляйте заготовку на вращающийся пильный диск 20 без правильно и надежно закрепленного параллельного упора 22. Перед работой устанавливайте упор 22, ориентируясь по шкале 63 (Рис. 8).

Перед работой добейтесь параллельности между пильным диском и упором 22. Для этого снимите с расклинователя 21 защитный кожух 19, предварительно нажав на специальный фиксатор кожуха 19 (Рис. 2а).

Ослабьте винты фиксации 23 и 24 и с помощью двух уголков (не комплектуются) установите параллельность, аккуратно двигая упор 22; при этом, показания расстояния от пильного диска до упора 22 на двух угольниках должны стать одинаковыми (см. Рис. 8). После достижения параллельности аккуратно затяните винты 23 и 24, зафиксировав упор 22. С помощью угольников (не комплектуются) проверьте параллельность еще раз, при необходимости повторите регулировку. Установите защитный кожух 19 на расклинователь 21.

11.5. Регулировка угла наклона пильного диска – 0° (Рис. 9)

Снимите с расклинователя 21 защитный кожух 19, предварительно нажав на специальный фиксатор кожуха 19 (Рис. 2а).

Внимательно изучите пункт 11.1.3. С помощью ручки 4 максимально поднимите пильный диск 20 вверх.

Ослабьте ручку 7, и за ручку 4 движением до упора вправо переведите пильный диск 20 в положение, перпендикулярное рабочему столу 18 (угол наклона 0°). Установите угольник (не комплектуется) между пильным диском 20 и рабочим столом 18 (см. Рис. 9а). Если перпендикулярности нет, добейтесь ее, вращая винт - упор 64 ключом Р.

После достижения перпендикулярности зафиксируйте ручку 7, затем ослабьте винт 65, установите указатель 62 строго на деление « 0° » шкалы 61 и аккуратно затяните винт 65.

11.6. Регулировка угла наклона пильного диска – -45° (Рис. 9)

Снимите с расклинователя 21 защитный кожух 19, предварительно нажав на специальный фиксатор кожуха 19 (Рис. 2а).

Внимательно изучите пункт 11.1.3.

С помощью ручки 4 максимально поднимите пильный диск 20 вверх.



Рис.9а

Рис.9б

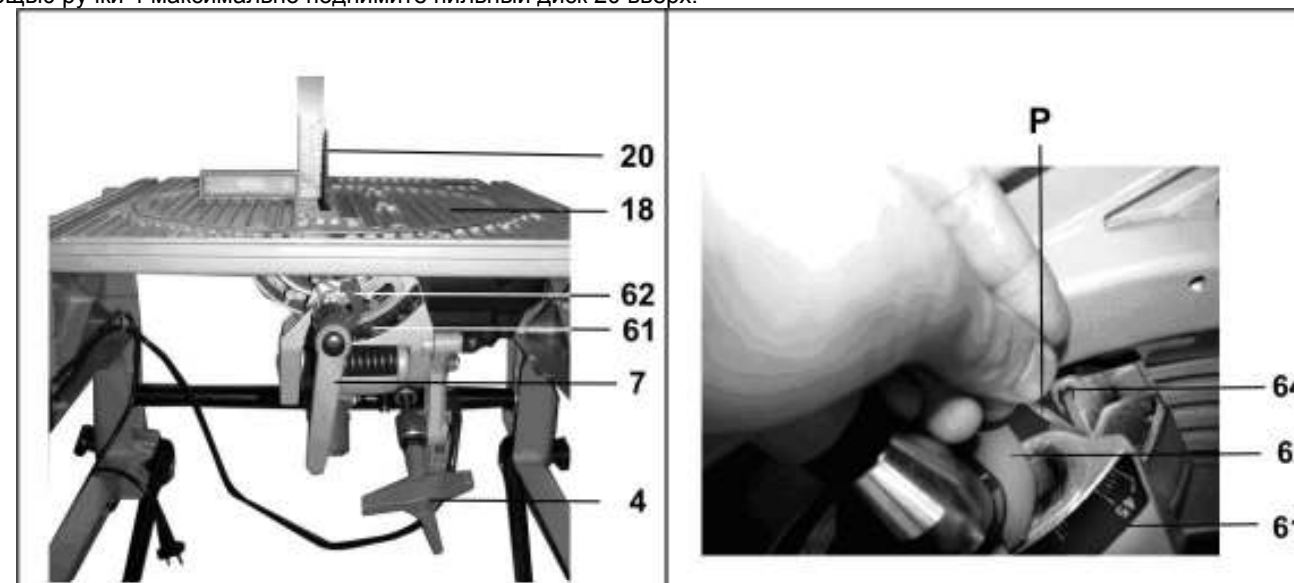

Рис.9в

Рис.10

Ослабьте ручку 7 и за ручку 4 движением до упора влево переведите пильный диск 20 в положение максимального наклона к рабочему столу 18. Установите угольник или шаблон со стороны 45° (не комплектуется) между пильным диском 20 и рабочим столом 18. Если угла 45° между пильным диском 20 и рабочим столом 18 нет, установите его, вращая винт - упор 66 ключом Р.

После достижения требуемой регулировки зафиксируйте ручку 7.

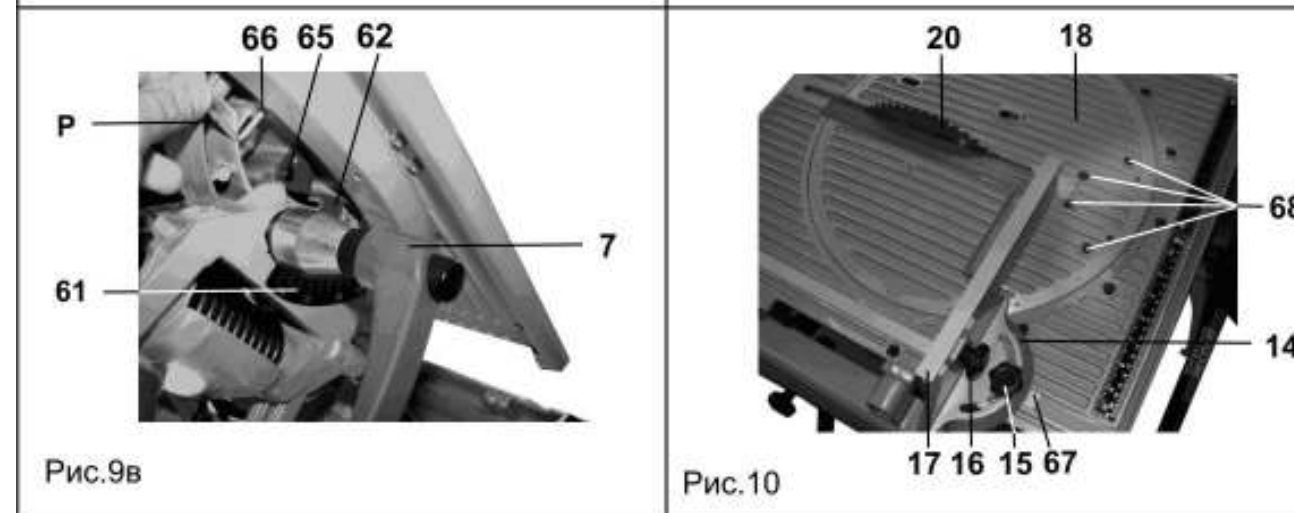
12. ПОДГОТОВКА К РАБОТЕ И РЕГУЛИРОВКА В РЕЖИМЕ ТОРЦОВО-УСОВОЧНОЙ ПИЛЫ

Примечание:

Пила точно отрегулирована на заводе-изготовителе, но при транспортировке регулировочные винты могут ослабнуть и точность установки нарушиться.

Проверьте точность регулировок, указанных в этом разделе и, при необходимости, произведите повторную регулировку с целью получения наилучших результатов при работе с пилой.

ВНИМАНИЕ: Приступайте к регулировкам пилы только после того как убедитесь, что пила отключена от источника электрического тока (вилка шнура питания 8 (Рис. 2а) отсоединена от питающей розетки).

После каждой установки или регулировки проследите (при отключенной от источника электрического тока пиле) за тем, чтобы пильный диск 20 (Рис. 2б) ни при каких обстоятельствах не касался элементов конструкции пилы и свободно входил в паз 33, не задевая его краев и кожуха 55 (Рис. 4), а также других деталей пилы.

12.1. Органы управления

12.1.1. Действие выключателя

ВНИМАНИЕ: Перед подключением пилы к источнику электрического тока удостоверьтесь, что курок выключателя 45 на ручке 44 (Рис. 2г) правильно действует (нажимается) совместно с кнопкой блокировки 46 и свободно возвращается в исходное положение «Выкл.» при его отпускании. Нажатие курка 45 возможно только при нажатой кнопке блокировки 46 (Рис. 2г).

Подключите пилу к источнику электрического тока (см. раздел 6), подсоединив вилку шнура питания 8 (Рис. 2а) к питающей розетке.

Для пуска пилы, соблюдая все меры предосторожности (см. раздел 5), нажмите кнопку 46 и курок выключателя 45 (Рис. 2г). Пильный диск 20 (Рис. 2а) начнет вращение.

Для остановки пилы отпустите курок выключателя 45 и кнопку 46 (Рис. 2г) и дождитесь полной остановки пильного диска 20 (Рис. 2а).

12.1.2. Рычаг блокировки защитного кожуха (Рис. 2б, 2г)

При нажатии рычага блокировки 47 и опускании пильного диска 20 ручкой 44 защитный кожух 32 поднимается автоматически. Защитный кожух 32 возвращается в исходное положение, закрывая пильный диск 20, когда ручка 44 поднята. НИКОГДА НЕ СНИМАЙТЕ ЗАЩИТНЫЙ КОЖУХ 32 И НЕ ДЕРЖИТЕ ЕГО ОТКРЫТЫМ. В интересах вашей безопасности всегда держите защитный кожух 32 в исправном состоянии. При любой неисправности защитного кожуха 32 следует немедленно его заменить. НИКОГДА НЕ ИСПОЛЬЗУЙТЕ ПИЛУ С НЕИСПРАВНЫМ ЗАЩИТНЫМ КОЖУХОМ 32. Когда прозрачная часть защитного кожуха 32 загрязнится опилками или запылится так, что заготовка будет плохо видна, выключите пилу из розетки и осторожно очистите кожух 32 влажной тряпкой. Не используйте растворители или любые очистители, выработанные на основе бензина, для очистки пластмассовых поверхностей.

12.2. Пылесборник (Рис. 2г)

Используйте пылесборник 52 во время пиления для более аккуратной работы и легкого удаления опилок из рабочей зоны. Когда пылесборник 52 наполнится более чем наполовину, отсоедините его от пилы и освободите от содержимого, открыв замок молнии.

12.3. Установка угла наклона пильного диска

Угол наклона пильного диска 20 устанавливается за ручку 44 (Рис. 2б, 2г) и контролируется по шкале 61 (Рис. 11а) с помощью указателей 62. Наклонное положение пильного диска фиксируется ручкой 7.

12.4. Установка угла 0° (Рис. 11а, 11б, 11в)

Ослабьте ручку 7 и наклоняйте пильный диск 20 (см.п.12.3) до упора вправо, пока винт - упор 64 не остановит наклон вправо. При этом, пильный диск 20 должен принять строго перпендикулярное положение относительно рабочего стола 40. Проверьте это с помощью угольника (не комплектуется), как показано на рисунке 11в. Если перпендикулярности нет, добейтесь ее, вращая винт - упор 64 ключом Р.

При перпендикулярном положении пильного диска 20 относительно рабочего стола 40 указатель 62 должен указывать на «0» по шкале 61. Если это не так, ослабьте винт 65 и подкорректируйте показания указателей 62 на «0», затем аккуратно затяните винт 65

12.5. Регулировка угла наклона 45° (Рис. 11а, 11б, 11в)

Ослабьте ручку 7 и наклоняйте пильный диск 20 (см.п. 12.3) до упора влево, пока винт - упор 66 не остановит наклон влево.

снимите распиленную заготовку.

13.7. Пиление алюминиевого профиля (Рис. 2а)

При пилении алюминиевого профиля используйте деревянные бруски и вставки для исключения деформации профиля.

Для уменьшения прилипания алюминиевых стружек к пильному диску 20 при работе с алюминиевым профилем применяйте смазку (натрите воском неподвижный пильный диск 20 при отключенной пиле от источника электрического тока).

ВНИМАНИЕ: Не пытайтесь пилить массивные, круглые или гнутые заготовки на этой пиле: она не предназначена для этого.

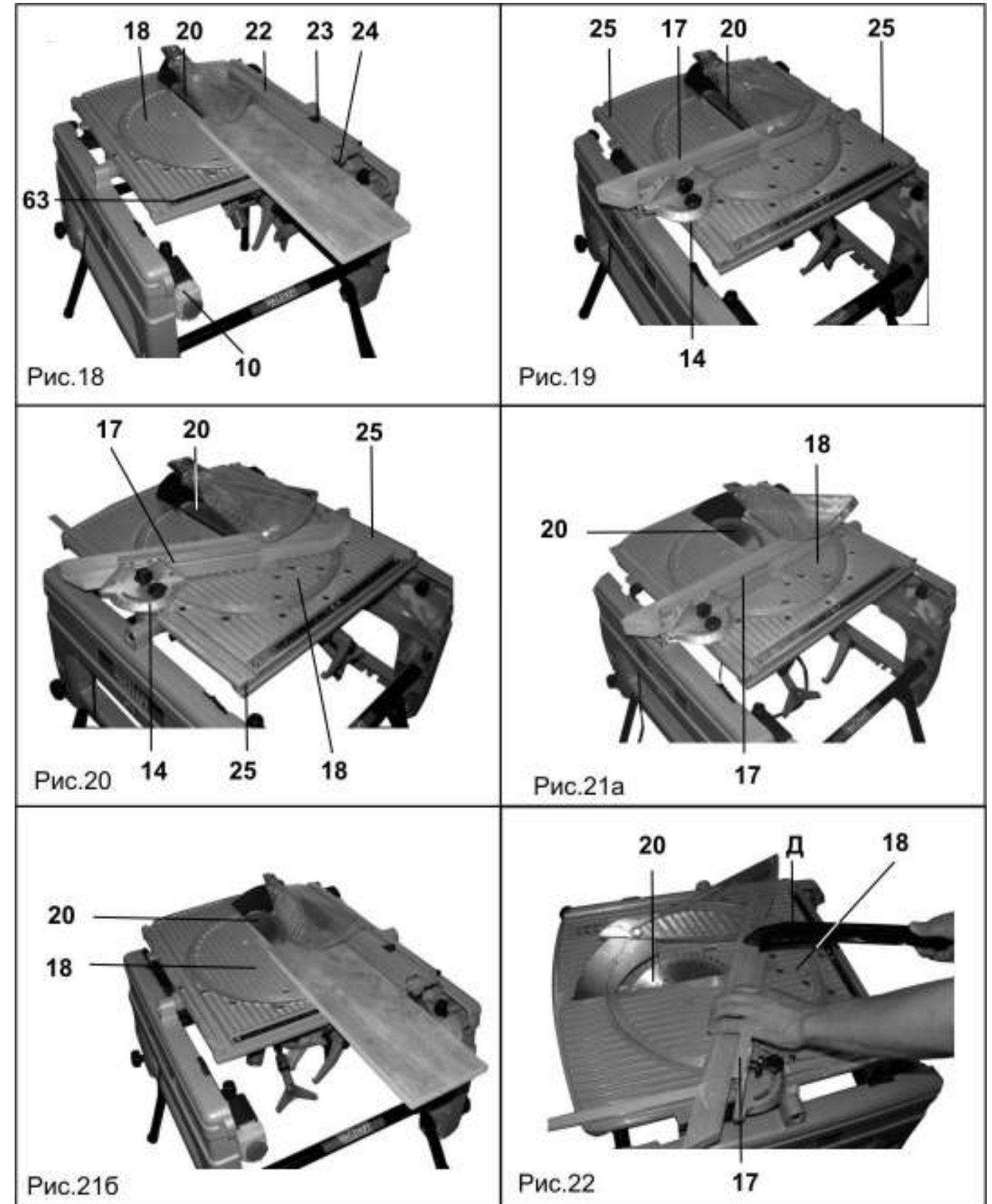

13. ОСНОВНЫЕ ОПЕРАЦИИ В РЕЖИМЕ ДИСКОВОЙ ПИЛЫ

ВНИМАНИЕ: Правильно соберите и отрегулируйте вашу пилу. Прежде чем приступить к эксплуатации пилы, внимательно изучите данное руководство по эксплуатации и необходимую специальную литературу.

Для работы с пилой необходимо иметь соответствующую подготовку и владеть определенными навыками работы.

Запрещается производить работы на пиле без использования специальных приспособлений, таких как планка для косого и поперечного пиления 17 (Рис. 2а), параллельный упор 22 и толкатель.

Для подачи заготовки к пильному диску 20 используйте толкатель Д (Рис. 2а).

Во время работы упор для косого и поперечного пиления 17 или параллельный упор 22 (Рис. 2а) должны быть зафиксированы.

ПРИМЕЧАНИЕ: Может возникнуть необходимость убрать защитный кожух 19 с расклинователем 21 (см. раздел 10).

13.1. Продольное пиление (Рис. 18)

Выполняется с параллельным упором 22, и заготовка пилится вдоль (по длине). Установите параллельный упор 22 на желаемую ширину продольного пиления (ориентируясь по шкале 63) и зафиксируйте его в этой позиции винтом 24. Установите и зафиксируйте продольное положение упора 22 винтом 23. Установите заготовку на рабочем столе 18, так чтобы она одной плоскостью упиралась в упор 22. Положение заготовки должно быть устойчивым. Подача заготовки к пильному диску 20 и скорость подачи производится ручным усилием оператора на заготовку. Процесс пиления подробно описан в пункте 13.6.

13.2. Поперечное пиление (Рис. 19)

Поперечное пиление представляет собой процесс пиления заготовки поперек под прямым углом.

При выполнении этой операции планка для косого и поперечного пиления 17 устанавливается на 0° (перпендикулярно пильному диску 20). Эта планка используется в любом из двух пазов рабочего стола 18 – слева или справа от пильного диска 20 (см. п. 11.7). Весь узел планки 17 в сборе с транспортером 14 должен свободно перемещаться в пазах 25.

Установите заготовку на рабочем столе 18 так, чтобы она одной плоскостью упиралась в планку 22. Положение заготовки должно быть устойчивым.

Подача заготовки к пильному диску 20 и скорость подачи производится ручным усилием оператора на заготовку через планку 17.

Процесс пиления подробно описан в пункте 13.6.

13.3. Косое пиление (Рис. 20)

Поперечное пиление представляет собой процесс пиления заготовки поперек под любым углом, кроме прямого.

При выполнении этой операции планка для косого и поперечного пиления 17 устанавливается под углом относительно пильного диска 20 (ориентируясь по транспортеру 14).

Эта планка может использоваться в любом из двух пазов рабочего стола 18 – слева или справа от пильного диска 20 (см. п. 11.7). Весь узел планки 17 в сборе с транспортером 14 должен свободно перемещаться в пазах 25.

Установите заготовку на рабочем столе 18 так, чтобы она одной плоскостью упиралась в планку 22. Положение заготовки должно быть устойчивым.

Подача заготовки к пильному диску 20 и скорость подачи производится ручным усилием оператора на заготовку через планку 17.

Процесс пиления подробно описан в пункте 13.6.

13.4. Наклонное пиление (Рис. 21а, 21б)

Наклонное пиление представляет собой процесс пиления заготовки под углом наклона пильного диска 20 до 45° .

При выполнении этой операции пильный диск 20 устанавливается под наклоном относительно рабочего стола 18 (см. п. 11.6).

Подача заготовки к пильному диску 20 и скорость подачи производится ручным усилием оператора на заготовку или через планку 17, в зависимости от положения заготовки (поперечное или продольное пиление) на рабочем столе 18.

Процесс пиления подробно описан в пункте 13.6.

13.5. Комбинированное пиление (Рис. 22)

Комбинированное пиление - это сочетание косого пиления и наклонного пиления.

Комбинированное пиление представляет собой процесс пиления с использованием планки для косого и поперечного пиления 17, установленной под косым углом, при наклонном пильном диске 20.

Подача заготовки к пильному диску 20 и скорость подачи производится ручным усилием оператора на заготовку через планку 17.

Процесс пиления подробно описан в пункте 13.6.

13.6. Выполнение пиления (Рис. 18, 19, 20, 21а, 21б, 22).

- Перед включением убедитесь, что пильному диску 20 ничто не мешает, и он имеет свободное вращение;

- Включите вращение пильного диска 20 зеленой кнопкой на магнитном пускателе 10 (см. п. 11.1.1);

- Подождите, пока пильный диск 20 наберет максимальную скорость вращения. При первом включении дайте поработать пиле не менее двух минут на холостом ходу;

- Включите устройство удаления пыли – пылесос (не комплектуется) для удаления пыли (см. п. 11.2);

- Избыточная скорость подачи заготовки может привести к поломке электродвигателя и разрушению пильного диска 20. Подавайте заготовку очень медленно. Не форсируйте подачу заготовки. Если скорость вращения пильного диска 20 замедляется, это означает, что подача слишком быстра;

- При пилении длинных заготовок позаботьтесь о подаче заготовки к пильному диску и приеме заготовки после пиления. Также необходимо использовать роликовые опоры (см. Приложение А);

- Будьте крайне внимательны! Следите чтобы руки оператора не находились во время вращения пильного диска 20 на расстоянии ближе 100 мм от него;

- На финишной стадии выполнения намеченной операции уделите особое внимание траектории движения отрезанных частей заготовки;

- Для подачи заготовки используйте толкатель Д (Рис. 2а);

- По завершению выполнения намеченной операции нажмите на магнитном пускателе 10 красную кнопку «0» (см. п. 11.1.1); пильный диск 20 начнет останавливаться. Дождитесь его полной остановки, после чего с рабочего стола 18



Рис.11а



Рис.11б

64

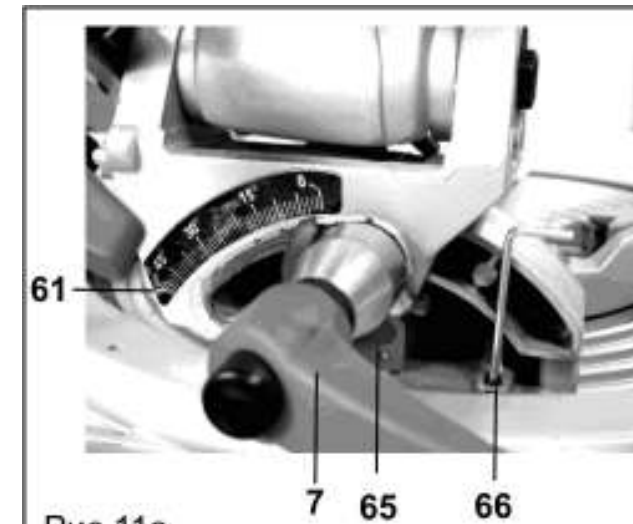

Рис.11в



Рис.12

При этом, пильный диск 20 должен принять угол 45° относительно рабочего стола 40. Проверьте это с помощью угольника или шаблона со стороной 45° (не комплектуется). Если угла 45° между пильным диском 20 и рабочим столом 40 нет, установите его, вращая винт - упор 66 ключом Р. После достижения требуемой регулировки зафиксируйте ручку 7.

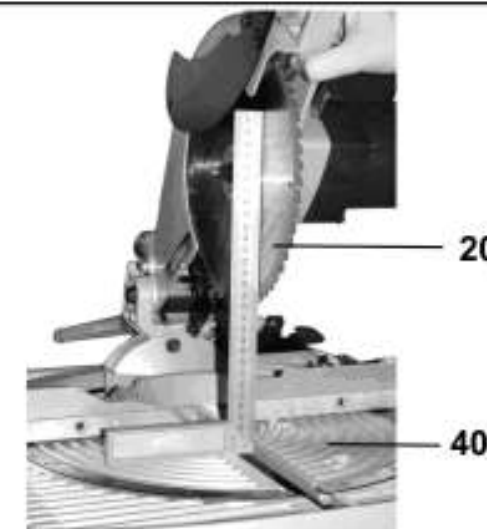
12.6. Установка угла поворота рабочего стола

Угол поворота рабочего стола 40 (Рис. 2в) (как вправо, так и влево) относительно фронтального упора 42 устанавливается перемещением ручки 4 (Рис. 2г) при ослабленном винте 54 и контролируется с помощью указателя 41 по шкале 43 (Рис. 2в).

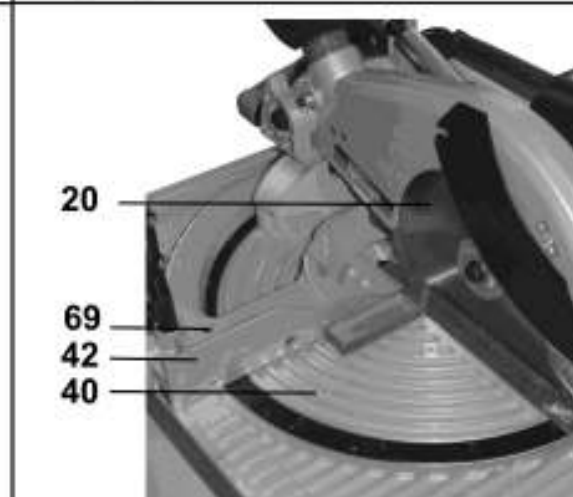
Поворачивая рабочий стол 40, вы услышите щелчки, соответствующие определенному фиксированному положению (углу поворота) рабочего стола 40 (Рис. 2в), например 0° ; 15° ; $22,5^\circ$; 30° ; 45° . Любой угол поворота рабочего стола 40 (Рис. 2в) необходимо фиксировать винтом 54 (Рис. 2г). Плавность поворота рабочего стола 40 регулируется винтом 69 (Рис. 12).

При установке угла поворота рабочего стола 40 относительно фронтального упора 42 (Рис. 2в) рекомендуем проверять полученный угол с помощью угломера (не комплектуется) или шаблона (не комплектуется).



Рис.13



Рис.14

12.7. Регулировка пильного диска относительно фронтального упора

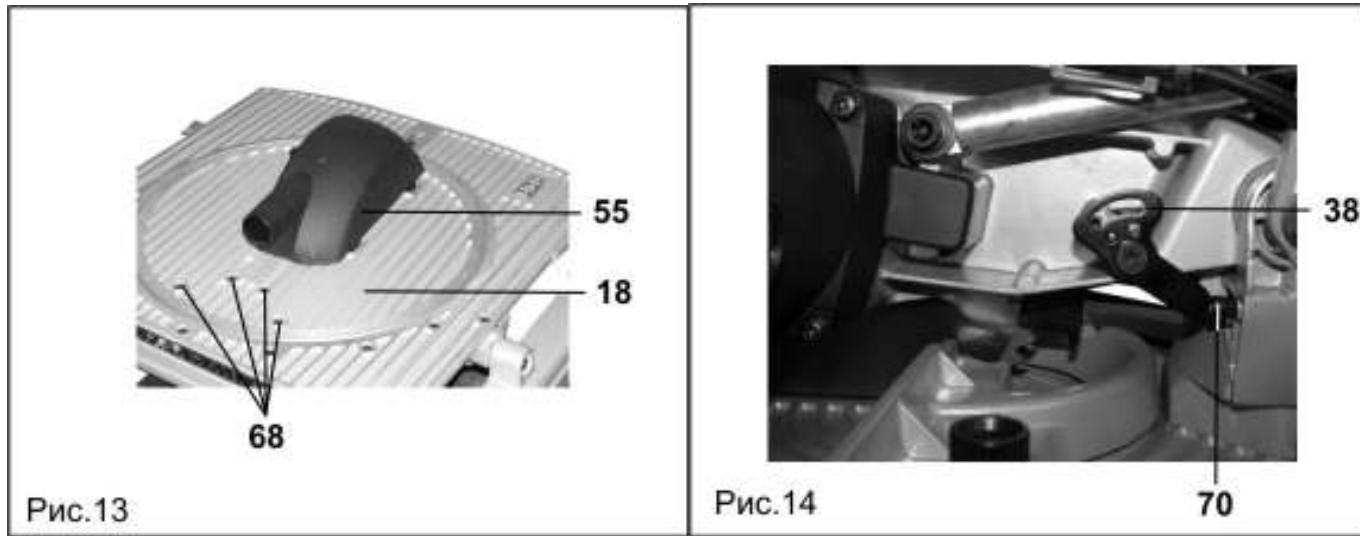
Установите пильный диск 20 (Рис. 2б) в крайнее нижнее положение. Для этого опустите до упора вниз ручку 44, удерживая в нажатом состоянии рычаг 47 (Рис. 2г).

Зафиксируйте нижнее положение стопором 39 (Рис. 2в). Убедитесь в том, что рабочий стол 40 (Рис. 12) находится в положении "0°" (см.п. 12.6.).

Поместите угольник (не комплектуется) между фронтальным упором 42 и пильным диском 20 (Рис.12). Если перпендикулярности между упором 42 и пильным диском 20 (Рис. 12) нет, то:

- ослабьте четыре винта 68 (Рис. 13) со стороны кожуха пылесборника 55;
- медленно качая ручку 44 (Рис. 2в), отрегулируйте положение пильного диска 20 так, чтобы между пильным диском 20 и фронтальным упором 42 был прямой угол (Рис. 12);
- аккуратно поочередно затягивайте винты 68 (Рис. 13), не сбив полученной регулировки.

При необходимости подкорректируйте показание указателя 41 по шкале 43 (Рис. 2в), предварительно открутив винт крепления указателя 41. После аккуратной корректировки затяните этот винт.

12.8. Регулировка нижнего положения пильного диска

Максимально возможное опускание пильного диска 20 к рабочему столу 40 (Рис. 12) ограничивается упором 38 и винтом с контргайкой 70 (Рис. 14).

Чтобы ограничить опускание пильного диска 20 к рабочему столу 40 (Рис. 12), переведите упор 38 в нижнее положение, как показано на рисунке 14. Уровень максимального опускания пильного диска 20 (Рис. 12) ограничивается выступающей частью винта 70 (Рис. 14). Ослабьте контргайку, и вращением винта 70 (Рис. 14) отрегулируйте уровень максимального опускания пильного диска 20 (Рис. 12), затем затяните контргайку винта 70 (Рис. 14).

12.9. Регулировка возвратной пружины

Возвратная пружина 71 (Рис. 15) обеспечивает возврат пильного диска 20 (Рис. 2б) в исходное верхнее положение после плавного отпускания ручки 44 (Рис. 2г). Жесткость возвратной пружины 71 (Рис. 2б), а, следовательно, скорость подъема пильного диска 20 (Рис. 2б) регулируется вращением винта 72 (Рис. 15).



Рис.15

12.10. Установка и крепление обрабатываемой заготовки

12.10.1. Струбцина (Рис. 16а, 16б)

Для жесткого удержания заготовки всегда пользуйтесь струбциной 49. Для установки струбцины 49 имеется два гнезда 50 (с правой и левой стороны пилы) с отверстием. Струбцина 49 устанавливается в отверстие гнезда 50.

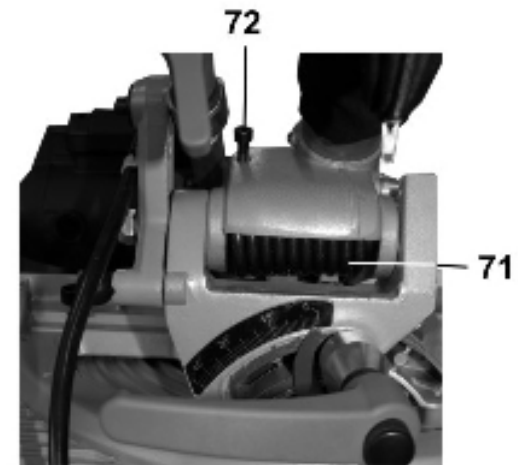
Установите струбцину 48 в соответствии с размером и формой заготовки и зафиксируйте ее с помощью винта фиксации 51.

Установите заготовку в выбранном для пиления положении на рабочем столе 40 и закрепите ее, затягивая винт 73, предварительно опустив вниз зажим 48. Заготовку необходимо всегда прижимать к фронтальному упору 42.

Надломившуюся или изогнутую заготовку, которую невозможно надежно удерживать, использовать нельзя, поскольку она может стать причиной несчастного случая или поломки пилы. Струбцина 49 может быть установлена как слева, так и справа от пильного диска 20.

Зажим 48 служит для быстрого зажатия или освобождения заготовки. Это особенно удобно при пилении одинаковых заготовок.

Поднятие зажима 48 вверх приводит к освобождению заготовки от крепления струбциной 49. Опускание зажима 48 приводит к фиксации заготовки (с соответствующими размерами) струбциной 49.

ПРЕДУПРЕЖДЕНИЕ: Всегда очень важно прочно и правильно закрепить заготовку струбциной 49. Отсутствие жесткой фиксации заготовки при пилении может быть причиной повреждения пилы и/или порчи заготовки. РЕЗУЛЬТАТОМ ЭТОГО ТАКЖЕ МОГУТ БЫТЬ СОБСТВЕННЫЕ ТРАВМЫ.

ВНИМАНИЕ: Убедитесь в том, что подвижные части пилы (особенно пильный диск 20 и кожух 32) не будут касаться струбцины 49 при опускании пильного диска 20 вниз до отказа. Если все-таки это происходит, струбцину 49, возможно, следует перенести на другую сторону пилы.

12.10.2. Дополнительные направляющие фронтального упора (Рис. 17а,17б)

Для надежного крепления широких заготовок толщиной не более 20мм рекомендуем снять дополнительные направляющие 75 с фронтальных упоров 42, открутив винты 75. В этом случае часть заготовки может быть размещена в местах, освобожденных после снятия дополнительных направляющих 74, как это показано на рисунке 17б.

Внимание!!!: Всегда надежно фиксируйте заготовку струбциной 49 (см.п.12.10.1).



Рис.16а



Рис.16б

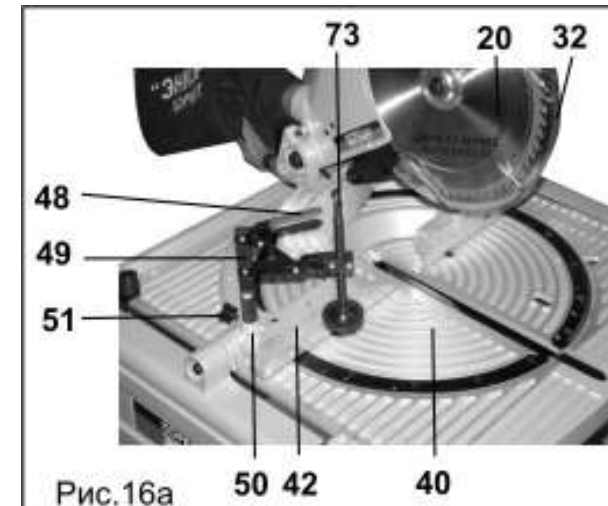

Рис.17а

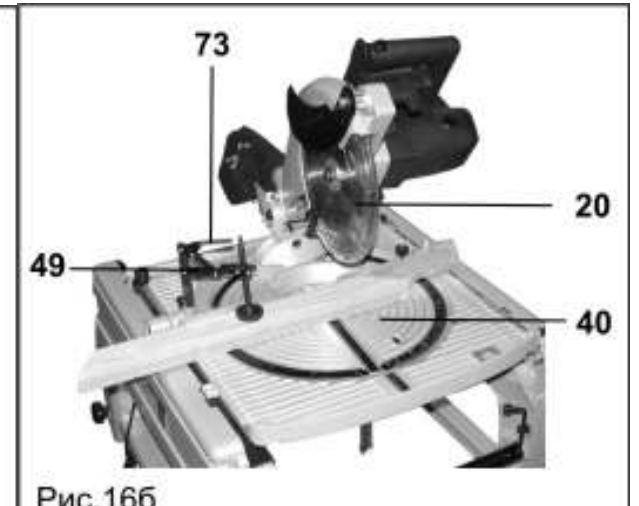
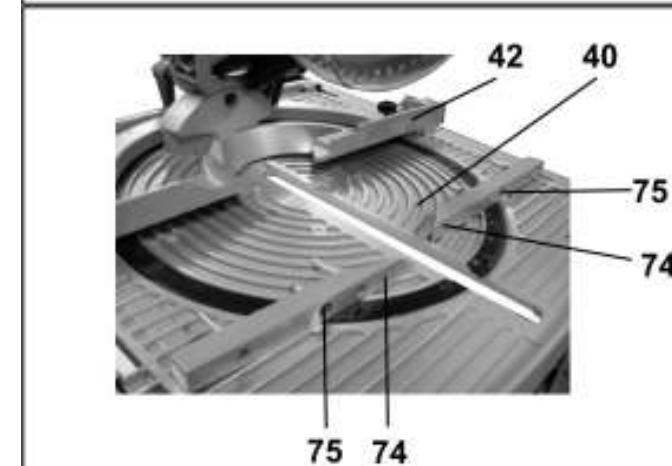
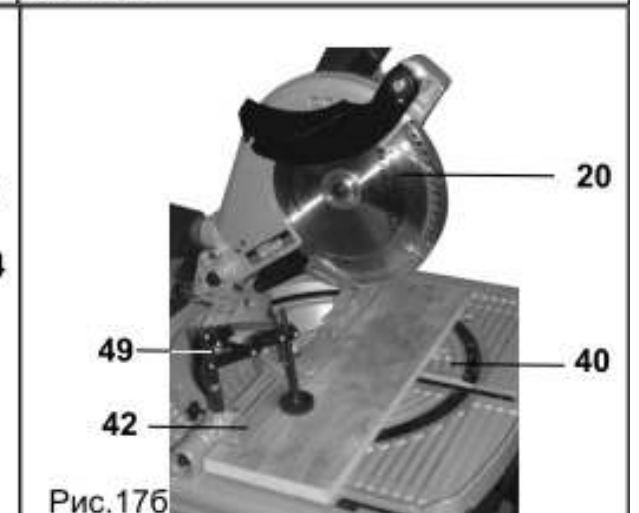

Рис.17б