



КОРВЕТ 10М

ООО "ЭНКОР - Инструмент - Воронеж"

ПИЛА ЭЛЕКТРИЧЕСКАЯ ДИСКОВАЯ

РУКОВОДСТВО ПО ЭКСПЛУАТАЦИИ



Артикул 23210

РОССИЯ ВОРОНЕЖ

www.enkor.ru



Корешок № 2. На гарантийный ремонт электрической
дисковой пилы модели «Корвет... ..»
Пила изъята «.....»201.....года

Ремонт произвел / /

Корешок № 1. На гарантийный ремонт электрической
дисковой пилы модели «Корвет... ..»
Пила изъята «.....»201.....года

Ремонт произвел / /

----- линия отреза -----

Гарантийный талон

ООО «ЭНКОР-Инструмент-Воронеж»,
Россия, 394006, г. Воронеж, пл. Ленина, 8.

ТАЛОН № 2

На гарантийный ремонт электрической дисковой
пилы модели «Корвет... ..» зав. №

Изготовлена «.....» / / **МП**

Продана _____
наименование торгового предприятия или штамп

Дата «.....» 201 ..г _____
подпись продавца

Владелец: адрес, телефон.....
.....
.....
.....
.....

Выполнены работы по устранению дефекта
.....
.....
.....

Дата «.....» 201 ...г _____
подпись механика

Владелец пилы _____
личная подпись

Утверждаю: _____
руководитель ремонтного предприятия

наименование ремонтного предприятия или его штамп

Дата «.....»201 ..г _____
личная подпись

Место для заметок

Гарантийный талон

ООО «ЭНКОР-Инструмент-Воронеж»,
Россия, 394006, г. Воронеж, пл. Ленина, 8.

ТАЛОН № 1

На гарантийный ремонт электрической дисковой
пилы модели «Корвет... ..» зав. №

Изготовлена «.....» / / **МП**

Продана _____
наименование торгового предприятия или штамп

Дата «.....» 201 ..г _____
подпись продавца

Владелец: адрес, телефон.....
.....
.....
.....
.....

Выполнены работы по устранению дефекта
.....
.....
.....

Дата «.....» 201 ...г _____
подпись механика

Владелец пилы _____
личная подпись

Утверждаю: _____
руководитель ремонтного предприятия

наименование ремонтного предприятия или его штамп

Дата «.....»201 ..г _____
личная подпись

Место для заметок

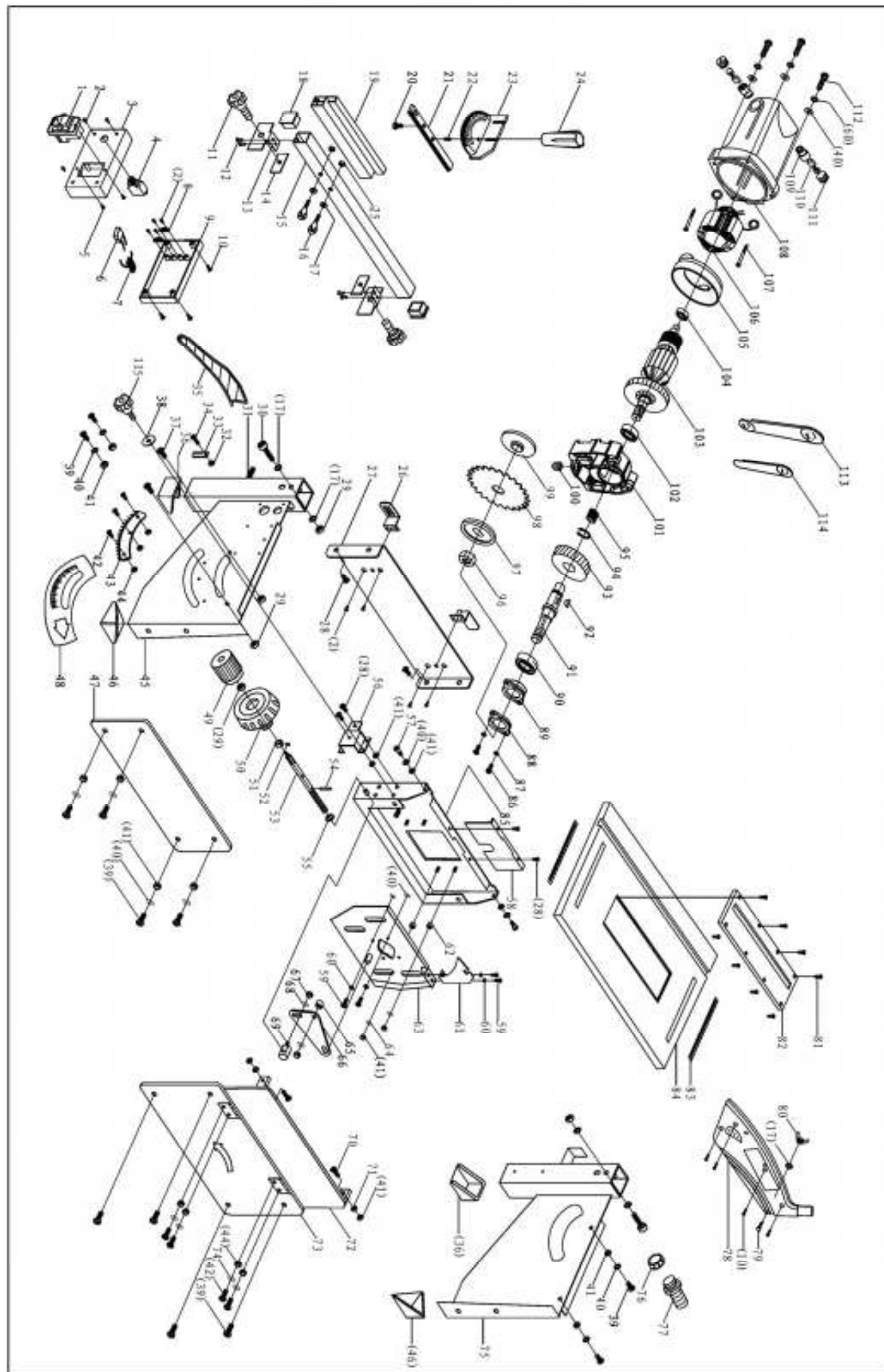

Уважаемый покупатель!

Вы приобрели переносную электрическую дисковую пилу, изготовленную в КНР под контролем российских специалистов по заказу ООО «ЭНКОР-Инструмент-Воронеж». Перед вводом в эксплуатацию переносной электрической дисковой пилы внимательно и до конца прочтите настоящее руководство по эксплуатации и сохраните его на весь срок использования.

СОДЕРЖАНИЕ

1. ОБЩИЕ УКАЗАНИЯ
 2. ТЕХНИЧЕСКИЕ ДАННЫЕ
 3. КОМПЛЕКТНОСТЬ
 4. УКАЗАНИЯ ПО ТЕХНИКЕ БЕЗОПАСНОСТИ
 - 4.1. Общие указания по обеспечению безопасности при работе с пилой
 - 4.2. Дополнительные указания по обеспечению безопасности
 5. ПОДКЛЮЧЕНИЕ ПИЛЫ К ИСТОЧНИКУ ПИТАНИЯ
 - 5.1. Электрические соединения. Требования к электрическому шнуру питания
 - 5.2. Требования при обращении с двигателем
 6. УСТРОЙСТВО ПИЛЫ
 7. РАСПАКОВКА
 8. СБОРКА ПИЛЫ
 9. ЗАМЕНА ПИЛЬНОГО ДИСКА
 10. ИНСТРУКЦИИ ПО ЭКСПЛУАТАЦИИ
 - 10.1. Подготовка к работе
 - 10.2. Включение
 - 10.3. Магнитный пускатель и тепловая защита
 - 10.4. Установка глубины пиления¹
 - 10.5. Установка наклона пиления
 - 10.6. Установка параллельного упора на нужный размер
 - 10.7. Установка упора для косого и поперечного пиления на нужный угол пиления
 11. ТИПЫ ОПЕРАЦИЙ
 - 11.1. Продольное пиление.
 - 11.2. Поперечное пиление
 - 11.3. Косое пиление
 - 11.4. Наклонное пиление
 - 11.5. Комбинированное пиление
 - 11.6. Пиление коротких деталей длиной меньше чем 120 мм
 - 11.7. Пиление узких деталей шириной меньше чем 30 мм
 12. ПИЛЕНИЕ
 13. ТЕХНИЧЕСКОЕ ОБСЛУЖИВАНИЕ
 - 13.1. Замена изношенных деталей
 - 13.2. Замена угольных щеток
 - 13.3. Транспортировка
 - 13.4. Хранение
 - 13.5. Критерии предельного состояния
 - 13.6. Утилизация
 14. РЕКОМЕНДУЕМЫЕ ПРИСПОСОБЛЕНИЯ И УСТРОЙСТВА
 - 14.1. Опора роликовая
 - 14.2. Пылесосы для сбора стружки и древесной пыли
 15. СВИДЕТЕЛЬСТВО О ПРИЕМКЕ И ПРОДАЖЕ
 16. ГАРАНТИЙНЫЕ ОБЯЗАТЕЛЬСТВА
 17. ВОЗМОЖНЫЕ НЕИСПРАВНОСТИ И МЕТОДЫ ИХ УСТРАНЕНИЯ
- ДЕТАЛИ СБОРКИ
СХЕМА СБОРКИ

Настоящее руководство по эксплуатации предназначено для изучения и правильной эксплуатации переносной электрической дисковой пилы модели "КОРВЕТ 10М".

1. ОБЩИЕ УКАЗАНИЯ

1.1. Переносная электрическая дисковая пила модели "Корвет 10М" (далее пила) предназначена для продольного или поперечного, косоуго, наклонного и комбинированного пиления заготовок максимальной толщиной до 48 мм из мягких и твёрдых пород древесины и заготовок на основе древесины.

1.2. Пила работает от однофазной сети переменного тока напряжением 220 В частотой 50 Гц.

1.3. Пила может эксплуатироваться в следующих условиях:

- температура окружающей среды от 1 до 35 °С;

- относительная влажность воздуха до 80 % при температуре 25 °С.

1.4. Если пила внесена в зимнее время в отапливаемое помещение с улицы или из холодного помещения, не распаковывайте и не включайте ее в течение 8 часов. Пила должна прогреться до температуры окружающего воздуха. В противном случае пила может выйти из строя при включении из-за сконденсировавшейся влаги на деталях электродвигателя.

1.5. Приобретая пилу, проверьте её работоспособность, комплектность, наличие гарантийных талонов в руководстве по эксплуатации, дающих право на бесплатное устранение заводских дефектов в период гарантийного срока, при наличии на талонах даты продажи, штампа магазина и разборчивой подписи или штампа продавца.

1.6. После продажи пилы претензии по комплектности не принимаются.

2. ТЕХНИЧЕСКИЕ ДАННЫЕ

2.1. Основные параметры пилы приведены в таблице 1.

Таблица 1

Наименование параметра	Значение параметра
Номинальная потребляемая мощность двигателя, Вт	1200
Номинальное напряжение питания, В/Гц	220/50
Тип электродвигателя	коллекторный
Передача	зубчатая
Частота вращения шпинделя на холостом ходу, об/мин	4800
Наружный диаметр диска, мм	210
Посадочный диаметр диска, мм	30
Диаметр шпинделя, мм	14
Максимальная глубина пиления под углом 90°, мм	48
Максимальная глубина пиления под углом 45° в дереве, мм	45
Угол наклона шпинделя, град.	45
Размер рабочего стола, мм	523x400
Диаметр патрубка для пылесборника (верхний/нижний), мм	36 / 40
Масса нетто, кг	16

Код для заказа 23210

2.2. По электробезопасности пила модели "КОРВЕТ 10М" соответствует II классу защиты от поражения электрическим током.

В связи с постоянным совершенствованием технических характеристик моделей, оставляем за собой право вносить изменения в конструкцию и комплектность. При необходимости информация об этом будет прилагаться отдельным листом к «Руководству по эксплуатации».

ДЕТАЛИ СБОРКИ

*- позиция по схеме сборки

№	Код	Наименование	№	Код	Наименование
1	137426	Пускатель магнитный	59	137484	Винт
2	137427	Винт	60	137485	Шайба
3	137428	Крышка	61	137486	Расклинователь
4	137429	Защита тепловая	62	137487	Вставка
5	137430	Винт	63	137488	Плита двигателя
6	137431	Конденсатор	64	137489	Шайба
7	137432	Дроссель	65	137490	Втулка
8	137433	Планка	66	137491	Рычаг
9	137434	Корпус	67	137492	Гайка
10	137435	Винт	68	137493	Большая плоская шайба
11	137436	Винт	69	137494	Толкатель
12	137437	Заклепка	70	137495	Винт
13	137438	Прижим	71	137496	Гайка
14	137439	Пластина прижимная	72	137497	Ограждение
15	137440	Параллельный упор	73	137498	Щиток
16	137441	Винт	74	137499	Шайба
17	137442	Шайба	75	137500	Панель задняя
18	137443	Заглушка	76	137501	Гайка
19	137444	Направляющая	77	137502	Патрубок
20	137445	Винт	78	137503	Кожух защитный
21	137446	Планка	79	137504	Винт
22	137447	Ось	80	137505	Гайка
23	137448	Упор угловой	81	137506	Винт
24	137449	Ручка	82	137507	Вставка стола
25	137450	Гайка	83	137508	Шкала
26	137451	Крючок	84	137509	Стол рабочий
27	137452	Боковина	85	137510	Остов
28	137453	Винт	86	137511	Винт
29	137454	Гайка	87	137512	Шайба
30	137455	Винт	88	137513	Крышка подшипника
31	137456	Винт	89	137514	Корпус подшипника
32	137457	Вставка	90	137515	Подшипник
33	137458	Указатель	91	137516	Шпиндель
34	137459	Винт	92	137517	Шпонка
35	137460	Толкатель	93	137518	Шестерня
36	137461	Опора пласт.	94	137519	Кольцо стопорное
37	137462	Винт	95	137520	Подшипник ск.
38	137463	Шайба	96	137521	Гайка (шпинделя)
39	137464	Винт	97	137522	Фланец внешний
40	137465	Шайба	98	137523	Диск пильный
41	137466	Гайка	99	137524	Фланец внутренний
42	137467	Винт	100	137525	Ввод
43	137468	Сегмент зубчатый	101	137526	Корпус редуктора
44	137469	Гайка	102	137527	Подшипник
45	137470	Панель лицевая	103	137528	Ротор
46	137471	Опора	104	137529	Подшипник
47	137472	Кожух	105	137530	Диффузор
48	137473	Шкала	106	137531	Статор
49	137474	Ручка (подъёма пильного диска)	107	137532	Винт
50	137475	Ручка (наклона пильного диска)	108	137533	Корпус двигателя
51	137476	Втулка	109	137534	Щёткодержатель
52	137477	Винт	110	137535	Щетка угольная
53	137478	Вал	111	137536	Крышка щёткодержателя
54	137479	Штифт	112	137537	Винт
55	137480	Шайба	113	137538	Ключ гаечный
56	137481	Кронштейн	114	137539	Ключ гаечный
57	137482	Винт	115	137540	Винт фиксации
58	137483	Защита			

Главным в получении оптимальных результатов при использовании пилы является правильная регулировка и балансировка. Если вам кажется, что пила распиливает неточно, необходимо проверить все регулировки и установки. Обратите внимание также на то, что если вы меняете одну регулировку, она часто оказывает влияние на другие регулировки. Лучше всего проверить все регулировки во время устранения неисправности

Неисправность	Возможная причина	Действия по устранению
1. Повышенная вибрация.	1. Пильный диск разбалансирован.	1. Снимите пильный диск и замените его на другой.
2. Электродвигатель перегружается, теряет обороты при пилении, деталь горит, при продольном пилении электродвигатель останавливается.	1. Пильный диск изношен или поврежден. 2. Пильный диск не предназначен для пиления заготовок из данного материала 3. Скорость подачи слишком высокая. 4. Параллельный упор расположен не параллельно пильному диску. 5. Расклинователь установлен не в одной плоскости с пильным диском. 6. Между заготовкой и параллельным упором накопились опилки. 7. Покороблена заготовка.	1. Замените или заточите пильный диск 2. Установите пильный диск, предназначенный для пиления заготовок из данного материала. 3. Уменьшите скорость подачи заготовки. 4. Отрегулируйте параллельный упор. 5. Отрегулируйте положение расклинователя. 6. Содержите поверхность стола в чистоте. 7. Установите заготовку вогнутой стороной вниз и подавайте медленно.
3. Пила производит распиловку неточно под углами наклона.	1. Углы отрегулированы неправильно.	1. См. раздел 10 данного «Руководства».
4. При регулировке по высоте пильного диска необходимо прикладывать значительное усилие.	1. На резьбе подъемного винта накопились опилки.	1. Очистите от опилок и протрите насухо резьбу.
5. Электродвигатель работает на полной скорости, но пильный диск останавливается во время пиления.	1. Диск слабо закреплен. 2. Изношены или повреждены фланцы.	1. Закрепите диск. 2. Замените фланцы.
6. Электродвигатель не запускается.	1. Питание не поступает, так как сетевой выключатель разомкнут. 2. Разомкнуты контакты теплового реле. 3. Неисправный магнитный пускатель 4. Статор или ротор сгорели	1. Включите магнитный пускатель. 2. Нажмите кнопку теплового реле и включите пилу магнитным пускателем. 3. Обратитесь в сервисный центр для замены магнитного пускателя 4. Обратитесь в сервисный центр для ремонта электродвигателя
7. Электродвигатель не развивает полную скорость и не работает на полную мощность.	1. Низкое напряжение. 2. Сгорела обмотка или обрыв в обмотке. 3. Слишком длинный удлинительный шнур.	1. Проверьте напряжение в сети питания. 2. Обратитесь в сервисный центр для ремонта. 3. Укоротите длину или увеличьте сечение удлинительного шнура.
8. Электродвигатель перегревается, останавливается, размыкает прерыватели предохранителей.	1. Электродвигатель перегружен. 2. Плохое охлаждение из-за накопления опилок вокруг двигателя. 3. Обмотки сгорели или обрыв в обмотке.	1. Подавайте заготовку медленнее. 2. Очистите двигатель для обеспечения соответствующей вентиляции. 3. Обратитесь в сервисный центр для ремонта.

3.1. В комплект поставки входит (Рис. 1, таблица 2)



Рис. 1

Таблица 2

Наименование	Количество
А. Пила модели «Корвет 10М»	1 шт.
Б. Упор параллельный	1 шт.
В. Упор для косого и поперечного пиления	1 шт.
Г. Толкатель	1 шт.
Д. Кожух защитный	1 шт.
Е. Винт для параллельного упора	2 шт.
Ж. Ключ	1 шт.
И. Ключ	1 шт.
Руководство по эксплуатации	1 экз.
Упаковка	1 шт.

4. УКАЗАНИЯ ПО ТЕХНИКЕ БЕЗОПАСНОСТИ

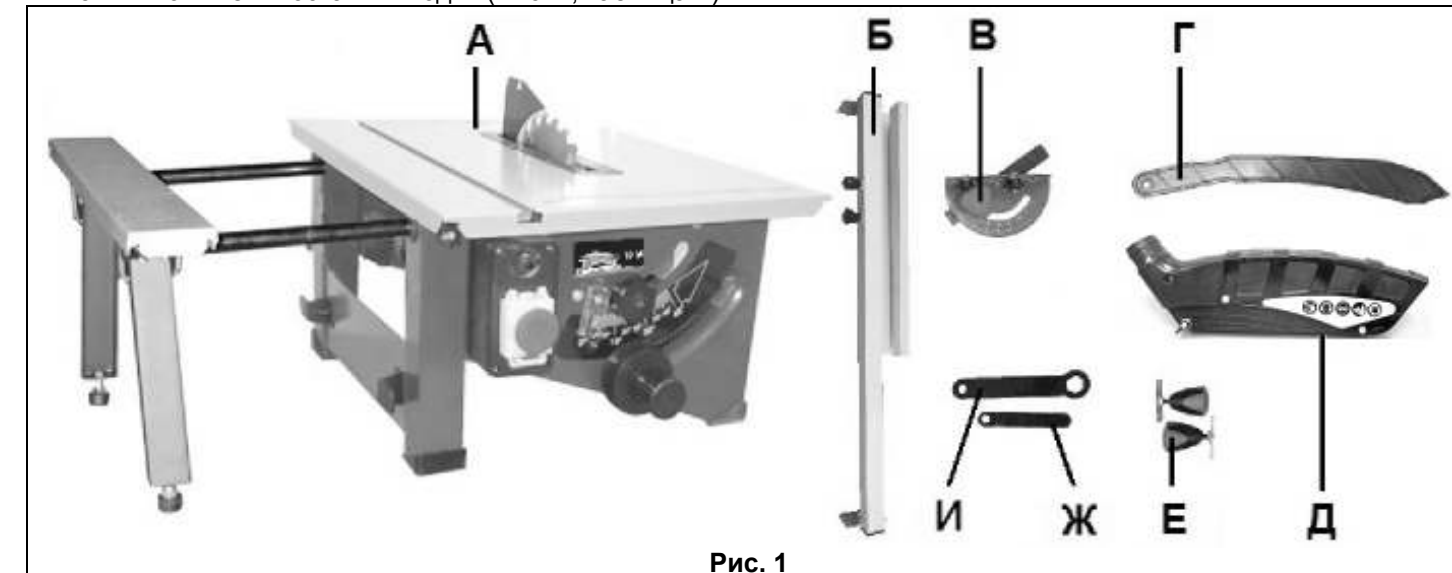
4.1. Общие указания по обеспечению безопасности при работе с пилой

ПРЕДУПРЕЖДЕНИЕ: Для предотвращения ошибок, которые могут стать причиной серьезных травм, включайте пилу только после того, как поэтапно изучите все пункты настройки и регулировки пилы и изложенные в «руководстве» рекомендации.

4.1.1. Ознакомьтесь с вашей пилой. Внимательно и до конца прочтите руководство по эксплуатации и все прилагаемые к пиле указания по обеспечению безопасности. Ознакомьтесь с областью применения пилы, предельными условиями её использования, а также со всеми опасностями, связанными с работой на пиле.

4.1.2. Правильно устанавливайте и всегда содержите в рабочем состоянии все защитные устройства.

4.1.3. Выработайте в себе привычку: прежде чем включать пилу убедитесь в том, что все используемые при настройке инструменты удалены с рабочего стола.

4.1.4. Место проведения работ с пилой должно быть ограждено. Содержите рабочее место в чистоте, не допускайте загромождения посторонними предметами. Не допускайте использование пилы в помещениях со скользким полом, например, засыпанном опилками или натертом воском.

4.1.5. Не работайте в опасных условиях. Позаботьтесь о хорошем освещении рабочего места и свободе передвижения вокруг пилы. **Запрещается** работа пилой в помещениях с относительной влажностью воздуха более 80%.

4.1.6. Дети и посторонние лица должны находиться на безопасном расстоянии от рабочего места. Запирайте рабочее помещение на замок.

4.1.7. Не перегружайте пилу. Ваша работа будет выполнена лучше и закончится быстрее, если вы будете выполнять её так, чтобы пила не перегружалась.

Нормальной нагрузкой вашей машины считается режим работы до достижения номинальной потребляемой мощности в силовой цепи электродвигателя (см. п. 2).

4.1.8. Используйте только соответствующий и заточенный рабочий инструмент.

4.1.9. Одевайтесь правильно. При работе на пиле не надевайте излишне свободную одежду, перчатки, галстуки, украшения. Они могут попасть в подвижные детали пилы. Всегда работайте в нескользящей обуви и убирайте назад длинные волосы.

4.1.10. Всегда работайте в защитных очках: обычные очки таковыми не являются, поскольку не противостоят ударам.

4.1.11. Контролируйте исправность деталей пилы, правильность регулировки подвижных деталей, соединений подвижных деталей, следите за возможными поломками, неправильной установкой и всеми прочими условиями, которые могут оказать отрицательное влияние на работу пилы. Любая неисправная деталь должна немедленно ремонтироваться или заменяться.

4.1.12. Правильно обслуживайте пилу. Содержите пилу в исправном и чистом состоянии.

4.1.13. Перед началом любых работ по настройке или техническому обслуживанию пилы отсоедините вилку шнура питания пилы от розетки электросети.

4.1.14. Не оставляйте работающую пилу без присмотра. Прежде чем покинуть рабочее место выключите пилу и дождитесь полной остановки пильного диска.

4.1.15. При пилении тяжелых или длинных заготовок следует закрепить пилу к опорной поверхности болтами.

4.1.16. В помещении мастерской или на строительной площадке пила должна быть размещена так, чтобы оператор и окружающие люди не находились на одной линии с плоскостью вращения пильного диска.

4.2. Дополнительные указания по обеспечению безопасности

ОСТОРОЖНО: Для вашей собственной безопасности начинайте работу с пилой только после того, как полностью соберёте её в соответствии с указаниями данного руководства по эксплуатации. Изучите и всегда выполняйте требования по обеспечению безопасности:

4.2.1. Перед первым применением пилы обратите внимание на:

- правильность сборки и надежность установки пилы;
- исправность и подвижность защитного кожуха, расклинвателя;
- исправность механизмов наклонной установки и подъема пильного диска.

ВНИМАНИЕ! Прочтите надписи с предупреждающими указаниями на расположенных на пиле наклейках. Держите руки вне области пиления пильного диска. Никогда не пилите заготовку, удерживая её руками навесу. Никогда не касайтесь руками вращающегося пильного диска.

4.2.2. Перед работой проверьте пильный диск на наличие на нем трещин или повреждений. Пильный диск с трещинами или другими повреждениями следует немедленно заменить.

4.2.3. Не используйте пилу вблизи легковоспламеняющихся жидкостей или газов.

4.2.4. Используйте фланцы для крепления пильного диска, предназначенные только для этой пилы.

4.2.5. Будьте осторожны: не повредите шпиндель, фланцы (прежде всего их монтажные поверхности), болты. Повреждение этих деталей может привести к разрушению пильного диска.

4.2.6. Убедитесь в том, что подвижная подвеска двигателя правильно заблокирована и не перемещается во время работы и что пильный диск надежно зафиксирован под необходимым углом наклона.

4.2.7. Перед началом работы убедитесь с поверхности рабочего стола опилки, лишние заготовки, обрезки и т.д.

4.2.8. Перед началом работы проверьте и убедитесь в отсутствии гвоздей и других инородных тел в заготовке.

4.2.9. Обрабатываемую заготовку постоянно прижимайте к поверхности рабочего стола толкателем, чтобы она не могла качаться или вращаться. Под заготовкой не должны скапливаться опилки.

4.2.10. Позаботьтесь о том, чтобы после распиловки заготовка не могла произвольно сдвинуться с места (например, за счёт того, что она не всей плоскостью прилегает к поверхности рабочего стола), чтобы обрезки сразу же удалялись от пильного диска. В противном случае обрезки могут быть захвачены пильным диском и с силой выброшены в сторону оператора. Не пилите одновременно несколько заготовок.

4.2.11. Будьте особенно внимательны при пилении больших, очень маленьких или неудобных заготовок. Используйте дополнительные опорные поверхности (удлинители стола или дополнительные опоры) при пилении длинных заготовок, которые могут опрокинуться с рабочего стола по завершению пиления. Не пилите на этой пиле заготовки, которые настолько малы, что вы не можете их надёжно удерживать.

При пилении профилированных заготовок сделайте так, чтобы заготовка не могла сползти и заклинить пильный диск. Профилированная заготовка должна укладываться на рабочий стол своей плоской поверхностью или удерживаться специальным приспособлением, которое исключает возможность качания, опрокидывания или соскальзывания заготовки во время обработки.

4.2.12. Не прикасайтесь руками к пильному диску во время работы.

4.2.13. Перед включением убедитесь, что пильный диск не касается поверхности заготовки.

4.2.14. Перед пилением заготовки запустите пилу на холостом ходу и проверьте пилу на возможность биения пильного диска. Причиной этого может быть неправильный монтаж или плохая балансировка пильного диска.

4.2.15. Перед началом пиления заготовки дождитесь, пока пильный диск достигнет максимальной скорости вращения.

4.2.16. Если вам что-то показалось ненормальным в работе пилы, немедленно прекратите её эксплуатацию.

4.2.17. Перед работой по обслуживанию или настройке отключите пилу и дождитесь полной остановки пильного диска, после чего отсоедините вилку шнура питания пилы из розетки электропитания.

4.2.18. Будьте внимательны, особенно при выполнении повторяющихся, монотонных действий. Не успокаивайтесь ошибочным чувством безопасности.

4.2.19. Не применяйте пильные диски без знака соответствия требованиям стандарта, никогда не устанавливайте абразивные круги или иные съёмные рабочие инструменты, не соответствующие назначению пилы: это может стать причиной тяжелой травмы.

15. СВИДЕТЕЛЬСТВО О ПРИЕМКЕ И ПРОДАЖЕ

Пила модели "КОРВЕТ 10М" Зав. № _____ соответствует требованиям технического регламента «О безопасности машин и оборудования» (Постановление Правительства РФ от 15.09.2009 г. № 753) с изменениями, принятыми постановлением Правительства РФ от 24.03.2011 г. № 205.

“ _____ ” 201 г. _____ Входной контроль “ _____ ” _____ 201 г. _____
 (дата изготовления) (штамп отк) (дата проверки) (штамп вк)
 Дата продажи “ _____ ” 201 г. _____
 (подпись продавца) (штамп магазина)

16. ГАРАНТИЙНЫЕ ОБЯЗАТЕЛЬСТВА

Производитель гарантирует надёжную работу пилы модели «Корвет 10М» при соблюдении условий хранения, правильности монтажа, соблюдении правил эксплуатации и обслуживания, указанных в руководстве по эксплуатации.

Гарантийный срок – 12 месяцев с даты продажи через розничную торговую сеть. Назначенный срок службы – 5 лет.

Гарантия распространяется только на производственные дефекты, выявленные в процессе эксплуатации пилы в период гарантийного срока. В случае нарушения работоспособности пилы в течение гарантийного срока владелец имеет право на его бесплатный ремонт.

В гарантийный ремонт принимается пила при обязательном наличии правильно и полностью оформленного и заполненного гарантийного талона установленного образца на представленную для ремонта пилу с штампом торговой организации и подписью покупателя.

В гарантийном ремонте может быть отказано:

1. При отсутствии гарантийного талона.
2. При нарушении пломб, наличии следов разборки на корпусе, шлицах винтов, болтов, гаек и прочих следов разборки или попытки разборки пилы.
3. Если неисправность пилы стала следствием нарушения условий хранения, попадания внутрь посторонних предметов, жидкостей, нарушения условий эксплуатации (эксплуатация без необходимых насадок и приспособлений, эксплуатация не предназначенным режущим инструментом, насадками, дополнительными приспособлениями и т.п.).
4. При перегрузке или заклинивании двигателя (одновременный выход из строя ротора и статора, обеих обмоток статора).
5. При механическом повреждении сетевого шнура или штепсельной вилки.
6. При механическом повреждении корпуса и его деталей.

Гарантия не распространяется на:

- сменные принадлежности (аксессуары и оснастка), если на них присутствуют следы эксплуатации, например: элементы крепления пильного диска, направляющие и упорные планки и т.п.;

- быстроизнашивающиеся детали, если на них присутствуют следы эксплуатации, например: сальники, защитные кожухи, резиновые уплотнения и т.п. Замена их в течение гарантийного срока является платной услугой;

- шнуры питания, в случае повреждения изоляции, подлежат обязательной замене без согласия владельца (услуга платная);

- расходные материалы, например: пильные диски и т.п.

Предметом гарантии не является неполная комплектация пилы, которая могла быть выявлена при продаже. Претензии от третьих лиц не принимаются.

Пила в ремонт должна сдаваться чистой, в комплекте с принадлежностями.

РЕКОМЕНДАЦИИ ПОТРЕБИТЕЛЮ:

Во всех случаях нарушения нормальной работы пилы, например: падение оборотов, изменение шума, появление постороннего запаха, дыма, вибрации, стука, повышенной искры на коллекторе – прекратите работу и обратитесь в сервисный центр «Корвет» или гарантийную мастерскую.

Гарантийный, а также послегарантийный ремонт производится оригинальными деталями и узлами только в гарантийных мастерских, указанных в перечне «Адреса гарантийных мастерских».

Примечание: Техническое обслуживание пилы, проведение регламентных работ, регулировок, указанных в руководстве по эксплуатации, диагностика не относятся к гарантийным обязательствам и оплачиваются согласно действующим расценкам Сервисного Центра.

С гарантийными обязательствами ознакомлен и согласен: _____, _____
 _____ дата _____ подпись

Сервисный центр “Корвет” тел./ факс (473) 239-24-84, 2619-645

E-mail: ivannikov@enkor.ru

E-mail: orlova@enkor.ru

Изготовитель: ШАНХАЙ ДЖОЕ ИМПОРТ ЭНД ЭКСПОРТ КО., ЛТД.

Китай-Рм 339, № 551 ЛАОШАНУЧУН, ПУДОНГ, ШАНХАЙ, П.Р.

Импортер: ООО «ЭНКОР-Инструмент-Воронеж»: 394018,

Воронеж, пл. Ленина, 8. Тел./факс: (473) 239-03-33

E-mail: opt@enkor.ru

13.4. Хранение

- 13.4.1. Перед постановкой пилы на длительное хранение убедитесь, что помещение для хранения сухое и чистое.
 13.4.2. Храните пилу вне предела досягаемости детей и посторонних лиц.
 13.4.3. Во время хранения не допускайте длительного воздействия на пилу повышенной влажности и прямых солнечных лучей.
 13.4.4. Перед постановкой на хранение демонтируйте с пилы параллельный упор и упор для косоугольного и поперечного пиления, нанесите на неокрашенные детали и рабочий стол тонкий слой масла для консервации. Периодически проверяйте состояние законсервированных деталей, при необходимости повторите консервацию.

13.5. Критерии предельного состояния

- 13.5.1. Критерием предельного состояния пилы является состояние, при котором ее дальнейшая эксплуатация недопустима или экономически нецелесообразна: чрезмерный износ, коррозия, деформация, старение или разрушение узлов и деталей или их совокупность при невозможности их устранения в условиях авторизованных сервисных центров оригинальными деталями, или экономическая нецелесообразность проведения ремонта.
 13.5.2. Критериями предельного состояния пилы являются:
 -глубокая коррозия и трещины на поверхностях рабочего стола и корпуса;
 -чрезмерный износ или повреждение двигателя, редуктора или совокупность признаков.

13.6. Утилизация

- 13.6.1. Пилу и ее комплектующие, вышедшие из строя и не подлежащие ремонту, необходимо сдавать на специальные приемные пункты по утилизации. Не выбрасывайте вышедшее из строя оборудование в бытовые отходы!

14. РЕКОМЕНДУЕМЫЕ ПРИСПОСОБЛЕНИЯ И УСТРОЙСТВА

14.1. Опора роликовая

Для создания удобства при работе с пилой рекомендуем приобрести опору роликовую, Рис. 13, которая облегчит работу с заготовками большой длины как при подаче заготовки на обработку, так и при передаче готового изделия после обработки.



Рис. 13

14.2. Пылесосы для сбора стружки и древесной пыли

Для сбора стружки и древесной пыли при работе рекомендуем использовать пылесосы «КОРВЕТ», Рис. 14, различных модификаций (см. Таблицу 2), которые обеспечат надлежащие условия работы и сохранят ваше здоровье.



Рис. 14

Таблица 2

	«КОРВЕТ 61»	«КОРВЕТ 64»	«КОРВЕТ 65»	«КОРВЕТ 66»	«КОРВЕТ 67»
Напряжение питания	220 В, 50 Гц	220 В, 50 Гц	220 В, 50 Гц	380 В, 50 Гц	380 В, 50 Гц
Потребляемая мощность	750 Вт	1500 Вт	2200 Вт	3750 Вт	3750 Вт
Расход воздуха	14,2 м ³ /мин	42,6 м ³ /мин	62,3 м ³ /мин	70,82 м ³ /мин	76 м ³ /мин
Объем фильтра	0,064 м ³	0,153 м ³	0,306 м ³	0,306 м ³	0,7 м ³
Объем пылесборника	0,064 м ³	0,153 м ³	0,306 м ³	0,43 м ³	0,59 м ³
Код для заказа	10261	10264	10265	10266	10267

4.2.20. Не допускайте неправильной эксплуатации шнура. Не тяните за шнур питания при отсоединении вилки от розетки. Оберегайте шнур питания от нагревания, попадания на него масла, воды и других жидкостей, от повреждения об острые кромки.

4.2.21. Не используйте пилу для пиления других материалов, кроме древесины и ее производных.

4.2.22. При пилении подсоедините к пиле пылесборник или подключите пылесос.

4.2.23. Выбирайте пильные диски в соответствии с материалом, который подлежит пилению.

4.2.24. Работайте в защитной или пылезастыжной маске. При работе на пиле создается пыль.

ПРЕДУПРЕЖДЕНИЕ: Пыль, образующаяся от некоторых материалов, может быть опасной для здоровья. Всегда работайте в хорошо вентилируемом помещении с использованием соответствующих средств удаления пыли. Используйте пылесборник или пылесос там, где возможно.

4.2.25. При работе используйте наушники или беруши для уменьшения воздействия шума. При длительной работе используйте виброзащитные рукавицы.

4.2.26. При пилении материала необходимо помнить о максимальных возможностях пилы.

4.2.27. Прежде чем произвести первое пиление, дайте пиле поработать не менее минуты без нагрузки. Если в это время вы услышите посторонний шум или заметите сильную вибрацию, выключите пилу, отключите вилку шнура питания из розетки электрической сети и установите причину этого явления. Не включайте пилу до выявления и устранения причины неисправности.

4.2.28. При продольном пилении торец заготовки, к которой применяется толкатель, должен быть перпендикулярен параллельному упору, чтобы усилие подачи, прилагаемое к заготовке, не стало причиной выпадения заготовки или отдачи.

4.2.29. При продольном пилении узких заготовок (расстояние между пильным диском и параллельным упором менее 120 мм), заготовка должна быть прижата к рабочему столу и к параллельному упору толкателем.

Избегайте неудобных положений рук, при которых, при внезапном соскальзывании, одна или обе руки могут оказаться рядом с пильным диском.

4.2.30. Отдача происходит во время работы с параллельным упором, когда часть или вся заготовка резко отбрасывается назад в сторону оператора. Отдачу и возможные травмы можно предотвратить, если:

- сохранять положение параллельного упора параллельно плоскости пильного диска;

- всегда работать острым пильным диском;

- не снимать параллельный упор, расклинователь и содержать их в рабочем состоянии. Расклинователь должен быть совмещен с плоскостью пильного диска;

- не отпускать заготовку, пока пильный диск вращается;

- не использовать гнутые или коробленные заготовки, не имеющие ровной кромки, которая могла бы перемещаться по параллельному упору.

4.2.31. На вашей пиле можно распиливать пластмассовые и композитные материалы (такие как древесноволокнистая плита). Однако, поскольку они достаточно твердые и скользкие, будьте внимательны и соблюдайте инструкции по настройке и процедуре продольного пиления. Не стойте сами и не позволяйте никому стоять на линии потенциальной отдачи.

4.2.32. Никогда не выполняйте какие-либо работы по позиционированию и направлению заготовки руками без использования параллельного упора или упора для косоугольного и поперечного пиления.

4.2.33. Никогда не используйте параллельный упор при поперечном пилении или упор для косоугольного и поперечного пиления при продольном пилении. Никогда не используйте параллельный упор как стопор длины. Никогда не держите руками отпиливаемую часть заготовки, когда питание включено, и пильный диск вращается.

4.2.34. Если пильный диск заклинил в заготовке, выключите пилу, дождитесь полной остановки вращения пильного диска и освободите пильный диск. Проверьте правильность установки расклинователя относительно плоскости пильного диска. Перед началом выполнения продольного пиления убедитесь, что параллельный упор установлен параллельно плоскости пильного диска. Отрегулируйте по мере необходимости.

Соблюдайте особую осторожность при работе с искривленной деревянной заготовкой – она может подскочить на столе и зажать пильный диск.

4.2.35. Никогда не пилите круглые (цилиндрические) заготовки.

5. ПОДКЛЮЧЕНИЕ ПИЛЫ К ИСТОЧНИКУ ПИТАНИЯ

5.1. Электрические соединения. Требования к электрическому шнуру питания

5.1.1. Для защиты электропроводки от перегрузок на щите подключения данной линии необходимо применять плавкие предохранители или автоматические выключатели на 6 А.

5.1.2. Запрещается переделывать вилку, если она не входит в розетку. Квалифицированный электрик должен установить соответствующую розетку.

5.1.3. При повреждении электрического шнура питания его должен заменить изготовитель или сертифицированный сервисный центр.

5.2. Требования при обращении с двигателем

ВНИМАНИЕ! Для исключения опасности повреждения двигателя регулярно очищайте двигатель от пыли. Так обеспечивается его беспрепятственное охлаждение.

ПРЕДУПРЕЖДЕНИЕ: не включайте пилу до тех пор, пока до конца и внимательно не ознакомитесь с изложенными в данном «Руководстве» рекомендациями, поэтапно не изучите все пункты настройки и регулировки пилы и работу всех органов управления.

5.2.1. Если двигатель не запускается или останавливается при работе, сразу же отключите пилу. Отключите вилку электрического шнура питания из розетки, проверьте пильный диск на свободное вращение. Если пильный диск вращается свободно, включите двигатель ещё раз. Если двигатель всё ещё не вращается, попытайтесь по таблице возможных неисправностей найти и устранить возможную причину.

5.2.2. Устройство защиты или автомат защиты необходимо регулярно проверять, если:

- двигатель постоянно перегружается. (При частых заклиниваниях пильного диска в заготовке, а также при частых запусках пилы двигатель может выйти из строя от перегрузок).

- колебания напряжения сети в пределах $\pm 10\%$ относительно номинального значения не влияют на нормальную работу пилы. Однако, при тяжёлой нагрузке необходимо, чтобы на двигатель подавалось напряжение 220 В.

5.2.3. Чаще всего проблемы с двигателем возникают при плохих контактах в разъёмах, при перегрузках, пониженном напряжении питания (возможно, вследствие недостаточного сечения подводных проводов). Поэтому всегда с помощью квалифицированного электрика проверяйте все разъёмы, рабочее напряжение и потребляемый пилы ток.

5.2.4. При большой длине и малом поперечном сечении подводных проводов на этих проводах происходит дополнительное падение напряжения, которое приводит к проблемам с двигателем. Поэтому для нормального функционирования пилы необходимо увеличить поперечное сечение подводных проводов. Приведённые в таблице данные о длине подводных проводов относятся к расстоянию между распределительным щитом, к которому подключена пила, и вилкой штепсельного разъёма пилы. При этом, не имеет значения, осуществляется подвод электроэнергии к пиле через стационарные подводные провода, через удлинительный кабель или через комбинацию (стационарный и удлинительный) кабелей.

Длина подводных проводов	Необходимое поперечное сечение медных проводов
До 15 м	1,0 мм ²

6. УСТРОЙСТВО ПИЛЫ



Рис. 2а



Рис. 2б

Пила состоит из следующих сборочных единиц и деталей (Рис. 2а, 2б):

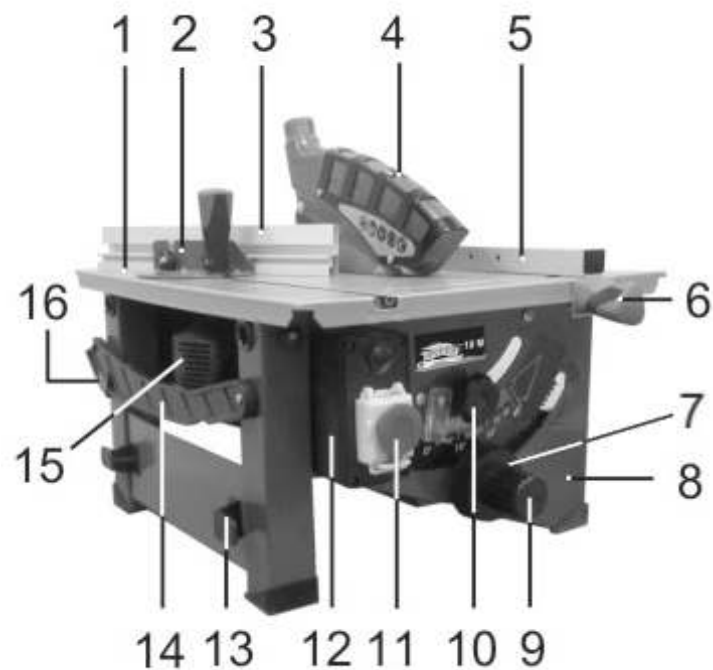
1. Рабочий стол	11. Аварийная кнопка
2. Упор для косого и поперечного пиления	12. Магнитный пускатель
3. Направляющая	13. Крючки для электрического шнура питания
4. Защитный кожух пильного диска	14. Толкатель
5. Параллельный упор	15. Электродвигатель
6. Винт фиксации параллельного упора	16. Крючок для толкателя
7. Ручка наклона	17. Винт фиксации направляющей
8. Корпус пилы	18. Патрубок пылесборника (пылесоса) верхний
9. Ручка установки глубины пиления	19. Расклинователь
10. Винт фиксации установки шпинделя	20. Патрубок пылесборника (пылесоса) нижний

Косое пиление представляет собой процесс распиливания древесины поперек волокон под любым углом, кроме 90°. Угол пиления устанавливается по шкале упора для косого и поперечного пиления (2).

11.4. Наклонное пиление

Наклонное пиление представляет собой процесс распиливания древесины как вдоль, так и поперек волокон под углом наклона пильного диска (23) до 45° влево.

11.5. Комбинированное пиление

Комбинированное пиление представляет собой процесс распиливания древесины с использованием упора для косого и поперечного пиления (2), установленного с необходимым косым углом и наклоненного пильного диска (23) до 45° влево.

11.6. Пиление коротких деталей длиной меньше чем 120 мм

Установите параллельный упор (5) с направляющей (3) на соответствующую ширину детали. Продвиньте заготовку в область пильного диска (23), используя толкатель (14), Рис. 2а.

11.7. Пиление узких деталей шириной меньше чем 30 мм

Распиловка очень узких деталей шириной 30 мм или меньше должна выполняться с применением толкающего бруска или толкателя. Толкающий брусок вместе с пилой не поставляется.

ПРЕДУПРЕЖДЕНИЕ: Изношенные или поврежденные толкающие бруски следует сразу же менять.

12. ПИЛЕНИЕ

12.1. После включения пилы подождите, чтобы пильный диск (23) развил максимальную скорость вращения до начала пиления.

12.2. После каждой новой регулировки пилы рекомендуется выполнить пробное пиление с целью проверки правильности установки размеров.

12.3. Прижимайте заготовку к направляющей (3), и к поверхности рабочего стола (1). Толкайте заготовку по направляющей (3) планки к пильному диску (23).

12.4. Защитный кожух (4), Рис. 2а, пильного диска (23) всегда должен быть в рабочем состоянии и закрывать обрабатываемую заготовку.

12.5. При выполнении пиления оператор должен находиться сбоку от линии распиловки.

12.6. Обеспечивайте опору для длинных заготовок, чтобы предотвратить провисание в конце распиловки (например, используйте роликовую опору).

12.7. Используйте толкатель (14) или толкающий брусок для подачи заготовки, если без толкателя (14) руки оператора приближаются к пильному диску (23) ближе, чем на 125 мм.

12.8. Всегда проталкивайте обрабатываемую заготовку до конца расклинователя (19).

12.9. Оставляйте обрезки на рабочем столе (1) до полной остановки пильного диска (23).

13. ТЕХНИЧЕСКОЕ ОБСЛУЖИВАНИЕ

ВНИМАНИЕ: Перед началом любых работ по ремонту или обслуживанию пилы убедитесь, что вилка шнура питания отключена от розетки электросети.

13.1. Замена изношенных деталей

13.1.1. Заменяйте изношенные детали по мере необходимости. Электрические шнуры в случае износа, повреждения следует заменять немедленно.

13.1.2. Содержите пилу и рабочее место в чистоте. Не допускайте накопления пыли на пиле и внутри корпуса. Очищайте опилки пылесосом или сжатым воздухом. Электродвигатель должен содержаться в чистоте. Очищайте двигатель от пыли пылесосом.

13.2. Замена угольных щеток (Рис. 12а, 12б, 12в).

Заменяйте угольные щетки, когда они изношены до 4,8 мм их длины.

Щетки необходимо менять парами.

Замену щеток для безопасной и надежной работы пилы должен производить специалист. Помните, что ремонт пилы должен проводиться в условиях сервисных центров с использованием только оригинальных запасных частей и расходных материалов.

13.2.1. Наклоните или переверните пилу.

13.2.2. Выверните крышки щеткодержателя (46) из щеткодержателей (48) с обеих сторон корпуса электродвигателя (47), извлеките угольные щетки (49).

13.2.3. Замените угольные щетки (49). Установите крышки щеткодержателя (46) в щеткодержатели (48) на корпусе электродвигателя (47).

13.3. Транспортировка

13.3.1. Для транспортировки пилы на дальние расстояния используйте заводскую или иную упаковку, исключающую повреждение пилы в процессе транспортировки. Разберите и упакуйте пилу так, как она была упакована при покупке.



Рис. 12а



Рис. 12б

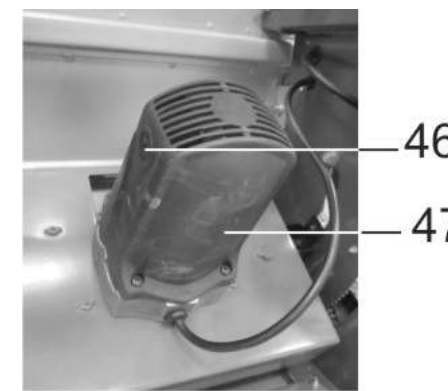

Рис. 12в

13.3.2. Транспортируйте пилу в закреплённом положении, исключая ее перемещение по грузовому отсеку в процессе транспортировки.

10.4.1. Чтобы установить или изменить глубину пиления, выключите пилу, ослабьте положение винта фиксации шпинделя (10). Ручкой установки глубины пиления (9), вращая по часовой стрелке, опустите пильный диск (23) или, вращая против часовой стрелки, поднимите пильный диск (23) на необходимую величину. Закрепите винт фиксации установки шпинделя (10).

10.4.2. Для удобства изменения размера глубины пиления на расклинивателе (19) нанесена градуированная шкала, Рис. 9а.

10.4.3. Включите пилу, произведите пробное пиление; выключите пилу, измерьте глубину пиления. При необходимости повторите установку высоты пиления, п.п. 10.4.1 - 10.4.2.

ВНИМАНИЕ: Для безопасной эксплуатации пильный диск должен быть поднят не более 3 - 5 мм над поверхностью распиливаемого материала.

10.5. Установка наклона пиления (Рис. 2а, 2б, 10)



Рис. 10

10.5.1. Чтобы установить или изменить наклон пиления, выключите пилу, отпустите винт фиксации установки шпинделя (10). Вращая ручку (7) наклона шпинделя, установите пильный диск (23) в предполагаемое положение относительно рабочего стола. Закрепите винт фиксации шпинделя (10), Рис. 2а, 2б. 10

10.5.2. Для удобства изменения угла наклона пиления на лицевой панели корпуса пилы (8), Рис. 10, под винтом фиксации установки шпинделя (10) нанесена градуированная шкала.

10.5.3. Включите пилу, произведите пробное пиление. Выключите пилу, измерьте угол наклона пиления. При необходимости повторите установку угла наклона пиления, п.п. 10.5.1 - 10.5.2.

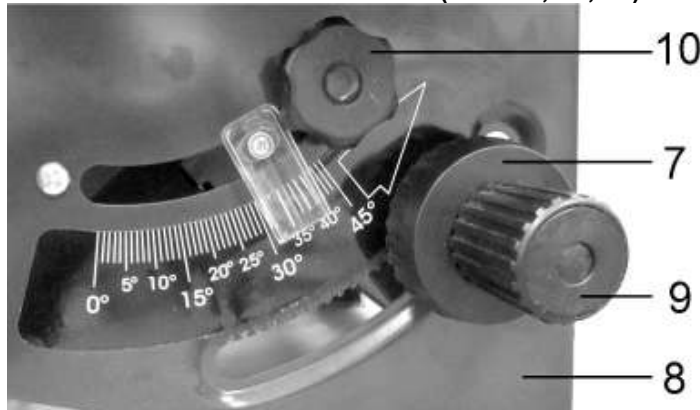
10.6. Установка параллельного упора на нужный размер (Рис.11)

ВНИМАНИЕ: Для минимизации отдачи параллельный упор (5) должен быть выставлен параллельно пильному диску (23).



Рис. 11

10.6.1. Установите параллельный упор (5) с закреплённой на нем направляющей (3) по разметке шкалы, нанесённой на рабочем столе (1), см. п.п. 8.10.-8.11., Рис. 11.

10.6.2. Закрепите параллельный упор (5).

10.6.3. Включите пилу, выполните пробное пиление. Выключите пилу, произведите инструментальное измерение размера пиления. При необходимости откорректируйте установку параллельного упора (5), п.п.10.6.1 - 10.6.2.

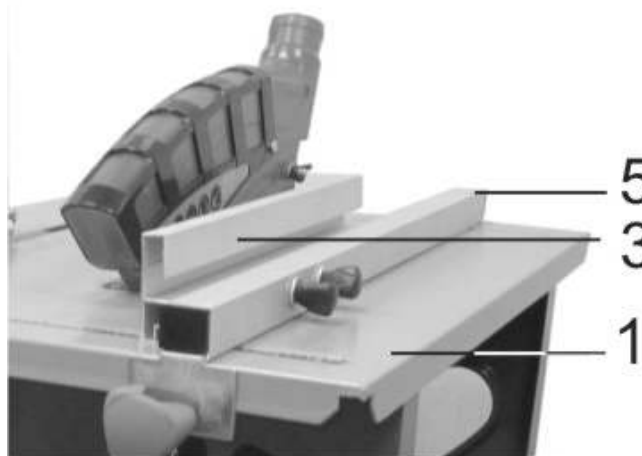
10.7. Установка упора для косого и поперечного пиления на нужный угол пиления (Рис. 2, 5а, 5б, 5в)

10.7.1. Установите упор для косого и поперечного пиления (2) в паз рабочего стола (1), Рис. 5а, 5б, 5в.

10.7.2. Ослабьте два винта (28), установите направляющую (3) в зависимости от высоты заготовки. Закрепите винты (28), Рис. 5а, 5б, 5в.

10.7.3. Поверните ручку (31) против часовой стрелки, ослабьте фиксацию упора для косого и поперечного пиления (2). Поворотом упора для косого и поперечного пиления (2) вокруг оси по шкале транспортира (30) установите требуемый угол пиления. Поворотом ручки (31) по часовой стрелке зафиксируйте положение упора для косого и поперечного пиления (2), Рис. 5а, 5б, 5в.

10.7.4. Включите пилу, произведите пробное пиление. Выключите пилу, произведите инструментальное измерение угла пиления. При необходимости откорректируйте установку угла пиления, п.п. 10.7.1.- 10.7.3.

11. ТИПЫ ОПЕРАЦИЙ

Не направляйте заготовку рукой во избежание несчастного случая.

11.1. Продольное пиление

Продольное пиление выполняется с параллельным упором (5) с направляющей (3), заготовка распиливается вдоль волокон. Установите параллельный упор (5) с направляющей (3) на желаемую ширину продольного пиления и зафиксируйте в этой позиции.

11.2. Поперечное пиление

Поперечное пиление представляет собой процесс распиливания древесины поперек волокон под углом 90°. При выполнении этой операции упор для косого и поперечного пиления (2) устанавливается на 90°.

11.3. Косое пиление

При косом пиении, используется упор для косого и поперечного пиления (2) с направляющей (3). Нельзя производить работы на пиле без использования специальных приспособлений, таких как упор для косого и поперечного пиления (2) с направляющей (3) и толкатель (14), Рис. 2а.

7. РАСПАКОВКА

7.1. Откройте упаковку. Извлеките все комплектующие детали и узлы.

7.2. Проверьте комплектность пилы.

ПРЕДУПРЕЖДЕНИЕ: Не пытайтесь использовать пилу до её полной сборки в соответствии с руководством по эксплуатации.

8. СБОРКА ПИЛЫ (Рис. 2б, 3а, 3б, 3в, 4а, 4б, 4в)

ПРЕДУПРЕЖДЕНИЕ: Перед выполнением каких - либо работ по наладке, обслуживанию, настройке пилы и т. д., отключите и обесточьте пилу, отсоедините вилку шнура питания пилы от питающей розетки.

8.1. Пила должна устанавливаться на прочном, тяжелом верстаке достаточной высоты, чтобы оператору не пришлось наклоняться в процессе работы.

8.2. Просверлите четыре отверстия на рабочей поверхности верстака и болтами с шайбами и гайками (не поставляются) закрепите пилу на поверхности верстака. Поверхность верстака должна быть ровной и горизонтальной.



Рис. 3а



Рис. 3б

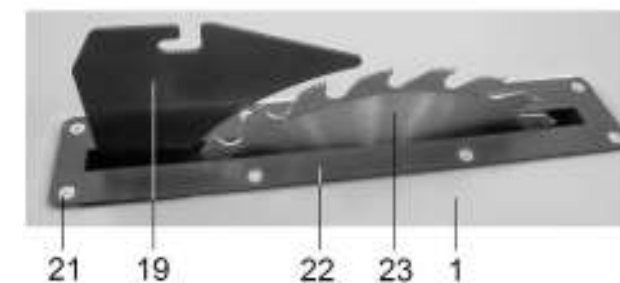

Рис. 3в

8.3. Выверните восемь винтов (21), удалите вставку (22) рабочего стола (1), Рис. 3а.

8.4. Ослабьте винт фиксации (10), вращая ручку установки глубины пиления (9) против часовой стрелки; выдвиньте пильный диск на высоту 48 мм, ослабьте два винта (24) крепления расклинивателя (19), Рис. 3б,

8.5. Расклинователь (19) установите таким образом, чтобы зазор между зубьями пильного диска (23) и дугой внутреннего радиуса расклинивателя (19) составлял от 3 мм до 5 мм, Рис. 3в, и расклинователь (19) был в плоскости пильного диска (23).

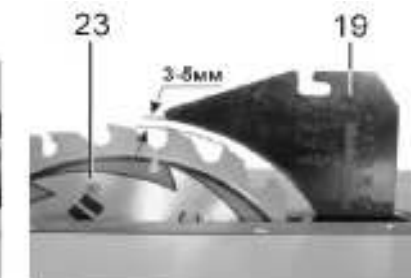
8.6. Затяните два крепежных винта (24) расклинивателя (19), Рис. 3а, 3б, 3в.

8.7. Установите и закрепите вставку (22) на место.



Рис. 4а



Рис. 4б

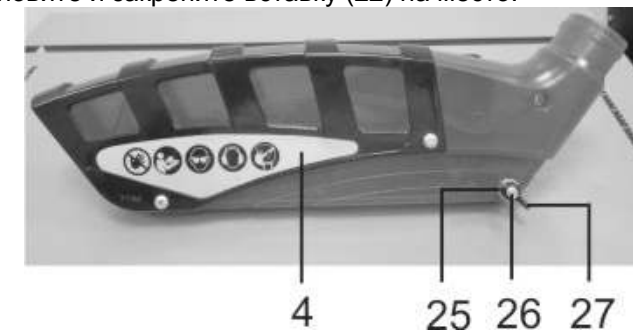

Рис. 4в

8.8. Установите защитный кожух (4) пильного диска (23), для чего ослабьте барашковую гайку (27) с шайбой (25) на защитном кожухе (4), Рис. 4а, накройте защитным кожухом (4) пильный диск (23) и расклинователь (19), заведите винт (26) сверху в паз расклинивателя (19) и подайте защитный кожух (4) по горизонтальному пазу расклинивателя (19) до упора, Рис. 4б. После установки защитного кожуха пильного диска (4) затяните барашковую гайку (27). Проверьте свободное (без заеданий и усилий) перемещение вверх и вниз защитного кожуха (4), Рис.4а, 4б, 4в.

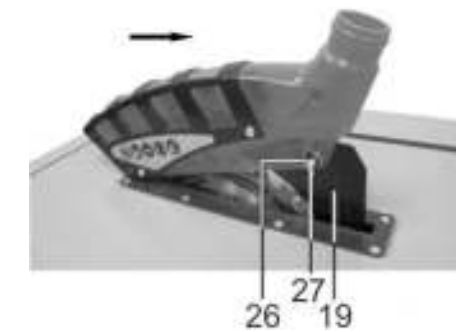
8.9. Вставьте упор для косого и поперечного пиления (2) в паз рабочего стола (1), Рис. 2а.

8.10. В отбортовку рабочего стола (1) с обеих сторон вставьте прижимные пластины параллельного упора (5), установите необходимое расстояние строго параллельно пазу упора для косого и поперечного пиления (2) рабочего стола (1), закрепите с помощью винтов фиксации (6), Рис. 2а.

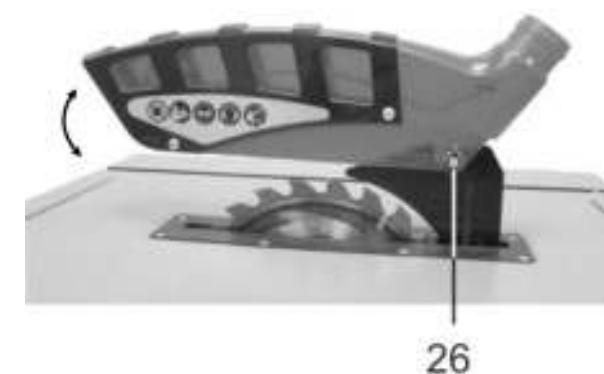
8.11. Для выполнения продольного пиления, в зависимости от размеров (высоты) заготовки, установите направляющую (3) в вертикальном или горизонтальном положении, закрепив последнюю к параллельному упору (5) винтами фиксации направляющей (17), Рис. 2а.



Рис. 5а

Рис. 5б

Рис. 5в

8.12. Для выполнения пиления под углом 45° в паз рабочего стола вставьте упор для косоугольного и поперечного пиления (2), Рис. 2а, установите в зависимости от размеров (высоты) заготовки направляющую (3), при помощи винтов фиксации направляющей (28) и гаек (29) отрегулируйте положение направляющей (3). Выставьте необходимый угол по шкале транспортира (30). При помощи гаек (29) зафиксируйте необходимое положение направляющей (3). Установите угол 45° на шкале упора углового совместите значение угла с указателем (32), зафиксируйте значение угла при помощи ручки (31). При этом, упор (2) должен беспрепятственно перемещаться по пазу рабочего стола (1), Рис. 5а.

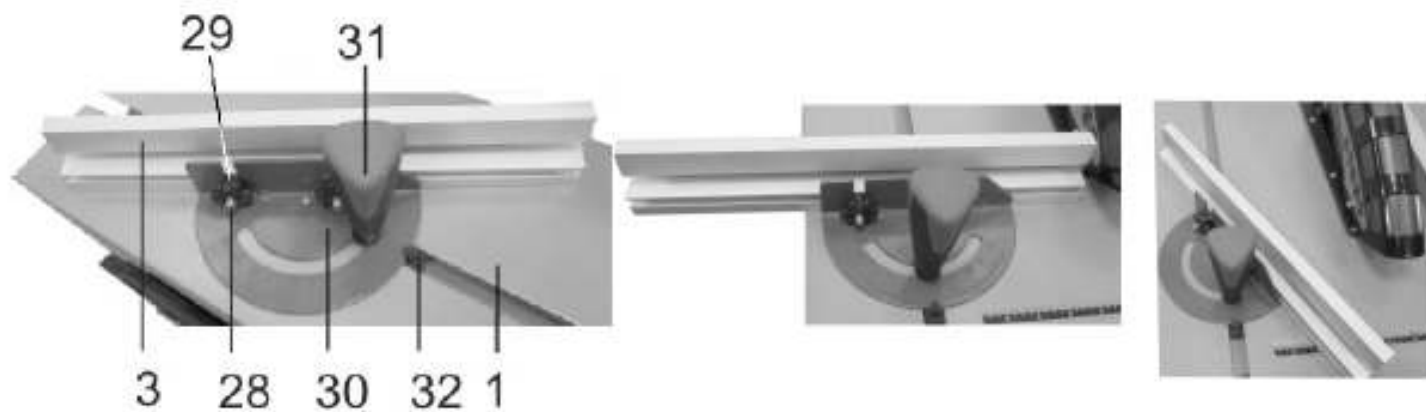
8.13. Для выполнения поперечного Рис. 5б. или косоугольного пиления, Рис. 5в, направляющую (3) закрепите винтами фиксации (28) к упору для косоугольного и поперечного пиления (2) в вертикальном или горизонтальном положении в зависимости от высоты заготовки и необходимого угла (см. п. 8.12.), Рис. 5а, 5б, 5в.

9. ЗАМЕНА ПИЛЬНОГО ДИСКА (Рис. 6а, 6б, 6в)

При определенной наработке пилы происходит естественное притупление зубьев пильного диска, что существенно сказывается на качестве выполняемой работы. Поэтому необходимо снять пильный диск (23) для замены или заточки.

ПРЕДУПРЕЖДЕНИЕ: Не пытайтесь сами производить заточку пильного диска, т.к. не имея специального оборудования и навыков, вы можете нарушить центровку и балансировку пильного диска, что приведёт к преждевременной поломке пилы. При необходимости пользуйтесь услугами сервисных центров или специализированных мастерских.

ПРЕДУПРЕЖДЕНИЕ: Перед выполнением каких-либо работ по наладке, обслуживанию, настройке пилы и т.п. отключите и обесточьте пилу, отсоединив вилку шнура питания пилы от питающей розетки.

9.1. Ослабьте винт фиксации установки шпинделя (10). Вращая ручку наклона установки наклона шпинделя (7), установите пильный диск (23) в положение 90° относительно рабочего стола, Рис. 3а.

9.2. Ручкой установки глубины пиления (9), вращая по часовой стрелке, опустите пильный диск (23) максимально вниз, Рис. 3а, 3б.

9.3. Выверните крепёжные винты (33) щитка (34) корпуса пилы, Рис. 6а. Поднимите щиток (34), Рис. 6б.

9.4. Используйте специальные ключи (Ж, И), входящие в комплектацию пилы, Рис. 1. Как показано на Рис. 6в, удерживая ключом (36) шпиндель (35), ключом (39) открутите гайку (38). Гайка (38) откручивается по направлению вращения пильного диска (23), Рис. 6б.



Рис. 6а



Рис. 6б

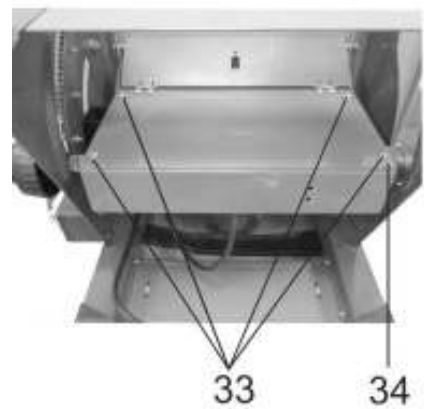

Рис. 6в



Рис. 7а

Рис. 7б

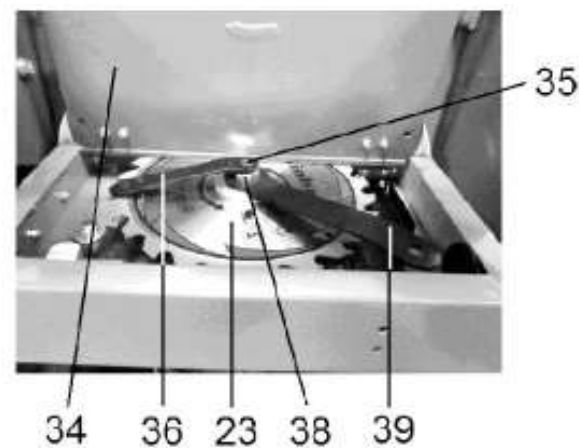
9.5. Открутив гайку (38), снимите внешний фланец (40), после чего снимите пильный диск (23), Рис. 7а. Под диском будет внутренний фланец (41) с посадочным местом под пильный диск (23), Рис. 7б.

9.6. Установите новый пильный диск (23). **Направление вращения пильного диска обозначено стрелкой.**

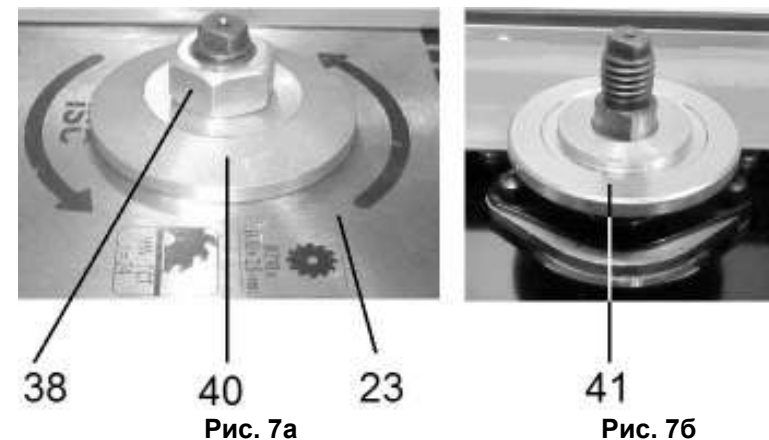
9.7. Закрепление пильного диска (23) и сборка пилы производятся в обратном порядке, описанном в п.п. 9.3 - 9.5.

10. ИНСТРУКЦИИ ПО ЭКСПЛУАТАЦИИ



Рис. 8а

Рис. 8б

10.1. Подготовка к работе (Рис. 2, 2б)

10.1.1. Перед включением пилы убедитесь в том, что:

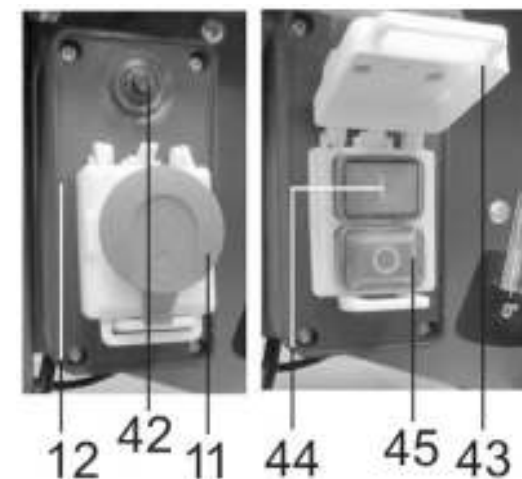
- пила надёжно закреплена на верстаке, все узлы и механизмы пилы комплектны и находятся в закреплённом и рабочем состоянии;
- на рабочем столе (1) нет посторонних предметов: ветоши, заготовок, опилок, толкателя, ключей и т.п.;
- вспомогательное оборудование, используемое в рабочем цикле (направляющая, параллельный упор, упор для косоугольного и поперечного пиления и т.д.), находятся в закреплённом положении;
- расклинователь (19), защитный кожух (4) пильного диска (23) и т.п. не мешает свободному вращению пильного диска (23).

10.2. Включение (Рис. 2а)

10.2.1. Вставьте электрическую вилку в розетку сети напряжением 220 В.

10.3. Магнитный пускатель и тепловая защита (Рис. 2а, 8а, 8б)

10.3.1. Пила «Корвет 10М» оснащена электромагнитным пускателем (12), который не позволяет пиле повторно включиться при внезапном отключении и включении электропитания.

10.3.2. Для включения пилы сдвиньте вверх красную аварийную кнопку (11), чтобы она вышла из зацепления, откройте крышку (43), освободив доступ к кнопкам управления магнитного пускателя (12), Рис. 8а, 8б.

10.3.3. Для пуска пилы нажмите зеленую кнопку (44), обозначенную как (I). Для повторного пуска пилы после внезапного отключения электропитания необходимо вновь нажать зеленую кнопку (44).

10.3.4. Для остановки пилы нажмите красную кнопку (45), обозначенную как (O).

10.3.5. При чрезмерной подаче может произойти перегрузка электродвигателя пилы. В данном случае сработает тепловая защита (42) и разомкнет контакты подачи электропитания.

10.3.6. Для пуска пилы необходимо нажать кнопку теплового реле (42). Затем нажмите кнопку пуска (44) магнитного пускателя (12).

ВНИМАНИЕ: После включения пилы, прежде чем начать пиление, подождите, пока пильный диск наберёт максимальные обороты.

10.4. Установка глубины пиления (Рис. 2а, 2б, 9а, 9б)

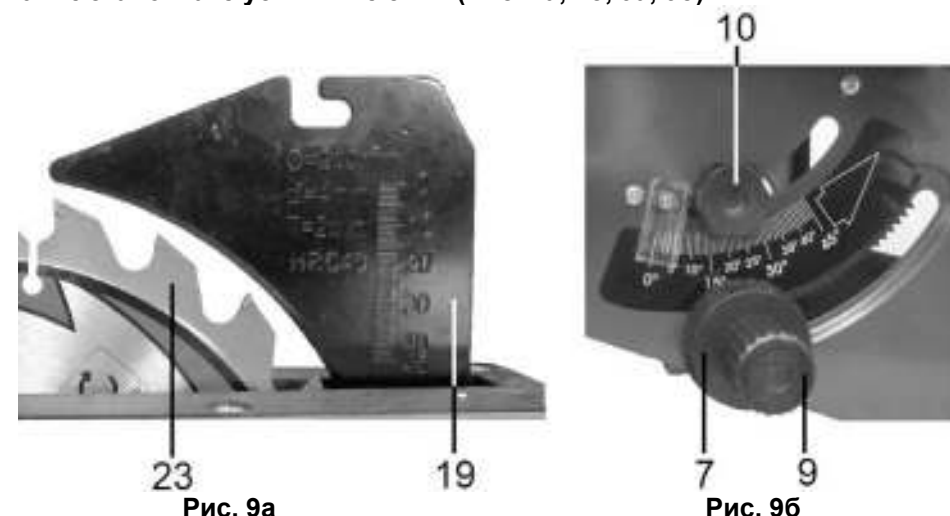

Рис. 9а

Рис. 9б

ВНИМАНИЕ: Все шкалы и градуировки цифровых показаний на пиле носят информационный характер и имеют определённую погрешность. Для выполнения точных работ необходимо производить пробное пиление с последующим инструментальным замером и дальнейшей корректировкой.

ВНИМАНИЕ: Пильный диск вращается в сторону передней части пилы. При установке пильного диска убедитесь, что зубья направлены вниз, в сторону передней части пилы.