



КОРВЕТ 33

ООО "ЭНКОР-Инструмент-Воронеж"

ЛЕНТОЧНАЯ ЭЛЕКТРОПИЛА

РУКОВОДСТВО ПО ЭКСПЛУАТАЦИИ



Артикул 10233

РОССИЯ ВОРОНЕЖ

www.enkor.ru



КОРЕШОК № 2
На гарантийный ремонт
пилы «КОРВЕТ - »
изъята «.....»200.....года
Ремонт произвел / /

КОРЕШОК № 1
На гарантийный ремонт
пилы «КОРВЕТ - »
изъята «.....»200.....года
Ремонт произвел / /

----- линия отреза -----

Гарантийный талон
ООО «ЭНКОР - Инструмент - Воронеж»,
Россия, 394006, г. Воронеж, пл. Ленина, 8.

Гарантийный талон
ООО «ЭНКОР - Инструмент - Воронеж»,
Россия, 394006, г. Воронеж, пл. Ленина, 8.

ТАЛОН № 2
На гарантийный ремонт пилы

ТАЛОН № 1
На гарантийный ремонт пилы

«КОРВЕТ - » зав. №

«КОРВЕТ - » зав. №

Изготовлена «.....» / / М. П.

Изготовлена «.....» / / М. П.

Продана _____
наименование торго или штамп

Продана _____
наименование торго или штамп

Дата «.....»200 ..г _____
подпись продавца

Дата «.....»200 ..г _____
подпись продавца

Владелец: адрес, телефон
.....
.....

Владелец: адрес, телефон
.....
.....

Выполнены работы по устранению дефекта
.....
.....
.....
.....

Выполнены работы по устранению дефекта
.....
.....
.....
.....

Дата «.....» 200 ..г _____
подпись механика

Дата «.....» 200 ..г _____
подпись механика

Владелец _____
личная подпись

Владелец _____
личная подпись

Утверждаю: _____
руководитель ремонтного предприятия

Утверждаю: _____
руководитель ремонтного предприятия

наименование ремонтного предприятия или его штамп

наименование ремонтного предприятия или его штамп

Дата «.....»200 ..г _____
личная подпись

Дата «.....»200 ..г _____
личная подпись

Место для заметок

Место для заметок

Уважаемый покупатель!

Вы приобрели переносную электрическую ленточную пилу, изготовленную в КНР под контролем российских специалистов по заказу ООО «ЭНКОР-Инструмент-Воронеж». Перед вводом в эксплуатацию пилы внимательно и до конца прочтите настоящее руководство по эксплуатации и сохраните его на весь срок использования пилы.

СОДЕРЖАНИЕ

1.ОБЩИЕ УКАЗАНИЯ
2.ТЕХНИЧЕСКИЕ ДАННЫЕ
3.РАСПАКОВКА
4.КОМПЛЕКТНОСТЬ
5.УКАЗАНИЯ ПО ТЕХНИКЕ БЕЗОПАСНОСТИ
5.1.Общие указания по обеспечению безопасности при работе с пилой.
5.2.Дополнительные указания по обеспечению безопасности
6.ПОДКЛЮЧЕНИЕ ПИЛЫ К ИСТОЧНИКУ ПИТАНИЯ
6.1.Электрические соединения. Требования к шнуру питания.
6.2. Требования при обращении с двигателем
7.УСТРОЙСТВО ПИЛЫ
8.МОНТАЖ НА ВЕРСТАКЕ
9.ТРАНСПОРТИРОВКА И ХРАНЕНИЕ ПИЛЫ
10.СБОРКА
11.РЕГУЛИРОВКА
11.1.Стабилизация ленты на ведущих колесах, натяжение пильной ленты
11.2.Позиционирование пильной ленты
11.3.Приводной ремень. Переключение скорости, замена, регулировка натяжения
11.4.Траектория движения пильной ленты
11.5.Позиции рабочего стола
11.6.Установка прямого угла между пильной лентой и рабочим столом
11.7.Установка положения бокового упора
12. ОСНОВНЫЕ ОПЕРАЦИИ И ПОЛЕЗНЫЕ СОВЕТЫ
12.1. Пуск и остановка пилы
12.2. Применение пылесборника
12.3. Рабочие операции общего назначения
12.4. Пиление алюминиевого профиля
13.ТЕХНИЧЕСКОЕ ОБСЛУЖИВАНИЕ
13.1.Установка пильной ленты
13.2.Контроль подшипников
13.3.Уход за поверхностью колес
14.РЕКОМЕНДОВАННЫЕ ПИЛЬНЫЕ ЛЕНТЫ
15. ВОЗМОЖНЫЕ НЕИСПРАВНОСТИ И МЕТОДЫ ИХ УСТРАНЕНИЯ
16. СВИДЕТЕЛЬСТВО О ПРИЁМКЕ И ПРОДАЖЕ
17. ГАРАНТИЙНЫЕ ОБЯЗАТЕЛЬСТВА
ПРИЛОЖЕНИЕ А «РЕКОМЕНДУЕМЫЕ ПРИСПОСОБЛЕНИЯ И УСТРОЙСТВА»
ДЕТАЛИ СБОРКИ
СХЕМА СБОРКИ

Настоящее руководство по эксплуатации предназначено для изучения и правильной эксплуатации ленточной пилы модели «КОРВЕТ 33».

Надёжность работы ленточной пилы и срок ее службы во многом зависят от грамотной эксплуатации, поэтому перед сборкой и пуском необходимо внимательно ознакомиться с настоящим руководством.

НЕ ПРИСТУПАЙТЕ К СБОРКЕ И ЭКСПЛУАТАЦИИ ЛЕНТОЧНОЙ ПИЛЫ, НЕ ИЗУЧИВ РУКОВОДСТВО ПО ЭКСПЛУАТАЦИИ

1. ОБЩИЕ УКАЗАНИЯ

1.1. Ленточная пила модели "Корвет 33" (далее пила) предназначена для пиления заготовок из древесины и материалов на ее основе, тонкого алюминиевого профиля, пластика и других подобных материалов. Пила позволяет выполнять криволинейное пиление с определенным радиусом.

1.2. Пила предназначен для работы от однофазной сети переменного тока напряжением $220\text{В} \pm 10\%$ частотой 50 Гц

1.3. Пила рассчитана для эксплуатации в нормальных климатических условиях:

- температура окружающей среды от 1 до 35 °С;

- относительная влажность воздуха до 80 % при температуре 25 °С.

1.4. Если пила внесена в зимнее время в отапливаемое помещение с улицы или из холодного помещения, не распаковывайте и не включайте пилу в течение 8 часов, чтобы она прогрелась до температуры окружающего воздуха. В противном случае пила может выйти из строя при включении из-за сконденсировавшейся влаги на холодных поверхностях элементов электродвигателя.

Приобретая пилу, проверьте ее работоспособность, комплектность, наличие гарантийных талонов в руководстве по эксплуатации, дающих право на бесплатное устранение заводских дефектов в период гарантийного срока, при наличии на них даты продажи, штампа магазина и разборчивой подписи или штампа продавца.

1.6. После продажи пилы претензии по комплектности не принимаются.

2. ТЕХНИЧЕСКИЕ ДАННЫЕ

2.1. Основные параметры пилы приведены в таблице 1.

Таблица 1.

Наименование параметра	Значение параметра
Номинальное напряжение питания, В	220 + 22.
Частота сети, Гц.	50
Род тока	Переменный, однофазный
Номинальная потребляемая мощность, Вт	750
Тип двигателя	асинхронный
Передача	ременная
Число скоростей движения пильной ленты	две
Размер рабочего стола, мм	495 X 390
Наклон рабочего стола, град	От 0° до 45°
Максимальная высота распиливаемой заготовки, мм	135
Конструктивно открытая зона пильной ленты, мм	305
Длина пильной ленты, мм	2234 + 3
Ширина пильной ленты, мм	6 - 12,5
Скорость движения пильной ленты, м/сек	6,3; 13,2
Диаметр патрубка пылесборника, мм	70
Габариты (длина x ширина x высота), мм	630 x 670 x 1070
Масса, кг	68

2.2 По электробезопасности пила модели "КОРВЕТ 33" соответствует I классу защиты от поражения электрическим током.

В связи с постоянным совершенствованием технических характеристик моделей оставляем за собой право вносить изменения в конструкцию и комплектность. При необходимости информация об этом будет прилагаться к «Руководству» отдельным листом.

3. РАСПАКОВКА

3.1. Откройте упаковку и извлеките пилу и все комплектующие детали.

3.2. Проверьте комплектность пилы.

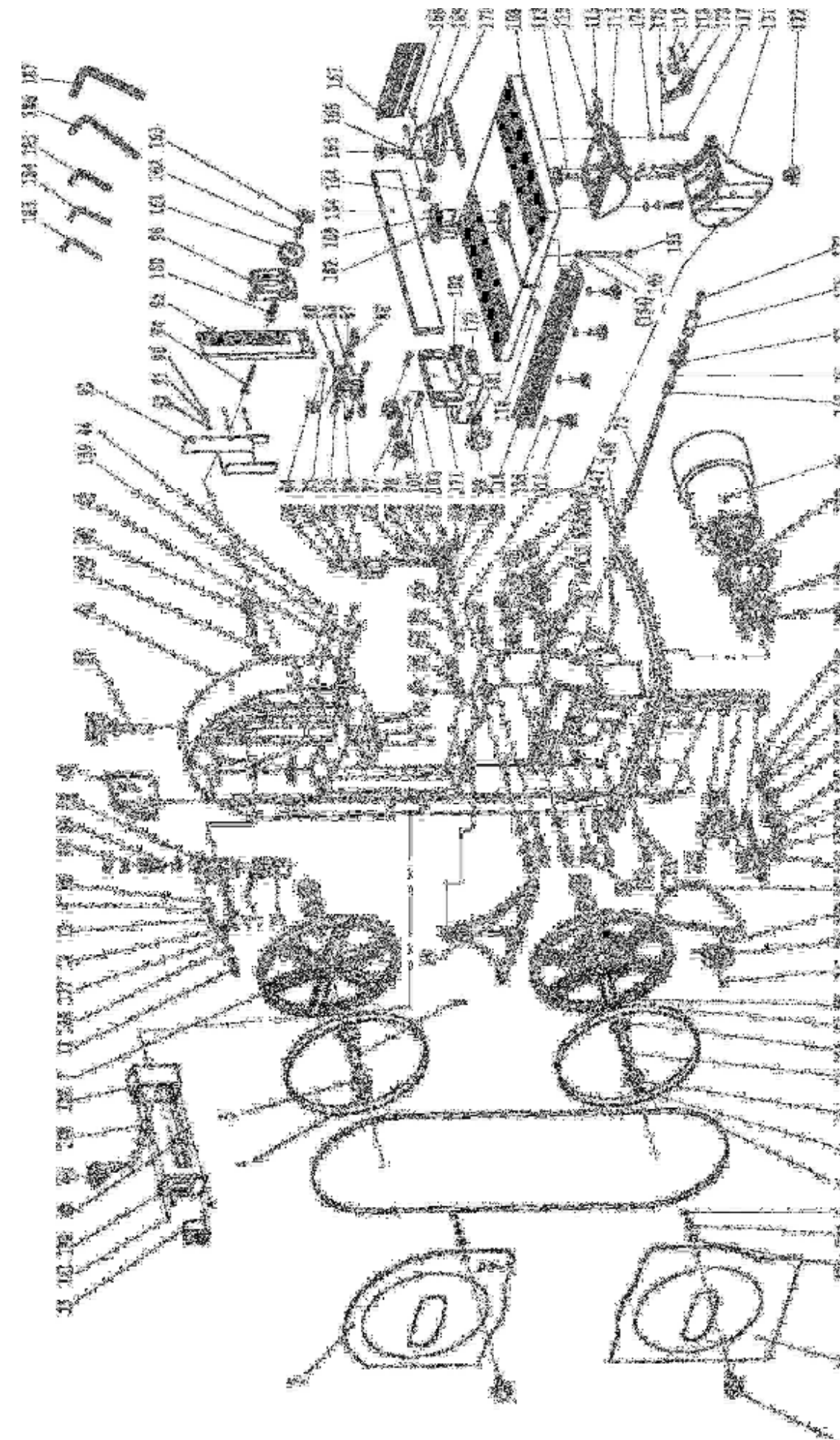

* Позиции по схеме сборки.

№ п/п	Код	Наименование	№ п/п	Код	Наименование
1	118526	РУЧКА КОЖУХА	102	118628	ВСТАВКА ПЛОСКАЯ
2	118527	КОЖУХ ВЕРХНИЙ	103	118629	БОЛТ
3	118528	КОЛЬЦО ФИКСИРУЮЩЕЕ	104	118630	УПОР БОКОВОЙ
4	118529	КОЛЬЦО ФИКСИРУЮЩЕЕ	106	118632	ВИНТ УСТАНОВОЧНЫЙ
5	118530	ПОДШИПНИК	107	118633	УПОР УГЛОВОЙ В СБОРЕ
6	118531	ПОЛОТНО ПИЛЬНОЕ	108	118634	СТОЛ РАБОЧИЙ
7	118532	ШКИВ ВЕРХНИЙ	109	118635	ВСТАВКА НА РАБОЧИЙ СТОЛ
8	118534	ОСЬ	110	118636	ШТИФТ
9	118535	ГАЙКА	111	118637	ЛИНЕЙКА ФРОНТАЛЬНАЯ
10	118536	ШАЙБА ЗВЕЗДЧАТАЯ	112	118638	ВИНТ ФИКСАЦИИ
11	118537	ВИНТ	113	118639	БОЛТ
12	118538	ВСТАВКА	114	118640	ОПОРА РАБОЧЕГО СТОЛА
13	118539	ВИНТ	115	118641	ВИНТ
14	118540	ПЛАТА	116	118642	ШКАЛА
15	118541	ВЫКЛЮЧАТЕЛЬ	117	118643	ВИНТ
16	118542	ПЛАТА УСТАНОВОЧНАЯ	118	118644	УКАЗАТЕЛЬ УГЛА
17	118543	ШТИФТ	119	118645	ВИНТ
18	118544	КОЖУХ НИЖНИЙ	121	118647	КРОНШТЕЙН ОПОРНЫЙ
19	118545	ПОДШИПНИК	122	118648	РУЧКА ФИКСАЦИИ СТОЛА
20	118546	ШКИВ НИЖНИЙ	123	133195	ШАЙБА
21	118547	ПРОТЕКТОР ШКИВА	124	133196	ПРУЖИНА
22	118548	ОСЬ НИЖНЕГО ШКИВА	125	133197	КОЛЬЦО РАЗРЕЗНОЕ
23	118549	ПОДВЕСКА	126	133198	ШАЙБА
24	118550	РЕМЕНЬ	127	133199	ШАЙБА
25	118551	ШТИФТ	128	133200	ШАЙБА
26	118552	ШКИВ	129	133201	ВИНТ УСТАНОВОЧНЫЙ
36	118562	ПОДВЕСКА	130	133202	МУФТА СОЕДИНИТЕЛЬНАЯ
37	118563	РУЧКА НАТЯЖЕНИЯ ЛЕНТЫ	131	133203	ШАЙБА
38	118564	ВСТАВКА ПРУЖИННАЯ	132	133204	ВИНТ
39	118565	ПРУЖИНА	133	133205	ВИНТ НЕСТАНДАРТНЫЙ (А)
40	118566	ЗАГЛУШКА	134	133206	МАНЖЕТ
41	118567	КОРПУС НЕСУЩИЙ	135	133207	ШАЙБА
42	118568	ВСТАВКА ЗАЩИТНАЯ	136	133208	ГАЙКА
43	118569	ВИЛКА С КАБЕЛЕМ ПИТАНИЯ	137	133209	ПЛАСТИНА ПРИЖИМНАЯ
44	118570	ВИНТ	138	133210	ВИНТ
45	118571	ШАЙБА ЗВЕЗДЧАТАЯ	139	133211	ВИНТ НЕСТАНДАРТНЫЙ (Б)
46	118572	ГАЙКА	140	133212	ШТИФТ
47	118573	ОГРАЖДЕНИЕ ВЕРХНЕЕ	141	133213	МАНЖЕТ (А)
48	118574	РУЧКА РЕГУЛИРОВКИ ТРАКТА	142	133214	МАНЖЕТ (Б)
49	118575	ОГРАЖДЕНИЕ ЛЕНТЫ НИЖНЕЕ	143	133215	КОЛЬЦО РАЗРЕЗНОЕ
50	118576	ВИНТ	144	133216	ШТИФТ
51	118577	ШАЙБА	145	133217	ПЛАСТИНА ПОДВИЖНАЯ
52	118578	ШАЙБА	146	133218	РОЛИК НАТЯЖНОЙ
53	118579	ВИНТ	147	133219	ВИНТ УСТАНОВОЧНЫЙ
54	118580	ШАЙБА	148	133220	ВТУЛКА РЕЗЬБОВАЯ (Б)
55	118581	ШАЙБА	149	133221	ВТУЛКА РЕЗЬБОВАЯ (А)
56	118582	КРОНШТЕЙН - ПОДВЕСКА	150	133222	ГАЙКА
57	118583	ВИНТ	151	133223	БОЛТ НАТЯЖИТЕЛЯ
58	118584	ОСЬ ЭКСЦЕНТРИКОВАЯ	152	133224	УПЛОТНИТЕЛЬ
59	118585	ПОДШИПНИК	153	133225	КОЛПАЧОК НАТЯЖИТЕЛЯ
60	118586	ВИНТ	154	133226	ГАЙКА
62	118588	ШТИФТ	155	133227	КОЛПАЧОК
65	118591	БОЛТ	156	133228	ВИНТ
66	118592	ШАЙБА	158	133229	ЩЕТКА
67	118593	ШАЙБА	159	133230	ШАЙБА
68	118594	ГАЙКА	160	133231	ВАЛ
69	118595	ШАЙБА	161	133232	РУЧКА РЕГУЛИРОВОЧНАЯ
72	118598	ШАЙБА	162	133233	ПРУЖИНА
73	118599	ШАЙБА	163	133234	ФИКСАТОР
74	118600	ВИНТ	164	133235	РУЧКА ФИКСАЦИИ
75	118601	ТЯГА РЕЗЬБОВАЯ	165	133236	РУЧКА УПОРА
76	118602	ШТИФТ	166	133237	ШАЙБА
77	118603	РУЧКА НАТЯЖЕНИЯ РЕМНЯ	167	133238	УПОР УГЛОВОЙ
78	118604	ДВИГАТЕЛЬ	168	133239	ВИНТ С КВАДРАТНОЙ ГОЛОВКОЙ
79	118605	ОСЬ	169	133240	УКАЗАТЕЛЬ
80	118606	БОЛТ	170	133241	НАПРАВЛЯЮЩАЯ
84	118610	ПОДШИПНИК	171	133242	ОСНОВАНИЕ БОКОВОГО УПОРА
85	118611	КОЛЬЦО ФИКСИРУЮЩЕЕ	172	133243	ПОДУШКА
86	118612	ШАЙБА	173	133244	ПЛАСТИНА ЗАЩИТНАЯ
87	118613	ШАЙБА	174	133245	ШАЙБА
88	118614	БОЛТ	175	133246	ШАЙБА
89	118615	КРОНШТЕЙН	176	133247	РУЧКА НАТЯЖИТЕЛЯ
90	118616	ВИНТ	177	133248	ВИНТ
91	118617	ШАЙБА	178	133249	КОРОБ ВЫКЛЮЧАТЕЛЯ
92	118618	ШАЙБА	179	133250	МУФТА КАБЕЛЯ ПИТАНИЯ
93	118619	ОГРАЖДЕНИЕ ЛЕВОЕ ВЕРХНЕЕ	180	133251	ПАНЕЛЬ ВЫКЛЮЧАТЕЛЯ
94	118620	БОЛТ	181	133252	ВИНТ
95	118621	ОГРАЖДЕНИЕ ПРАВОЕ ВЕРХНЕЕ	182	133253	ВИНТ
96	118622	КРОНШТЕЙН-ПОДВЕСКА	183		КЛЮЧ
97	118623	РУЧКА	184		КЛЮЧ
98	118624	РУЧКА	185		КЛЮЧ
99	118625	РУЧКА ФИКСИРУЮЩАЯ	186		КЛЮЧ
100	118626	ШАЙБА	187		КЛЮЧ
101	118627	ШАЙБА			



Рис.1.

- А. Пила
- Б. Стол рабочий
- В. Упор боковой
- Г. Упор угловой
- Д. Линейка (направляющая)
- Е. Ключи шестигранные

5. УКАЗАНИЯ ПО ТЕХНИКЕ БЕЗОПАСНОСТИ

5.1. Общие указания по обеспечению безопасности при работе с пилой.

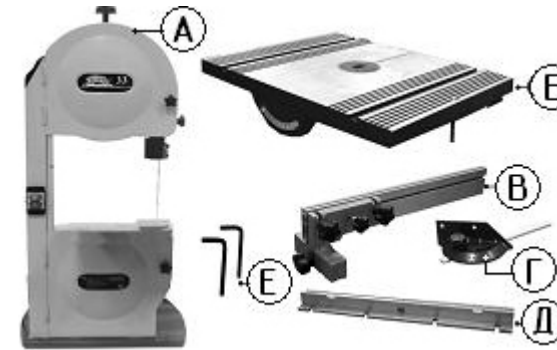
ПРЕДУПРЕЖДЕНИЕ: не подключайте пилу к сети питания до тех пор, пока внимательно не ознакомитесь с изложенными в «Руководстве» рекомендациями и поэтапно не пройдете все пункты настройки и регулировки пилы.

- 5.1.1. Ознакомьтесь с техническими характеристиками, назначением и конструкцией пилы.
- 5.1.2. Правильно устанавливайте и всегда содержите в рабочем состоянии все защитные устройства.
- 5.1.3. Выработайте в себе привычку: прежде чем включать пилу убедитесь в том, что все используемые при настройке инструменты удалены с рабочего стола.
- 5.1.4. Место проведения работ пилой должно быть ограждено. Содержите рабочее место в чистоте, не допускайте загромождения посторонними предметами. Не допускайте использование пилы в помещениях со скользким полом, например, засыпанном опилками или натертом воском.
- 5.1.5. Запрещается работа пилы в помещениях с относительной влажностью воздуха более 80%. Позаботьтесь о хорошем освещении рабочего места и свободе передвижения вокруг пилы.
- 5.1.6. Дети и посторонние лица должны находиться на безопасном расстоянии от рабочего места. Запирайте рабочее помещение на замок.
- 5.1.7. Не перегружайте пилу. Ваша работа будет выполнена лучше и закончится быстрее, если вы будете выполнять её так, чтобы пила не перегружалась.
- 5.1.8. При выполнении регулировки пилы используйте только соответствующие инструменты.
- 5.1.9. Одевайтесь правильно. При работе с пилой не надевайте излишне свободную одежду, перчатки, галстуки, украшения. Они могут попасть в подвижные детали пилы. Всегда работайте в нескользящей обуви и убирайте назад длинные волосы.
- 5.1.10. Всегда работайте в защитных очках: обычные очки таковыми не являются, поскольку не противостоят ударам. Работайте с применением наушников для уменьшения воздействия шума.
- 5.1.11. При отсутствии на рабочем месте эффективных систем пылеудаления рекомендуется использовать индивидуальные средства защиты дыхательных путей (респиратор), поскольку пыль от некоторых материалов может вызывать аллергические осложнения.
- 5.1.12. Надёжно закрепляйте обрабатываемую заготовку.
- 5.1.13. Контролируйте исправность деталей пилы, правильность регулировки подвижных деталей, соединений подвижных деталей, правильность установок под планируемые операции. Любая неисправная деталь должна немедленно ремонтироваться или заменяться.
- 5.1.14. Содержите пилу в чистоте, в исправном состоянии, правильно ее обслуживайте.
- 5.1.15. Перед началом любых работ по настройке или техническому обслуживанию пилы отключите вилку шнура питания пилы из розетки электросети.
- 5.1.16. Используйте только рекомендованные комплектующие. Соблюдайте указания, прилагаемые к комплектующим. Применение несоответствующих комплектующих может стать причиной несчастного случая.
- 5.1.17. Не оставляйте пилу без присмотра. Прежде чем покинуть рабочее место, выключите пилу, дождитесь полной остановки пильной ленты и отключите шнур питания от электросети.

5.2. Дополнительные указания по обеспечению безопасности
НЕ ПРИСТУПАЙТЕ К РАБОТЕ С ЛЕНТОЧНОЙ ПИЛОЙ ДО ЕЕ ПОЛНОЙ СБОРКИ И МОНТАЖА В СООТВЕТСТВИИ С ТРЕБОВАНИЯМИ РУКОВОДСТВА ПО ЭКСПЛУАТАЦИИ.

ВНИМАНИЕ! Начинайте работу с пилой только после того, как полностью соберёте и проверите её в соответствии с указаниями данного руководства по эксплуатации.

5.2.1. Перед первым включением пилы обратите внимание на правильность сборки и надежность установки пилы; защитные щитки, упорные подшипники и натяжение пильной ленты должны быть должным образом отрегулированы, чтобы избежать случайного контакта с пильной лентой и свести к минимуму возможность поломки пильной ленты, а также обеспечить максимальную поддержку последней. Зубья пильной ленты должны быть направлены вниз, в направлении стола.

Рабочий стол должен быть надежно зафиксирован, люфт каких-либо деталей недопустим.

ВНИМАНИЕ! Прочтите надписи с предупреждающими указаниями на наклейках, расположенных на пиле. Держите руки вне области пиления.

5.2.2. Перед работой проверьте пильную ленту на наличие трещин или повреждений. Пильную ленту с трещинами или другими повреждениями следует немедленно заменить.

5.2.3. Всегда регулируйте верхнюю направляющую пильной ленты и защитный щиток, которые не должны контактировать с заготовкой.

5.2.4. Не используйте пилу вблизи легковоспламеняющихся жидкостей или газов.

5.2.5. Убедитесь в том, что рабочий стол правильно заблокирован и не перемещается во время работы, а также, что пила надежно зафиксирована.

5.2.6. Перед началом работы уберите с поверхности рабочего стола стружку, лишние заготовки, обрезки и т.д.

5.2.7. Проверьте и убедитесь в отсутствии гвоздей и других инородных предметов в заготовке.

5.2.8. Обратите внимание на то, чтобы пильная лента в любых положениях ни при каких обстоятельствах не касалась рабочего стола.

5.2.9. Обрабатываемую заготовку постоянно прижимайте к упору и к поверхности рабочего стола, чтобы она не могла качаться или вращаться. Под заготовкой не должны скапливаться опилки.

5.2.10. Позаботьтесь о том, чтобы после пиления заготовка не могла произвольно сдвинуться с места (например, за счёт того, что она не всей плоскостью прилегает к поверхности рабочего стола), а также о том, чтобы обрезки сразу же удалялись от пильной ленты. В противном случае обрезки могут быть захвачены пильной лентой и с силой выброшены в сторону оператора.

5.2.11. Не пилите одновременно несколько заготовок.

5.2.12. Будьте особенно внимательны при пилении больших, очень маленьких или неудобных заготовок. Используйте дополнительные опорные поверхности при пилении длинных заготовок, т. к. отпиленная часть заготовки по завершению пиления может опрокинуться с рабочего стола.

5.2.13. Не пилите этой пилой заготовки, которые настолько малы, что вы не можете их надежно удержать.

При пилении профилированных заготовок не допускайте ситуаций, чтобы заготовка могла соскользнуть. Профилированная заготовка должна укладываться на рабочий стол своей плоской поверхностью.

5.2.14. Не прикасайтесь к пильной ленте во время работы пилы.

5.2.15. Перед включением убедитесь, что пильная лента не касается поверхности заготовки.

5.2.16. Перед работой запустите пилу на холостом ходу и дайте ей поработать не менее минуты. Если в это время вы услышите посторонний шум или почувствуете сильную вибрацию, выключите пилу, отсоедините вилку шнура питания от розетки электрической сети и установите причину этого явления. Не включайте пилу до выявления и устранения причин неисправности.

5.2.17. Перед пилением подождите, пока пильная лента достигнет максимальной скорости.

5.2.18. Если вам что-то показалось ненормальным в работе пилы, немедленно прекратите её эксплуатацию.

5.2.19. Перед работой по обслуживанию, регулировке или настройке пилы всегда отключайте вилку из розетки и ждите остановки пильной ленты.

5.2.20. Всегда будьте внимательны, особенно при выполнении повторяющихся, монотонных действий. Не успокаивайтесь ошибочным чувством безопасности.

5.2.21. Используйте пильные ленты, рекомендованные ООО «ЭНКОР - Инструмент- Воронеж» (См. Раздел 14).

5.2.22. Не допускайте неправильной эксплуатации шнура питания. Не тяните за шнур питания при отсоединении вилки от розетки. Оберегайте шнур питания от нагревания, масла, воды и острых кромок.

6. ПОДКЛЮЧЕНИЕ ПИЛЫ К ИСТОЧНИКУ ПИТАНИЯ

ВНИМАНИЕ: Для вашей собственной безопасности никогда не включайте вилку пилы в розетку электрической сети до окончания сборки и изучения руководства по эксплуатации и правил техники безопасности. Проверьте соответствие напряжения источника питания и соединений требованиям вашей пилы.

6.1. Электрические соединения. Требования к шнуру питания.

Запрещается переделывать вилку шнура питания пилы, если она не стыкуется с розеткой питающей сети. Квалифицированный электрик должен установить соответствующую розетку. Розетка, к которой

ПРИЛОЖЕНИЕ А.

«РЕКОМЕНДУЕМЫЕ ПРИСПОСОБЛЕНИЯ И УСТРОЙСТВА»

1. Опора роликовая

Для создания удобств при работе с пилой рекомендуем приобрести опору роликовую (Рис. А1), которая облегчит работу с заготовками большой длины как при подаче заготовки на обработку, так и при передаче готового изделия после обработки.



Рис. А1

2. Пылесосы для сбора стружки и древесной пыли

Для сбора стружки и древесной пыли при работе рекомендуем использовать пылесосы «КОРВЕТ», Рис. А2, различных модификаций (см. Таблицу А1), которые обеспечат надлежащие условия работы и сохранят Ваше здоровье.



Рис. А2

Таблица А1

	«КОРВЕТ 61»	«КОРВЕТ 64»	«КОРВЕТ 65»	«КОРВЕТ 66»	«КОРВЕТ 67»
Напряжение питания	220 В, 50 Гц	220 В, 50 Гц	220 В, 50 Гц	380 В, 50 Гц	380 В, 50 Гц
Потребляемая мощность	750 Вт	1500 Вт	2200 Вт	3750 Вт	3750 Вт
Расход воздуха	14,2 м3/мин	42,6 м3/мин	62,3 м3/мин	70,82 м3/мин	76 м3/мин
Объём пылесборника	0,064 м3	0,153 м3	0,306 м3	0,43 м3	0,57 м3
Объём фильтра	0,064 м3	0,153 м3	0,306 м3	0,43 м3	0,7 м3
Код для заказа	10261	10264	10265	10266	10267

16. СВИДЕТЕЛЬСТВО О ПРИЁМКЕ И ПРОДАЖЕ

Ленточная пила модели "КОРВЕТ 33" Зав. № _____ соответствует требованиям ТУ-4833-004-44744687-2001, ГОСТ Р МЭК 1029-1-94, ГОСТ Р МЭК 1029-2-5-99, обеспечивающим безопасность жизни, здоровья потребителей и охрану окружающей среды и признана годной к эксплуатации.

_____ 200 г. _____ Входной контроль _____ 200 г. _____
(дата изготовления) (штамп отк) (дата проверки) (штамп вк)

Дата продажи "____" _____ 200 г. _____
(подпись продавца) (штамп магазина)

17. ГАРАНТИЙНЫЕ ОБЯЗАТЕЛЬСТВА

Производитель гарантирует надёжную работу пилы модели «Корвет» при соблюдении условий хранения, правильности монтажа, соблюдении правил эксплуатации и обслуживания, указанных в руководстве по эксплуатации. Гарантийный срок – 12 месяцев с даты продажи через розничную торговую сеть. Срок службы – 5 лет. Гарантия распространяется только на производственные дефекты, выявленные в процессе эксплуатации пилы в период гарантийного срока. В случае нарушения работоспособности пилы в течение гарантийного срока владелец имеет право на его бесплатный ремонт.

В гарантийный ремонт принимается пила при обязательном наличии правильно и полностью оформленного и заполненного гарантийного талона установленного образца на представленную для ремонта пилу с штампом торговой организации и подписью покупателя.

В гарантийном ремонте может быть отказано:

1. При отсутствии гарантийного талона.
2. При нарушении пломб, наличии следов разборки на корпусе, шлицах винтов, болтов, гаек и прочих следов разборки или попытки разборки пилы.
3. Если неисправность пилы стала следствием нарушения условий хранения, попадания внутрь посторонних предметов, жидкостей, нарушения условий эксплуатации (эксплуатация без необходимых насадок и приспособлений, эксплуатация не предназначенным режущим инструментом, насадками, дополнительными приспособлениями и т.п.).
4. При перегрузке или заклинивании двигателя (одновременный выход из строя ротора и статора, обеих обмоток статора).
5. При механическом повреждении сетевого шнура или штепселя.
6. При механическом повреждении корпуса и его деталей.

Гарантия не распространяется на:

- сменные принадлежности (аксессуары и оснастка), например: пилки, пыльные диски, пыльные ленты, отрезные диски, ножи, сверла, элементы их крепления, патроны сверлильные, цанги, буры, подошвы шлифовальных и ленточных машин, фильтры и т.п.;
- быстроизнашивающиеся детали, если на них присутствуют следы эксплуатации, например: угольные щетки, приводные ремни, сальники, защитные кожухи, направляющие и протяжные ролики, цепи приводные, резиновые уплотнения и т.п. Замена их в течение гарантийного срока является платной услугой;
- шнуры питания, в случае повреждения изоляции, подлежат обязательной замене без согласия владельца (услуга платная);
- расходные материалы, например: лента шлифовальная, заточные, отрезные и шлифовальные круги и т.п.

Предметом гарантии не является неполная комплектация пилы, которая могла быть выявлена при продаже. Претензии от третьих лиц не принимаются.

Пила в ремонт должна сдаваться чистой, в комплекте с принадлежностями.

РЕКОМЕНДАЦИИ ПОТРЕБИТЕЛЮ:

Во всех случаях нарушения нормальной работы пилы, например: падение оборотов, изменение шума, появление постороннего запаха, дыма, вибрации, стука, повышенной искры на коллекторе – прекратите работу и обратитесь в Сервисный центр «Корвет» или гарантийную мастерскую.

Гарантийный, а также послегарантийный ремонт, производится оригинальными деталями и узлами только в гарантийных мастерских, указанных в перечне «Адреса гарантийных мастерских».

Примечание:

Техническое обслуживание пилы, проведение регламентных работ, регулировок, указанных в руководстве по эксплуатации, диагностика не относятся к гарантийным обязательствам и оплачиваются согласно действующим расценкам Сервисного центра.

С гарантийными обязательствами ознакомлен и согласен: _____, _____
дата подпись покупателя

Сервисный центр "Корвет" тел./ факс (4732) 39-24-84, 619-645

E-mail: petrovich@enkor.ru

E-mail: orlova@enkor.ru

Изготовитель:

ШАНХАЙ ДЖОЕ ИМПОРТ ЭНД ЭКСПОРТ КО., ЛТД.

Китай-Рм 339, № 551 ЛАОШАНУЧУН, ПУДОНГ, ШАНХАЙ, П.Р.

Импортер: ООО «ЭНКОР-Инструмент-Воронеж»: 394018,

Воронеж, пл. Ленина, 8. Тел./факс: (4732) 39-03-33

E-mail: opt@enkor.ru

подключается пила, обязательно должна иметь заземляющий контакт.

При повреждении шнура питания его необходимо заменить; замену должен производить только изготовитель или сертифицированный сервисный центр.

Для защиты электропроводки от перегрузок необходимо предусмотреть плавкие предохранители или соответствующие автоматические выключатели.

6.2. Требования при обращении с двигателем

ВНИМАНИЕ! Для исключения опасности повреждения электродвигателя, регулярно очищайте электродвигатель от пыли. Таким образом обеспечивается его беспрепятственное охлаждение.

Если электродвигатель не запускается или внезапно останавливается при работе, сразу же отключите пилу.

Отсоедините вилку шнура питания от розетки и попытайтесь по таблице возможных неисправностей найти и устранить возможную причину.

Колебания напряжения сети в пределах $\pm 10\%$ относительно номинального значения не влияют на нормальную работу пилы. Однако, при тяжёлой нагрузке необходимо, чтобы на электродвигатель подавалось напряжение 220 В.

Чаще всего проблемы с электродвигателем возникают при плохих контактах в разъёмах, при перегрузках, пониженном напряжении питания (возможно, вследствие недостаточного сечения подводящих проводов). Поэтому всегда с помощью квалифицированного электрика проверяйте все разъёмы, рабочее напряжение и потребляемый ток. При большой длине и малом поперечном сечении подводящих проводов на этих проводах происходит дополнительное падение напряжения, которое приводит к проблемам с электродвигателем. Поэтому для нормального функционирования пилы необходимо достаточное поперечное сечение подводящих проводов.

Приведённые в таблице данные о длине подводящих проводов относятся к расстоянию между распределительным щитом, к которому подсоединена пила, и вилкой штепсельного разъёма пилы. При этом не имеет значения, осуществляется подвод электроэнергии к пиле через стационарные подводящие провода, через удлинительный кабель или через комбинацию стационарных и удлинительных кабелей.

Удлинительный провод должен иметь на одном конце вилку с заземляющим контактом, а на другом – розетку, совместимую с вилкой Вашей пилы.

Длина подводящих проводов	Необходимое поперечное сечение медных проводов
До 15м	1,5 мм ²

Предупреждение: Пила должна быть заземлена через розетку с заземляющим контактом.

7. УСТРОЙСТВО ПИЛЫ



Рис.2

1. Ручка регулировки натяжения пыльной ленты.
2. Верхний защитный кожух
3. Ручка замка (защитного кожуха)
4. Петли верхнего защитного кожуха
5. Верхняя подвижная направляющая (и защита пыльной ленты)
6. Пыльная лента (полотно)
7. Магнитный пускатель (выключатель)
8. Боковой упор
9. Нижний защитный кожух
10. Несущая колонна
11. Петли нижнего защитного кожуха
12. Основание с четырьмя монтажными отверстиями.

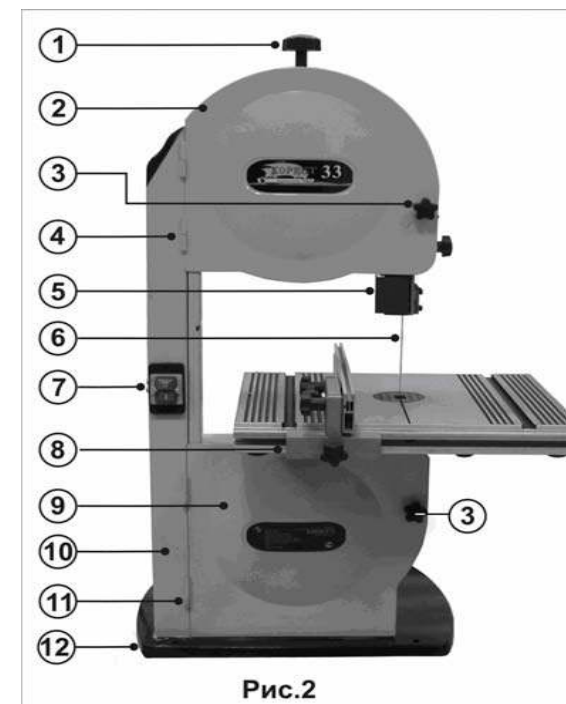
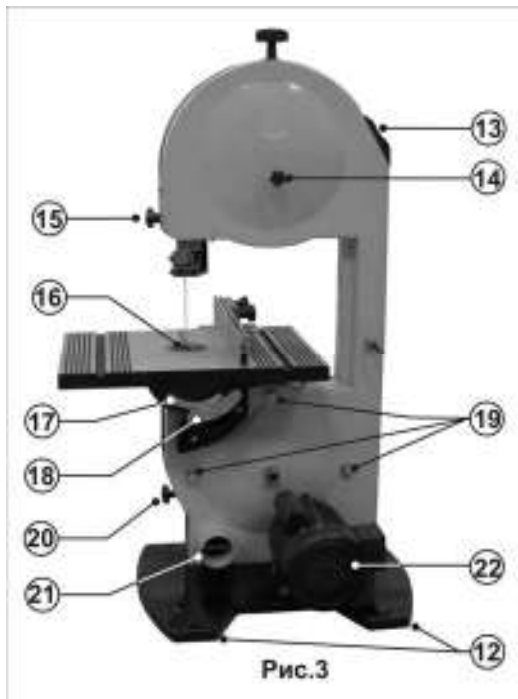

13. Заглушка несущей колонны
14. Винт регулировки (верхнего колеса)
15. Винт фиксации (верхней подвижной направляющей)
16. Рабочий стол (с пластиковой вставкой)
17. Шкала угла наклона рабочего стола
18. Указатель угла наклона
19. Винты регулировки (подвески нижнего колеса)
20. Винт регулировки натяжения приводного ремня
21. Патрубок пылесборника
22. Электродвигатель

Рис.3

8. МОНТАЖ НА ВЕРСТАКЕ (Схема 1)

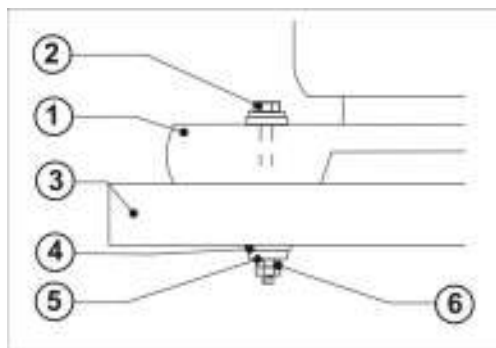

1. Основание пилы
2. Болт
3. Верстак
4. Шайба
5. Шайба пружинная
6. Гайка и контргайка

Схема.1.

Для обеспечения устойчивости пилу необходимо крепить на верстаке (3) через специальные отверстия в нижней части основания (1). Пила должна быть надежно прикреплена к верстаку. Для этой цели необходимо установить болтовые соединения. Обязательно используйте при креплении плоскую (4) и пружинную шайбы (5) на каждый болт (2) (не комплектуется).

9. ТРАНСПОРТИРОВКА И ХРАНЕНИЕ ПИЛЫ

9.1. Перед транспортировкой:

- Прежде всего, убедитесь в том, что пила отключена от сети электропитания;
- Надежно зафиксируйте все подвижные органы и узлы пилы;
- Компактно уложите шнур питания, исключив его падение и повреждение по время транспортировки. Следите за тем, чтобы шнур питания не мешал во время транспортировки;
- Переносите пилу вдвоем или при помощи подъемных механизмов и приспособлений, учитывая массу пилы (см. Табл.1) и только за основание 12 (Рис.2).

ПРЕДУПРЕЖДЕНИЕ: При транспортировке пилы на дальние расстояния разберите и упакуйте пилу так, как она была упакована при покупке.

9.2. Храните пилу в сухом и чистом помещении при нормальной температуре. Не допускайте нагрева пилы, воздействия прямых солнечных лучей или повышенной влажности (см. Раздел 1). Во время хранения все комплектующие должны быть чистыми и сухими.

10. СБОРКА (Рис.2,Рис.3)

10.1. Ослабьте натяжение четырех винтов снизу по передней кромке рабочего стола (16) и снимите направляющую, освободив прорезь для пильной ленты (6).

Во избежание возможных негативных последствий регулярно:

- Удаляйте опилки и пыль во внутренней части пилы со всех элементов конструкции и с колес (29) и (30).
- Очищайте смолу, накапливающуюся на рабочем столе (16), Рис.3, направляющей (5), Рис.2, и подшипниках (33,34), Рис.7, Рис.8. (Не используйте растворители).
- С помощью жесткой щетки удаляйте смолу и опилки с колес (29) и (30), Рис.6. Не применяйте растворители.

ПРЕДУПРЕЖДЕНИЕ: В СЛУЧАЕ ИЗНОСА, ПОРЕЗА ИЛИ КАКОГО-ЛИБО ДРУГОГО ПОВРЕЖДЕНИЯ ШНУРА ПИТАНИЯ, НЕМЕДЛЕННО ОБРАТИТЕСЬ В СЕРВИСНЫЙ ЦЕНТР ДЛЯ ЕГО ЗАМЕНЫ.

14. РЕКОМЕНДОВАННЫЕ ПИЛЬНЫЕ ЛЕНТЫ

ДЛИНА	ШИРИНА	КОД
2234мм	9,5 мм	19933
2234мм	6,4 мм	14040
2234мм	9,5 мм	15227
2234мм	12,7мм	15226
2234мм	10 мм	14352
2234мм	12,5 мм	19931

15. ВОЗМОЖНЫЕ НЕИСПРАВНОСТИ И МЕТОДЫ ИХ УСТРАНЕНИЯ

Главным в получении оптимальных результатов при использовании пилы является правильная регулировка и балансировка. Если Вам кажется, что пила распиливает неточно, необходимо проверить все регулировки и установки. Обратите внимание также на тот факт, что если Вы меняете одну регулировку, она часто оказывает влияние на другие регулировки. Лучше всего проверить все регулировки во время устранения неисправности

Неисправность	Возможная причина	Действия по устранению
1. Двигатель не запускается	1. Нет напряжения 2. Неисправный магнитный пускатель 3. Выгорела пусковая обмотка двигателя 4. Слишком длинный удлинительный шнур	1. Проверить наличие напряжения 2. Обратиться в Сервис для ремонта 3. Обратиться в Сервис для ремонта 4. Заменить удлинитель (см. Раздел 6)
2. Двигатель не развивает полную мощность	1. Низкое напряжение 2. Сгорела обмотка или обрыв в обмотке 3. Слишком длинный удлинительный шнур	1. Проверить напряжение в сети 2. Обратиться в Сервис для ремонта. 3. Заменить удлинитель (см. Раздел 6).
3. Двигатель перегревается, останавливается, размыкает прерыватели предохранителей	1. Двигатель перегружен 2. Обмотки сгорели или обрыв в обмотке 3. Предохранители или прерыватели имеют недостаточную мощность	1. Снизить усилие подачи 2. Обратиться в Сервис для ремонта 3. Установить предохранители или прерыватели соответствующей мощности
4. Пильную ленту уводит в сторону	1. Неправильная разводка или заточка ленты. 2. Неправильная установка направляющих 3. Лента сместилась с центра шкивов	1. Заменить пильную ленту 2. См. Раздел 11 3. См. Раздел 11
5. Пильную ленту часто «клинит»	1. Ослабло натяжение приводного ремня 2. Загрязнены колеса (29) и (30), Рис.6 3. Пильная лента затупилась 4. Не закреплен подвижный упор или рабочий стол	1. Отрегулировать натяжение приводного ремня (п. 11.3) 2. Очистить колеса привода 3. Заменить пильную ленту 4. Проверить фиксацию упора и рабочего стола

12.3. Рабочие операции общего назначения (Рис.2,Рис.3).

12.3.1. При выполнении прямолинейного, продольного или поперечного пиления заготовка обязательно должна плотно лежать на рабочем столе (16) и, кроме того, легко опираться на боковой упор (8). Позиция бокового упора (8) определяется заданным размером детали, и упор (8) должен быть точно выставлен и жестко зафиксирован.

12.3.2. Радиус закругления зависит от ширины используемой пильной ленты (6) и разводки ее зубьев. Для пильной ленты шириной 6 мм радиус закругления не должен быть менее 12,5 мм. Для пильной ленты шириной 10 мм радиус – 38 мм, для пильной ленты шириной 12 мм радиус – 65 мм.

12.3.3. Подачу материала при пилении следует осуществлять плавно, без толчков, постоянно контролируя прижим заготовок как к рабочему столу (16), так и к боковому упору (8); продольное усилие подачи не должно перегружать пилу, смещать пильную ленту (6) в сторону подачи.

12.3.4. Подачу материала осуществляйте двумя руками, не допуская опасной близости их к движущейся пильной ленте (6).

12.3.5. При наклонном пилении боковой упор (8) может быть установлен на нижнюю сторону рабочего стола (16).

12.3.6. Верхняя подвижная направляющая (5) должна устанавливаться как можно ниже, насколько позволяет заготовка. Это не только повысит безопасность оператора, но будет лучше стабилизировать пильную ленту (6) при работе. Это особенно важно при исполнении радиусного пиления.

12.3.7. При определенной тенденции «ухода» пильной ленты (6) в сторону, необходимо обратить внимание на ее заточку и развод зубьев. Целесообразно проконтролировать позиции подшипников (33) и подшипника (34), Рис.7, Рис.8, стабилизирующих траекторию движения пильной ленты (6) в рабочей зоне, проконтролировать устойчивость посадки пильной ленты (6) на ведущем и направляющем колесах (29) и (30), Рис.6.

12.4. Пиление алюминиевого профиля

12.4.1. При пилении алюминиевого профиля используйте деревянные бруски и вставки для исключения деформации профиля.

12.4.2. Для уменьшения прилипания алюминиевых стружек к пильной ленте (6), Рис.2, при работе с профилем применяйте смазку (при отключенной от электросети пиле). Проворачивая вручную колесо привода (29), Рис.6, натрите пильную ленту (6), Рис.2, воском.

ВНИМАНИЕ: Не пытайтесь пилить массивные или круглые алюминиевые заготовки на этой пиле – она для этого не предназначена

13.ТЕХНИЧЕСКОЕ ОБСЛУЖИВАНИЕ

ВНИМАНИЕ: Не приступайте к техническому обслуживанию пилы пока не убедитесь, что она отключена от источника электрического тока (вилка шнура питания отсоединена от питающей розетки).

13.1. Установка пильной ленты

13.1.1. За ручки (3) откройте замки верхнего и нижнего защитного кожуха (2) и (9), Рис 2, откройте их, освободив доступ к колесам (29) и (30), Рис.6.

13.1.2. Снимите защитный экран с верхней защитной направляющей (5), Рис 2.

13.1.3. Опустите ручкой (1) ползун (31) с закрепленным на нем верхним колесом (30), Рис.6.

13.1.4. Аккуратно возьмите кольцо пильной ленты (6) зубьями «на себя» (необходимо это делать в перчатках), введите пильную ленту (6) в прорезь несущей колонны (10), накиньте пильную ленту (6) на верхнее направляющее колесо (30), Рис.6, пропустите её между стабилизирующими подшипниками (33) и (34) и ограничителями (32),

Рис. 7, Рис. 8. Пильная лента (6) должна охватить ведущее колесо (29) снизу, Рис.6.

13.1.5. Рукояткой (1) поднимите верхнее колесо (30), обеспечивая легкое натяжение пильной ленты (6), Рис.6.

13.2. Контроль подшипников (Рис.7, Рис.8). При всякой смене пильной ленты (6) необходимо оценивать работоспособность подшипников (33,34). На поверхности внешней обоймы от пильной ленты (6) может прорезаться канавка. Подшипник подлежит замене. Подшипники (33,34) должны иметь легкий ход, без посторонних шумов, звона. Закрытые подшипники не смазываются – заменяются. Ставить открытые подшипники не рекомендуется.

13.3. Уход за поверхностью колес (Рис.6).

Иногда, особенно если пила работает без пылесоса, поверхности колес (29) и (30) быстро загрязняются смолистыми опилками. Опилки «впрессовываются» от давления пильной ленты (6) в поверхность колес (29) и (30), нарушая траекторию движения пильной ленты (6). Это может стать причиной быстрого выхода пилы из строя.

10.2. Установите рабочий стол (16), пропустив пильную ленту (6) по прорези рабочего стола (16), при этом секторный паз опорного кронштейна рабочего стола (16) должен войти в зацепление с формовкой направляющего ребра консоли нижнего защитного кожуха (9), а фиксирующий винт рабочего стола (16) пройти через отверстие в этой консоли.

10.3. Установите ручку на фиксирующий винт и легко затяните ее.

10.4. Установите линейку (5), Рис.1, на рабочий стол (16), Рис.2 и затяните четыре фиксирующих винта.

10.5. Установите пластиковую вставку в центр рабочего стола (16), ориентируя ее прорезь с прорезью рабочего стола (16).

11. РЕГУЛИРОВКА

ВНИМАНИЕ: Не приступайте к регулировке пилы пока не убедитесь, что она отключена от источника электрического тока (вилка шнура питания отсоединена от розетки электрической сети).

11.1. Стабилизация ленты на ведущих колесах, натяжение пильной ленты (Рис.3, Рис.6)

11.1.1. Пильную ленту (6) при необходимости необходимо стабилизировать на вращающихся колесах (29) и (30) (по центру обремененной направляющей). Проворачивая колеса (29) и (30) по часовой стрелке, необходимо отметить тенденцию смещения пильной ленты (6) на колесах (29) и (30).

11.1.2. Регулировками винтов (19) и винта (14) следует скомпенсировать тенденцию смещения пильной ленты (6).

- Вращайте верхнее колесо (30) по часовой стрелке, наблюдая при этом за положением пильной ленты (6). Если пильная лента (6) смещается от центра, необходима ее стабилизация.

- Если пильная лента (6) смещается в направлении передней стороны, поверните винт (14) по часовой стрелке.

Одновременно продолжайте вращать колесо (30) до возвращения пильной ленты (6) на его середину.

- Если пильная лента (6) движется к задней стороне колеса (30), вращайте винт (14) против часовой стрелки.

Одновременно продолжайте вращать колесо (30) до возвращения пильной ленты (6) на его середину.

- Проверьте положение полотна на нижнем колесе (29). Если стабилизация необходима, производите ее до тех пор, пока пильная лента (6) будет стабильно находиться на обоих колесах (29) и (30).

- Вращайте верхнее колесо (30) по часовой стрелке, проверяя стабильность положения пильной ленты (6) на обоих колесах (29) и (30). В случае необходимости повторите стабилизацию.

11.1.3. После центрирования пильной ленты (6) на обоих колесах (29) и (30) вращайте ручку (1) до заметного сжатия пружины. Продолжайте затягивать ручку (1) до плотной посадки пильной ленты (6) на колеса (29) и (30).

Недостаточное натяжение пильной ленты (6) может стать причиной ее заклинивания в пропиле и «пробуксовывания» на колесах (29) (30) при работе. (Не натягивайте пильную ленту (6) слишком сильно).

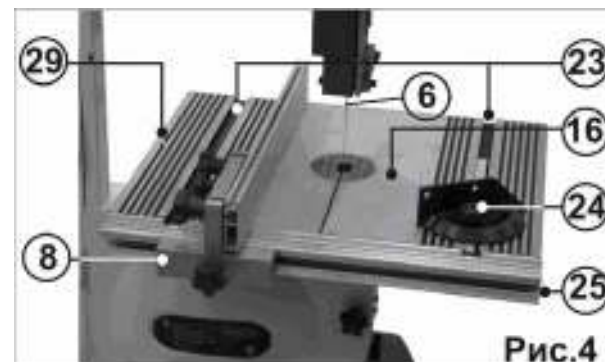

11.2. Позиционирование пильной ленты (Рис.6, Рис.7, Рис.8)

ПРИМЕЧАНИЕ: Перед позиционированием пильной ленты (6) надлежащим образом произведите ее натяжение (см.п.11.1). Убедитесь в том, что направляющие пильной ленты (6) (подшипники (33) и (34), ограничители (32)) не мешают её движению. (Защитная крышка верхней подвижной направляющей (5) открыта).

11.2.1. Подведите опорный подшипник (34) к задней поверхности пильной ленты (6). Подшипник (34) не должен касаться пильной ленты (6) при ее движении без нагрузки, однако, зазор должен быть минимальным.

11.2.2. Ослабив фиксацию эксцентриковых осей с подшипниками (33), следует (проворачивая и смещая их) также добиться минимального зазора с обеих сторон от пильной ленты (6) (вне зоны зубьев пильной ленты (6), иначе подшипники (33) будут уменьшать разводку зубьев при работе). Закрепите оси винтами.

11.2.3. Проследите, чтобы при перемещении подвижного защитного кожуха (5) от крайнего верхнего до крайнего нижнего положений установки существенно не менялись.

11.2.4. Подшипник (34) и ограничители (32) служат для исключения возможных перемещений пильной ленты (6) в различных режимах. Требования к их установке те же, что требования к верхним подшипникам (33).



Рис.6



Рис.7

Рис.8

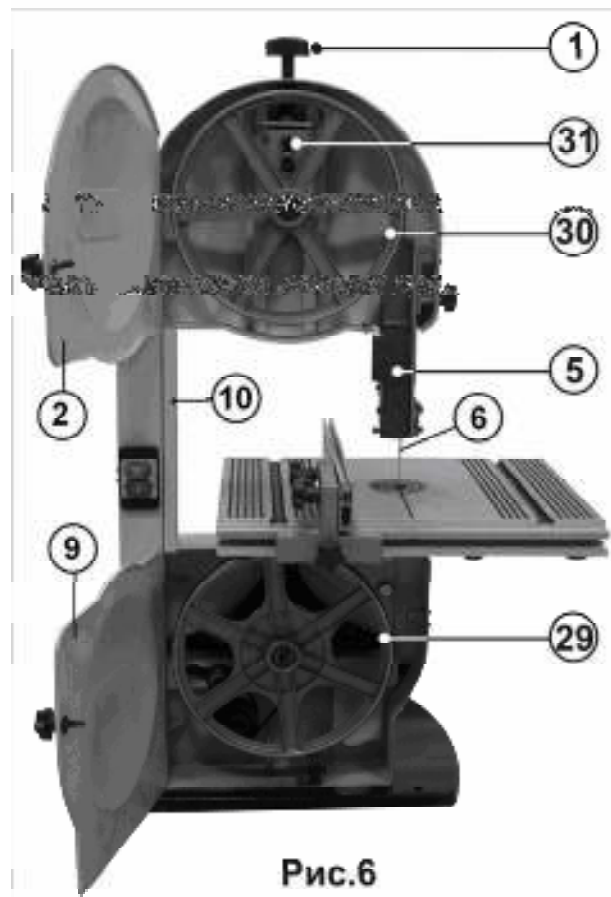
11.3. Приводной ремень. Переключение скорости, замена, регулировка натяжения.

Привод пильной ленты (6), Рис.2, осуществляет электродвигатель (22), Рис.3, через двухступенчатый шкив редуктора и ременную передачу на нижнее колесо (29), Рис.6.

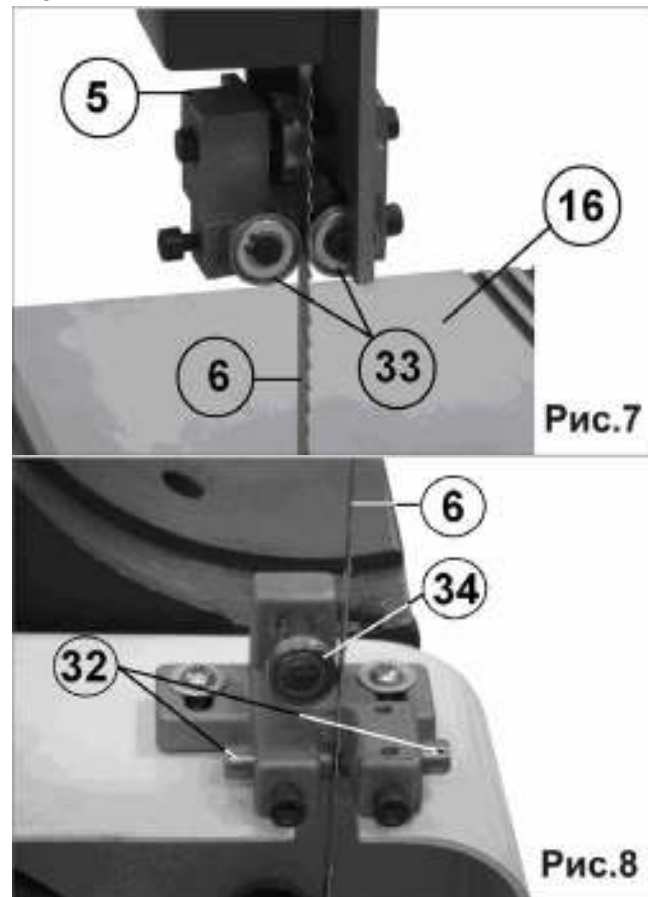
Если в процессе работы:

- Вы отметили, что пильная лента (6), Рис.2, стала «заедать» в пропиле без видимых причин;
- При включении пилы вы слышите звук работающего электродвигателя (22), Рис.3, но пильная лента (6), Рис.2, не движется, следует, отключив пилу от электросети, обратить внимание на приводной ремень «24» (по схеме сборки).

11.3.1. Отключите пилу от источника электрического тока. Откройте нижний защитный кожух (9), Рис.2; за спицами приводного колеса (29), Рис.6, должен быть виден ремень. Его натяжение, состояние «ручейков» рабочей поверхности необходимо контролировать.

11.3.2. При необходимости замены ремня или для переключения скорости движения пильной ленты (6), Рис.2:

- ослабьте натяжение ремня, вращая винт (20), Рис. 3, против часовой стрелки;
- снимите фиксирующую шайбу с оси приводного колеса (29), Рис.6;
- Снимите колесо (29), Рис.6. (Если состояние ремня удовлетворительное, Вам требуется просто увеличить его натяжение, вращая винт (20), Рис.3, по часовой стрелке).

11.3.4. Установка ремня (24) (см. по схеме сборки) на больший по диаметру шкив (см. по схеме сборки) двигателя (22), Рис.3, (соответственно, меньший диаметр шкива приводного колеса) определяет скорость движения пильной ленты - 13,2 м/сек. Скорости 6,2 м/сек пильной ленты (6), Рис.2, будет соответствовать установка ремня на шкив двигателя малого диаметра (22), Рис.3. При переустановках приводного ремня следите, чтоб «ручейки» рабочей поверхности ремня ложились на шкивы без перекоса. Иное положение приведет к ускоренному износу приводного ремня.

11.3.5. Зафиксируйте колесо (29), Рис.6, на оси стопорной шайбой.

11.3.6. Установите требуемое натяжение ремня вращением винта (20), Рис.3.

Проверните колеса привода (29) (30), Рис.6, вручную, обращая внимание на стабильность и посадку пильной ленты (6) на колесах (29) (30). Закройте защитные кожухи (2) и (9), включите пилу на 2 минуты без нагрузки. После остановки пильной ленты (6) вновь проверьте ее положение на колесах (29) (30), Рис.6.

11.4. Траектория движения пильной ленты

11.4.1. Траектория движения пильной ленты (6) задается колесами - нижним ведущим (29) и верхним направляющим (30).

11.4.2. Каждое из этих колес имеет возможность некоторой регулировки плоскости вращения. Плоскость вращения нижнего ведущего колеса (29), Рис.6, задается винтами (19), Рис. 3. Верхнее направляющее колесо (30) крепится на коленчатом ползуне (31) с возможностью перемещения по высоте (для регулировки натяжения пильной ленты (6)) за счет резьбовой тяги через ручку (1), Рис.6; плоскость его вращения регулируется винтом (14), Рис.3.

11.4.3. Для обеспечения жесткости движения пильной ленты (6) в рабочей зоне при пилении, для предотвращения ее закручивания и смещения имеются дополнительные элементы стабилизации: верхняя подвижная направляющая (5) с подшипниками (33), на которые опирается пильная лента (6) и нижний стабилизирующий узел с подшипником (34) и двумя ограничителями (32), Рис.6, Рис.7, Рис.8. Все подшипники посажены на регулируемые эксцентриковые оси.

11.5. Позиции рабочего стола (Рис. 4, Рис.5)

11.5.1. Рабочий стол (16) с пропилом для пропуска пильной ленты (6) имеет продольные пазы (23) для углового упора (24) и несет на передней части направляющую (25), по которой перемещается боковой упор (8).

11.5.2. Позиция установки бокового упора (8) определяется по линейке, деления которой нанесены на направляющую (25).

11.5.3. Рабочий стол (16) имеет возможность наклоняться относительно плоскости пиления на угол до 45 градусов. Угол при этом контролируется по шкале (26) относительно метки на регулируемой шкале (18) на держателе (27). С левой стороны рабочего стола (16) имеется опорный винт (29), регулируемая высота которого задает установку горизонтали рабочего стола (16).

11.6. Установка прямого угла между пильной лентой и рабочим столом (Рис.4, Рис.5)

11.6.1. Поднимите направляющую (5) насколько это возможно.

11.6.2. Разблокируйте ручку фиксации рабочего стола (16) (находится под опорной консолью рабочего стола (16)).

11.6.3. Установите угольник с «прямым» углом (не комплектуется) на поверхность рабочего стола (16), подведите его к пильной ленте (6). Произведите регулировку рабочего стола (16) относительно пильной ленты (6), поворачивая рабочий стол (16) до нужного положения.

11.6.4. Заблокируйте ручку фиксации рабочего стола (16) (находится под опорной консолью рабочего стола (16)).

11.6.5. Вращая винт (29) установки на базовую точку, добейтесь надежной опоры, затяните контргайку винта (29) под столом.

11.6.6. Проверьте проведенные регулировки, установите метку наклона на шкале (18) на «0».

11.7. Установка положения бокового упора (Рис.4, Рис.5)

11.7.1. Боковой упор (8) после перемещений и последующей фиксации должен сохранять параллельность направляющих рабочего стола (16). Корректировка положения упора (8) возможна за счет трех винтов, расположенных на нем.

11.7.2. Обратите внимание на правильность установки упора (8) в пазах направляющей (25) на передней кромке рабочего стола (16).

12. ОСНОВНЫЕ ОПЕРАЦИИ И ПОЛЕЗНЫЕ СОВЕТЫ

12.1. Пуск и остановка пилы (Рис.2)

12.1.1. Вставьте вилку шнура питания пилы в розетку электросети.

12.1.2. Включение пилы производится нажатием на зеленую кнопку - «I» магнитного пускателя (7). Скорость движения пильной ленты (6) постепенно повысится до максимальной.

12.1.3. Пила должна поработать не менее 2-х минут на холостом ходу. Убедитесь, что все элементы пилы надежно закреплены и работают равномерно и правильно.

12.1.4. Когда пиление закончено, для выключения пилы нажмите на красную кнопку - «0» магнитного пускателя (7) и отключите вилку шнура питания пилы от питающей розетки.

12.2. Применение пылесборника (Рис.2, Рис.3, Рис.6). При существенных объемах работы применение пылесоса обязательно. Отсутствие принудительного отбора опилок и пыли из нижнего защитного кожуха (9) будет отрицательно сказываться на работе пилы. Внутренний объем нижнего защитного кожуха (9) необходимо периодически очищать, следить за состоянием щетки очистки нижнего колеса (29), регулируя ее положение по мере истирания ворса. Пылесос необходимо подключать к патрубку (21).